



Қазақстан Республикасы Мәдениет және спорт министрлігі
Қазақстан Республикасы Ұлттық музейі
«Халық қазынасы» ғылыми-зерттеу институты

«Қазына» сериясы

Басылым 2016 жылдан бастап шығарылуда

1-шығарылым

FOLIANT
БАСПАСЫ

АСТАНА – 2016

Редакциялық алқа:

Д.Қ. Мыңбай (*төраға*)

А. Оңғарұлы (*жауапты редактор*)

Ж.Қ. Таймағамбетов

А.К. Сатыбалдин

Ахметжан
Қалиолла Саматұлы

ҚАЗАҚТЫҢ ОТТЫ ҚАРУЛАРЫНЫҢ ТАРИХЫ



УДК 623. 442.7
ББК 68.8
А 94

*Баспаға Қазақстан Республикасы Ұлттық музейінің
ғылыми-әдістемелік кеңесі ұсынған*

Ахметжан Қ.

А 94 Қазақтың отты қаруларының тарихы: монография / Қ. Ахметжан.
– Астана: Фолиант, 2016. – 320 б.

ISBN 978-601-302-431-8

Монография қазақтарда отты қарудың таралуы, қолданылуы және дамуы тарихын зерттеуге арналған. Алғаш рет бұл еңбекте отты қарудың Қазақстан территориясында қолданысқа енген уақыты зерттеліп, қазақтарда қолданылған бұл қарудың түрлері, отты қаруды атуға қажетті жабдықтар мен құралдардың типтері мен үлгілері қарастырылады. Кітапта әртүрлі сипаттағы көптеген тарихи дереккөздердің негізінде қазақтардың мылтықты ату тәсілдері, жаппай атыс жүргізу әдістері мен соғыста мылтықты қолдану тактикалары және мылтық атысынан қорғану жолдары көрсетілген. Сонымен бірге өткен ғасырларда соғыс кезінде қазақ әскерінің мылтықпен жабдықталу деңгейі, қазақтардың мылтықты жасау технологиясы мен оларды өшекейлеу техникалары зерттелген. Кітап жоғары көркемдік деңгейде безендіріліп, музей коллекцияларындағы қазақ мылтықтарының, оның жабдықтарының фотолары мен өнер ескерткіштеріндегі суреттері сияқты көптеген иллюстрациялық материалдармен толықтырылған.

Кітап тарихшыларға, этнографтарға, қару зерттеушілерге, бейнелеу өнері, кино, театр саласындағы мамандарға және қазақтардың отты қаруының тарихын танып-білуге ұмтылған жалпы оқырмандарға арналған.

УДК 623. 442.7
ББК 68.8

ISBN 978-601-302-431-8

© Ахметжан Қ., 2016
© Қазақстан Республикасы Ұлттық музейі, 2016
© «Фолиант» баспасы, 2016



КІРІСПЕ



Тақырыптың өзектілігі. Қазақтарда отты қарудың қолданылуы мен оның түрлерінің даму тарихы – этнография және тарих ғылымдарында бүгінге дейін зерттелмей, зерттеу өрісінен тыс қалып келе жатқан ғылыми мәселелердің бірі. Бұған өткен ғасырларда қазақтарда мылтық аз таралды және оның өндірісі болмады деген қалыптасып қалған стереотиптік түсініктердің тарихи ғылымдарда бүгінге дейін сақталып келе жатқаны, еліміздегі және шет елдердегі қазақтың отты қаруына байланысты музейлік материалдардың нашар зерттелуі, жалпы Шығыс отты қаруының тарихының, әсіресе көшпелі халықтардың отты қаруының аз зерттелуі сияқты түрлі объективті және субъективті факторлар басты себеп болып отыр.

Қазақ халқының әскери ісі тарихына арналған ғылыми еңбектерде қазақтардың XVIII-XIX ғасырларда соғыс кезінде пілте мылтықтарды қолданғаны туралы жазылып жүргенмен, қазақтарда отты қарудың пайда болу уақыты, қазақ мылтықтарының түрлері, жабдықтары, олардың қолданылу ерекшеліктері сияқты мәселелерге зерттеулерде әдетте көңіл бөлінбейді. Музей қорларындағы қазақтар қолданған ескі мылтықтардың бүгінгі зерттелу деңгейі де көңіл көншітпейді. Сондықтан қазақтардың дәстүрлі отты қарулары туралы бүгінгі түсінігіміздің өте таяз екені таңғаларлық емес. Бұл туралы қарапайым адамдар түгілі тарихшылар да, музей мамандары да онша жақсы біле бермейді.



Қазақтың отты қаруының тарихын жазу бір қарағанда жеңіл көрінгенмен, бұл тақырыптың ауқымы кең де терең. Отты қару тарихын зерттеу қазақтар қолданған бұл қарудың барлық түрлерін, олардың ерекшеліктерін, олардың конструкцияларын және отты қаруды қолдануда қажетті жабдықтарын зерттеуді ғана емес, сонымен бірге отты қару түрлерімен ату әдістерін, бұл қару түрімен соғысу, ұрыс жүргізу тәсілдерін де талдау мәселесін қарастыруды қажет етеді. Қазақтардың әскери ісі мен соғыс өнері тарихына арналған ғылыми еңбектерде қазақтардың соғыста мылтықты қолдану тактикасы мен одан қорғану әдістері мүлде қарастырылмайды десе болады. Бірақ бұл ғылыми мәселелер шешімін таппай, қазақтардың әскери өнері туралы түсінігіміз бен біліміміз толық деп айта алмаймыз. Қазақтардың отты қаруды қолдануы мен одан қорғану тактикасының көшпелілердің дәстүрлі әскери өнерімен байланысы қаншалықты, бұл әскери тактиканың соғыс өнеріне қосқан жаңалықтары қандай, соңғы ғасырлардағы соғыстарда қазақтардың мылтықпен қарулану деңгейі қандай болды деген мәселелерге де жауап беру қажет.

Қазақ тіліндегі отты қаруларға, оны қолдануда қажетті жабдықтарға қатысты төл атау-терминдерді зерттеу де маңызды ғылыми мәселе деп санаймыз. Бұл атау-терминдердің кейбірі бүгінге дейін сақталып жетті, ал кейбірі мылтықтың кейбір түрлерінің, мылтық элементтерінің және жабдықтарының қолданыстан шығуына байланысты ұмытылып қалған. Бірақ жазбаша және ауызша тарихи дереккөздердің мәліметтері, фольклорлық және сөздік материалдар біздерге қазақтар қолданған мылтықтардың түрлері мен типтерінің, олардың жекелеген элементтері мен конструктивтік бөліктерінің барлық дәстүрлі атауларын толықтай қалпына келтіруге мүмкіндік береді. Сондықтан отты қаруды қолдануға қатысты дәстүрлі терминологияны, қазақша атау-терминдерді зерттеудің, оларды ғылыми айналысқа енгізудің де маңызы зор.

Тақырып тарихнамасы. Қазақтарда отты қарулардың қолданылу тарихының зерттелу тарихнамасы онша кең емес. Қазақтардың отты қаруы туралы алғашқы мәліметтер XVIII-XIX ғасырларда әртүрлі мақсаттармен Қазақстанда болып, қазақтың этнографиялық



тұрмысын зерттеген орыс және Еуропа зерттеушілері С.Б. Броневскийдің (Броневский, 1830), П.И. Рычковтың (Рычков, 1772; 1896), Б. Залесскийдің (Залесский, 1991), Дж. Кэстльдің (Кэстль, 1998), П.С. Палластың (Паллас, 1773, Ч.1), В.В. Радловтың (Радлов, 1989), А.И. Левшиннің (Левшин, 1996) және т.б. авторлардың еңбектерінде жинақталды. Бірақ олар қазақтар қолданған мылтықтарды қысқаша сипаттаулармен ғана шектеліп отырады. ХІХ ғасырда қазақтың отты қаруы туралы өз еңбектерінде жазған алғашқы қазақ ғалымы Ш.Ш. Уәлиханов болатын (Валиханов, 1961, Т.1; 1964, Т.3; 1984). Ол өз зерттеулерінде қазақ мылтықтарының түрлі атауларын, қазақтардың оқ-дәрі жасау әдісі туралы мәліметтер келтіріп, от қаруына қажетті жабдықтар туралы айтып, олардың суреттерін берді (Валиханов, 1972, Т.5, 1972,). Өкінішке орай, содан бері өткен жүз-жүз елу жылда қазақтарда отты қарудың қолданылу тарихының зерттелуі бұл деңгейден алысқа ұзап кете қойған жоқ, Кеңес дәуірі кезінде де бұл мәселелерді зерттеуде айтарлықтай ілгерілеу болмады. Бұл кезеңде қазақтың отты қаруы қарастырылған ғылыми еңбектердің алғашқысы ретінде 1969 жылы жарияланған Г.И. Семенюктің қазақтың әскери өнеріне арналған «Оружие, военная организация и военное искусство казахов в XVIII-XIX вв.» деген мақаласын атауға болады. Автор бұл еңбегінде кейбір жазба және архивтік деректердің негізінде қазақтардың отты қаруды – мылтықты ХVІІ ғасырдан бастап қолданғанын, ХVІІІ ғасырдағы архивтік құжаттардың бірінде «қазақ жерінде мылтықтың әр түрін жасайтыны» туралы айтылғанын жазған (Семенюк, 1969). В.П. Курылевтің 1978 жылы басылып шыққан «Оружие казахов» атты мақаласында Ресейдің Санкт-Петербург қаласындағы Антропология және этнография музейі коллекциясындағы қазақтың суық қаруларымен бірге қазақ мылтықтарының үлгілерінің де сипаттамалары берілді (Курылев, 1978, с. 21-22).

Тәуелсіздік алуымен Қазақстанның тарихи ғылымында қазақтың әскери ісінің тарихына қызығушылықтың артуына қарамастан, әскери істе қазақтардың отты қаруды қолдану тарихының зерттелу деңгейі әлі де төмен болып қалып отыр. Қазақстан тарихнамасында кейінгі кезде жарияланған қазақтардың әскери ісін зерттеуге ар-



налған К. Аманжоловтың, А. Тасболатовтың, Ш.Е. Картаеваның, А.К. Кушкумбаевтың, Т.Қ. Алланиязовтың және т.б. еңбектерінде қазақтардың өткен ғасырларда соғыста пілте және шақпақты мылтықтарды қолданғаны туралы жалпылама ғана айтылады (Алланиязов, 1996; Аманжолов, Тасболатов, 1999; Картаева, 1999; Кушкумбаев, 2001).

Соңғы уақытта орталықазиялық көшпелі түркі-монғол халықтарының әскери ісі мен қару-жарағы тарихына арналған Ресей ғалымдарының бірнеше ғылыми зерттеулері мен кітаптары жарық көрді. Сондай еңбектердің бірі – орыс ғалымдары Ю.С. Худяковтың, Л.А. Бобровтың «Вооружение и тактика кочевников Центральной Азии и Южной Сибири в эпоху позднего Средневековья и раннего Нового времени (XV – первая половина XVIII в.)» атты кітабы. Бұл еңбекте Ортағасырдың соңы мен Жаңа заманда орталықазиялық көшпелі халықтардың отты қаруларды қолдану тарихы жақсы қарастырылған, оның ішінде Орта Азия халықтарының және қазақтардың мылтықтары мен оның жабдықтары туралы да сөз болады (Худяков, Бобров, 2008, с. 176-179, 198-199, 208). Л.А. Бобровтың «Казахская тактика ведения боя в пешем строю в последней четверти XVI – середине XIX веков» атты жеке мақаласында қазақтардың соғыс кезінде мылтықтарды қолданып жаяу сапта ұрыс жүргізу әдістері зерттелген (Бобров, 2012). Бұл мақала қазақтарды тек ат үстінде ғана соғысты деген бүгінге дейін сақталып келген стереотиптік көзқарасты өзгертері сөзсіз. Автор бұл мақалада ауызша деректер бойынша қазақтар мылтықты XV ғасырдан, ал жазба деректер бойынша – XVI ғасырдан қолдана бастаған деп жазады және XVI ғасырда көшпелі халықтардың ішінде қазақтар ғана мылтықты жаппай қолданған деген тұжырым айтады (Бобров, 2012, с. 122-123). Бұл автордың тағы бір мақаласы қазақтардың мылтықпен атыс жүргізгенде қолданатын жылжымалы қорғаныстарына арналған (Бобров, 2013).

Қазақстан және Орта Азияда отты қарудың қолданысқа енуі, таралуы мен дамуы тарихында көптеген ортақтықтар бар және бұл процестер осы аймақтарда өзара тығыз байланыста жүріп отырды



десе болады. Бірақ Орта Азияда отты қарудың пайда болуы мен дамуы мәселелеріне арналған еңбектер де онша көп емес. 1949 жылы жарияланған А.М. Беленицкийдің «О появлении и распространении огнестрельного оружия в Средней Азии и Иране в XIV-XVI веках» атты мақаласында өткен ғасырларда Шығыста қолданылған отты қарулардың ортағасырлық түркі-парсы тілді жазба дереккөздерінде кездесетін атаулары мен сипатталуы зерттеліп, оларды талдаудың негізінде Орта Азияда отты қарудың пайда болу уақыты анықталып, қолданылған түрлері қарастырылады (Беленицкий, 1949). Ю. Пулатовтың және А.К. Мирхаликовтың «К истории огнестрельного оружия в Средней Азии (из оружейных коллекций Музея)» атты мақаласында авторлар А.М. Беленицкийдің осы мақаласын негізге алып және оны кейбір деректермен толықтырып, XVIII-XIX ғасырларда Қоқан және Бұқара хандықтарында артиллериялық қарулардың жасалуы мен қолданылуына тоқталып, Өзбек ССР тарихи музейінің қорындағы қоқандық және бұқарлық топтардың (пушкалардың) сипаттамаларын береді (Пулатов, Мирхаликов, 1963). А.С. Давыдов та «К истории огнестрельного оружия в Средней Азии» атты мақаласында А.М. Беленицкийдің зерттеуін жалғастырып, оның тұжырымдарын өзінің басқа жазба дереккөздерін зерттеу барысында алған мәліметтерімен толықтырып, нақтылай түседі (Давыдов, 1981). «Русское оружие. Краткий определитель русского боевого оружия XI-XIX веков» атты еңбекте де орыс қаруларымен бірге, ортаазиялық отты қарулар да айтылып, Ресейдің Мемлекеттік тарихи музейінде (ГИМ) сақтаулы ортаазиялық мылтықтар мен оның жабдықтарының сипаттамалары беріледі (Денисов, Портнов, Денисов, 1953, с. 144-155). Тікелей қазақтардың отты қарулары туралы жазылмағанмен, Орта Азияда отты қарудың пайда болуы мен таралу тарихы мәселелері қарастырылатын бұл ғылыми еңбектер де қазақтың отты қаруының тарихын зерттеуде көп көмек береді. Себебі қазақтар өткен ғасырларда көршілес елдерде, әсіресе Орта Азияда өндірілген отты қарудың әр түрлерін жиі қолданған.

Жоғарыдағы айтылғандарды тұжырымдайтын болсақ, осы уақытқа дейін қазақтарда отты қарудың қолданылу тарихы отандық



және шетелдік тарихнамасында арнаулы жеке ғылыми зерттеудің монографиялық нысаны ретінде және кешенді түрде қарастырылмай келді. Бұл ғылыми еңбекте осы олқылықтың орнын толтыру мақсат етілген.

Қолға алынып отырған тақырыптың осы уақытқа дейін ғылыми тұрғыдан мүлде игерілмегенін, зерттелмегенін ескере отырып, бұл ғылыми зерттеудің алдында төмендегідей жалпы сипаттағы және тар ауқымды бірнеше маңызды ғылыми мәселелерді шешу басты міндеттер ретінде қойылды:

1. Қазақтарда отты қарудың пайда болу уақытын, таралу деңгейін және оның негізгі даму кезеңдерін анықтау.

2. Қазақтарда қолданылған отты қарудың түрлері мен олардың негізгі типтерін, отты қаруды қолдануда қажетті жабдықтардың түрлерін анықтап, оларды типологиялық тұрғыдан жіктеп, жүйелеу.

3. Отты қарудың түрлері, оның бөліктері мен конструктивтік элементтеріне байланысты қазақ тіліндегі дәстүрлі халықтық атаулар мен терминдерді зерделеу, оларды толық қалпына келтіріп, ғылыми айналысқа енгізу.

4. Қазақтарда қол от қаруын жасаудың технологиясын, әдіс-тәсілдерін және қолданған материалдарын зерттеу.

5. Қазақтардың әскери әрекеттер кезінде отты қаруды қолдануының қалыптасқан тактикасы мен әскери әдіс-тәсілдерін зерттеу.

Бір-бірімен тығыз байланысты осы мәселелер жиынтығы кешенді түрде қарастырылып, тереңдеп зерттеліп, олардың нақтылы шешімдері табылмай, қазақтардың отты қаруды қолдану тарихын тиянақтап жазу әсте мүмкін емес. Сондықтан қазақтардың отты қаруының тарихын ғылыми тұрғыдан зерделеуде оның барлық аспектілерін қамту үшін бұл ғылыми мәселелер тарих, этнография, қарутану, өнертану, әскери іс тарихы сияқты бірнеше ғылымдардың және ғылыми пәндердің түйісінде қарастырылды. Зерттеудің негізгі әдіснамалық қағидалары ретінде объективтілік, ақиқаттық, тарихилық, жүйелілік және кешендік тәсілдемелер қолданылды. Методологиялық негіздеме ретінде отандық және шетелдік көрнекті ғалымдардың еңбектері басшылыққа алынды. Бұл еңбек автордың



2006 жылы басылып шыққан «Қазақтың дәстүрлі қару-жарағының этнографиясы» атты зерттеуінің (Ахметжан, 2006) жалғасы деуге болады.

Қолданылған дереккөздер. Қазақтарда от қаруының қолданылуы тарихын тиянақтап зерттеп, дұрыс жазуға мүмкіндік беретін әртүрлі көлемдегі түрлі ақпараттар, деректер және мәліметтер бүгінгі күндерге дейін жеткен көптеген әртүрлі сипаттағы тарихи дереккөздерде шашыраңқы сақталып келеді. Бұл мол мәліметтер мен деректер осы уақытқа дейін толық сұрыпталып жиналмай және объективті көзқараспен ғылыми тұрғыдан тереңдеп талданбай келген болатын. Зерттеушілердің еңбектерінде бұл деректердің кейбірі көбіне үзікті түрде ғана қолданылып және осы аздаған бөлігінің негізінде жасалған алғашқы зерттеушілердің тұжырымдары кейінгі зерттеушілердің еңбектерінде көп жағдайда ешқандай өзгеріссіз, сынсыз тек қайталанып отырады. Сондықтан біз бұл зерттеуімізде тақырыпқа қатысты сипаты әртүрлі дереккөздерді мүмкіндігінше толығырақ қамтып, қолданылған дереккөздердің бірнеше тобын өзара салыстыра, салғастыра қарастырып, сыни тұрғыдан талдау арқылы объективті ақпаратты алуға тырыстық.

Қазақ от қаруының тарихын зерделеуде маңызды ақпарат беретін басты деректік материалдар тобы, әрине, *заттық ескерткіштер* – республикамыздың және басқа көрші шет елдердің музейлік коллекцияларында, жеке адамдардың қолдарында сақталып келе жатқан қазақтар қолданған отты қарудың заттық үлгілері (1-сурет). Қазақ мылтықтарының және мылтық атуда қолданылатын жабдықтардың көптеген ескі нұсқалары Қазақстан Республикасы Орталық мемлекеттік музейінің (ҚР ОММ) қорында жинақталған. Музей қорларындағы экспонаттар – негізінен ХІХ ғасырдың аяғы мен ХХ ғасырдың басында түскен және сол кезеңге жататын нұсқалар. Олардың негізі Бөкей Ордасында, Батыс Қазақстанда, Жетісуда жиналған. ҚР ОММ қорының негізін құраған Жетісу облыстық музейінің қорына түскен көптеген қазақ қарулары кезінде 1916 жылғы көтерілісшілерден тартылып алынған болатын. Қазақтың ескі мылтықтары мен оның жабдықтарының жекелеген нұсқалары музейлерге кейін Кеңес зама-



1



2



3



4

1 - сурет . Дерек көздері. Заттық ескерткіштер – музей қорлары және жеке коллекциялардағы қазақ мылтықтары. 1-3) ҚР Орталық мемлекеттік музейі қорынан. 4) А. Акимбектің жеке коллекциясынан

нында да түсіп отырды. Сонымен бірге қазақ отты қаруының үлгілері Қазақстан Республикасы Президенттік мәдениет орталығы (ҚР ПМО) музейінің, Қазақстанның әр облыстарындағы тарихи-өлкетану музейлерінің, Ресейдің Мемлекеттік тарихи музейі (Государственный исторический музей – ГИМ), Ресей Этнографиялық музейі (РЭМ), Омбы мемлекеттік тарихи-өлкетану музейі (Омский Государственный историко-краеведческий музей – ОГИКМ) және т.б. тарихи профильді музейлердің қорларында да сақтаулы. Өртүрлі музейлерде жинақталған бұл көптеген заттық ескерткіштер коллекциялары – қазақ отты қаруының тарихын сипаттайтын тамаша материалдар. Олардың ішінде қазақтың сұлтандары мен батырлары тұтынған, кейін ұрпақтары музейге тапсырған мемориалдық заттар да кездеседі. Бірақ бұл музейлік материалдар осы уақытқа дейін тиянақтап зерттелмей жатыр. Аз болса да ата-бабаларынан қалған ескі мылтықтар мен оның



жабдықтарының нұсқалары жеке адамдардың қолдарында да сақтаулы. Осы заттық ескерткіштерді ғылыми тұрғыдан зерттеу барысында қазақтардың отты қаруының түрлері мен типтері, жасалу технологиясы, көркемдеу әдістері мен тәсілдері, өлшемдері туралы нақты мағлұматтар алынды. Және де бұл отты қарулардың басқа халықтар пайдаланған аналогтары салыстырмалы-тарихи тұрғыдан қарастырылып, қазақтың отты қаруын зерттеуде қосалқы дереккөз ретінде пайдаланылды. Қазақтар сауда жасаумен және әскери олжамен немесе басқа жолдармен түскен туыстас, көршілес халықтардың отты қаруларының үлгілерін де көптеп қолданған. Еліміздің музейлерінде қазақтар қолданған орыс, түрік, иран, кавказ, Орта Азия халықтарының отты қаруларының көптеген нұсқалары бар. Осы туыстас және әскери қарым-қатынаста болған көршілес халықтардың отты қаруларымен салыстыра зерттеу қазақтың отты қаруының өзіндік сипатын, сыртқы ықпалдан туындаған ерекшеліктерін, даму заңдылықтарын толық танып, түсінуге мүмкіндік береді.

Зерттеу барысында қолданылған дереккөздердің келесі тобы – *жазба ескерткіштер*. Шығу тегі, уақыты, тілдік және мәдени тегі әртүрлі жазба дереккөздерінде қазақтың отты қаруының тарихын жазуға қажетті көптеген мәліметтер табуға болады. Қазақтардың отты қаруды қолдануы туралы көп мәліметтер беретін жазба дереккөздерінің бір тобы ретінде қазақтың этнографиялық тұрмысын зерттеген орыс, Еуропа авторларының орыс тіліндегі еңбектерін және архивтік деректерді атауға болады. Қазақтардың отты қаруды қолдануы туралы деректер XVIII-XIX ғасырлардағы орыс және Еуропа авторлары – С.Б. Броневскийдің (Броневский, 1830), П.И. Рычковтың (Рычков, 1762, 1772, 1896), Б. Залесскийдің (Залесский, 1991), Дж. Кэстльдің (Кэстль, 1998), А.И. Левшиннің (Левшин, 1996), Паромонов И.О. (Паромонов, 1872), П.С. Палластың (Паллас, 1773, Ч.1), В.В. Радловтың (Радлов, 1989), А.К. Гейнстің (Собрание литературных трудов, 1897, Т.1; 1898, Т.2) және т.б. еңбектерінде бар. Қазақтың алғашқы ғалымы мен ағартушысы Ш.Ш. Уәлихановтың еңбектерінде де мылтықтар түрлері, қазақтың оқ-дәрі жасау әдісі туралы айтылады (Валиханов, 1961; 1972, Т.3). Қазақтардың мылтықты қол-



дануы туралы көп мәліметтер қазақ-орыс қатынастарына қатысты архивтік құжаттарда кездеседі (Казахско-русские отношения, 1961; 1964).

Тарихи бағыттағы ғылыми зерттеулерде қазақтардың соғыста мылтықты қолдануы туралы ғылыми мәселелер қарастырылғанда, негізінен, осы орыс және еуропалық авторлардың еңбектеріндегі мәліметтер ғана пайдаланылып, оның өзінде де бұл сипаттағы мәліметтер біздің ойымызша, біршама жеңіл-желпі талданып келді. Қазақстанда болып, қазақтар туралы жазған орыс және Еуропа саяхатшыларының еңбектеріндегі мәліметтердің көп жағдайда бір-біріне қарама-қайшы келетінін байқауға болады және авторлардың аталмыш мәселелерге еуроцентристік көзқарастары да ақпараттарды сұрыптауда әсер еткенін ескеру қажет. Сондықтан бұл мағлұматтар тиянақтап зерделеуді, оларды бір-бірімен салыстыра отырып, сыни тұрғыдан ой елегінен өткізуді және басқа дереккөздердің мағлұматтарымен салғастыра қарастыруды қажет етеді. Осы мәліметтер сыни көзқараспен талданбай қолданылуы нәтижесінде, алғашқы зерттеушілердің еңбектерінде қазақтың отты қаруларды қолдануына қатысты кейбір қате тұжырымдар пайда болды. Алғашқы зерттеушілердің бұл қателіктерін көп жағдайда кейінгілер де көшіріп қайталап отырғандықтан, олардың тұрақты қате стереотиптік түсініктерге айналып жататыны жиі кездеседі.

Сонымен бірге ортаазиялық түркі халықтарының тарихына қатысты араб-парсы, түркі тілдеріндегі XVI-XVII ғасырларға жататын тарихи жазба ескерткіштерде Орта Азия мен Қазақстанда отты қарулардың қолданысқа ену уақытын, олардың түрлерін анықтауға көмек беретін қажетті мәліметтерді таба аламыз (Бабыр, 1993; Материалы по истории Казахских ханств XV-XVIII веков, 1969; Мухаммед-Казим, 1961; Прошлое Казахстана в источниках и материалах, 1998, Сб.1; Рашид ад-дин, 1952, Т.1, Кн. 1, 2; Хафиз-и Таныш, 1983).

Қазақтардың әскери ісіне қатысты ғылыми еңбектерде көбіне зерттеушілер бүгінге дейін тек осы жазба дереккөздерінің мәліметтерін ғана пайдаланып, тарихи дереккөздерінің басқа түрлері зерттеу барысында кеңінен қолданылмай, кейбіріне мүлде көңіл бөлінбей



келді. Қазақ халқының отты қаруды қолдануы тарихына қатысты пайдалануға болатын тарихи дереккөздерінің ішінде *бейнелік дереккөздердің* берері мол. Деректік сипатының нақтылығымен ерекшеленетін, ақпарат беру мүмкіндігі мол иконографиялық материалдар осы уақытқа дейін қазақтардың отты қаруы туралы сөз болған ғылыми зерттеулерде тарихи дереккөз ретінде мүлде қолданылған емес десе болады. Бейнелік дереккөздері тарихилығы, деректілігі жағынан жазба дерек көздерінен еш кем түспейді, ал кейбір жағынан, мысалы, нақтылығы, көрнектілігі қырынан алсақ, бұл деректік материалдар кейде ұтымды да болады. Сөздің көп мағыналығына байланысты, ауызша және жазба әдеби мәтіндерде қару-жарақтың сипатталуында да және зерттеу барысында олардағы деректерді қабылдауда, зерделеуде де түрлі жаңсақтықтар мен өзгерістер пайда болуы мүмкін, ал өнер ескерткіштері арқылы заттардың сыртқы формасының бейнесі бізге сол заманда бейнеленген қалпында, нақтылы бейнесінде өзгермей жетеді. Бейнелеу өнері материалдарының тарихи-этнографиялық дереккөз ретіндегі құндылығы да осында.

XVIII-XIX ғасырларда Қазақстанда болған орыс суретшілерінің қазақтың дәстүрлі тұрмысын бейнелейтін, сол кездегі өмірден тікелей салынған көптеген этнографиялық суреттері өртүрлі музейлер қорларында сақтаулы. Өткен ғасырларда Ресей империясының Қазақстан жерінде жүргізген түрлі әскери, ғылыми экспедицияларының құрамына міндетті түрде суретшілер кіретін еді. Қазіргідей кино-фото-бейнекамералар жоқ заманда сөзбен сипаттап жеткізу мүмкін емес кейбір ерекше ақпаратты, зерттелген объектілердің (оның ішінде қару-жарақ заттарының да) сыртқы бейнесін тек қағазға, кенепке бейнелеп түсіру арқылы ғана дәл және нақтылы жеткізуге болатын. Мысалы, орыс географы П.П. Семёнов өзінің 1857 жылы Орталық Азияға жасаған экспедициясының құрамында болған, көптеген тарихи-этнографиялық заттардың бейнелерін қағазға түсірген суретші П.М. Кошаровтың еңбектері туралы: «Сөз жүзінде жеткізе алмайтын көп дүние Кошаров болмаса, мен үшін жоғалумен тең еді», – деуі сондықтан (Ғалиев, 2005, 26-б.). XVIII-XIX ғасырларда Қазақстанда болып, қазақ халқының бұрынғы этнографиялық тұрмысын, өмірін



зерттеген Еуропа және орыс ғалымдарының, саяхатшыларының, қазақтың алғашқы ғалымы Шоқанның да өздерінің ғылыми шығармашылығында сурет өнеріне сүйенуі, оны ғылыми зерттеу құралының бірі ретінде қолдануы да осыдан. Кейбір авторлар (мысалы, Ш.Ш. Уәлиханов, Н.В. Плотниковтың, П.М. Кошаровтың және т. б.) қазақ қару-жарағының суреттерін өздерінің жазба еңбектерінде сипатталуына байланысты арнайы салғанын және жеке салынған суреттердегі қару-жарақтардың жасалу материалына, қазақша атауларына байланысты түсініктеме ретінде жазбаша мәліметтер, түсіндірмелер беріп кеткенін ескерсек, қазақ қару-жарағына қатысты бұл суреттердің деректік толықтығы мен құндылығының маңызы түсінікті болады.

Осындай этнографиялық мақсатта салынған суреттерде (2-сурет) отты қарумен қаруланған қазақтардың, қазақтың мылтықтарының, оның жабдықтарының нақтылы бейнелерін көре аламыз. Уақыты жағынан ерте кездегі салынған суреттерде біз көбіне пілте мылтықтарды кездестірсек, XIX ғасырдың ортасынан бастап салынған суреттерде мылтықтың басқа да түрлері бейнеленеді. Әрине, олардың барлығының орындалу деңгейі, ақпараттық маңызы бірдей емес. Кейбір кәсіби суретшілік білімі бар белгілі авторлардың (мысалы, В.В. Верещагиннің, А.О. Орловскийдің, А.Ф. Чернышевтың, П.М. Кошаровтың және т.б.) еңбектерінде қару-жарақтың пропорциялық өлшемі, көркемдік әшекейлері, формасы шындыққа сай нақтылы дәлдікпен салынған. XIX ғасырда орыс әскерінің Қазақстан мен Орта Азияны жаулап алуға бағытталған әскери жорықтарына қатысып, өздерінің қарсыластары болған ортаазиялық халықтардың, оның ішінде қазақтардың да қаруларын өз көздерімен көрген, Н.Н. Каразин, Л.Е. Дмитриев-Кавказский сияқты орыстың кәсіби суретшілерінің салған суреттері өзінің тарихи және этнографиялық дәлдігімен ерекшеленеді. Ал кәсіби білімі жоқ авторлардың туындыларында салынған бейнелердегі кейбір шарттылықты байқауға болады. 1812 жылы Ресейдің Наполеон Бонапартқа қарсы соғысына орыстармен бірге сол кезде Ресей империясының құрамында болған басқа ұлттардың да сарбаздары қатысқан болатын. Сол кезеңдегі Еуропа суретшілерінің орыс әскерін бейнелейтін туындыларында осы соғысқа қатысқан қазақ жауынгер-



1



2



3



4

2 - сурет . Дерек көздері. Иконографиялық материалдар – өнер туындыларындағы отты қарумен қаруланған қазақтардың бейнелері. XVIII-XIX ғасырлардағы орыс және Еуропа суретшілерінің суреттері. 1) Дж. Кэстльдің суреті. XVIII ғ. 2) А.О. Орловскийдің суреті. XIX ғ. 3, 4) А.И. Левшиннің кітабынан. 5) В.В. Верещагиннің суреті



5

ҚАЗАҚТЫҢ ОТТЫ ҚАРУЛАРЫНЫҢ ТАРИХЫ



лерінің де бейнелері кездеседі. Қазақтарды алғаш рет көріп салғандықтан олардың бейнелеулерінде кейбір жаңсақтықтар болғанмен, қазақтардың сол кезеңдегі отты қаруларының түрлерін, үлгілерін анықтауға олар да қосымша ақпарат көзі бола алады.

XIV-V-XIX ғасырларда қолданылған қазақтың отты қаруының әрқилы түрлерінің бейнелері Батыс Қазақстанның жерлеу-ғұрыптық ескерткіштерінде, құлпытастарында және күмбезді тамдарының қабырғаларында да салынған (Медоев, 1979; Самашев, Жетібаев, 2005; Тасмағамбетов, 2002). Бұл этнографиялық суреттерде, кейбір шарттылығына қарамастан, отты қарудың әр түрлерінің өзіндік конструкциялық ерекшеліктері нақтылы бейнеленгендіктен, қазақтар қолданған мылтық түрлеріне, олардың шүріппе жүйесіне, дүмі мен құндағының формаларына қатысты мол мағлұматтар алуға болады (3-сурет).

Қазақ халқын құраған ру-тайпалардың мылтықпен қаруланған жауынгерлерінің бейнелерін олармен көршілес өмір сүрген қытай, монғол, Орта Азия, иран халықтарының бейнелеу өнері туындыларынан да таба аламыз. Бұл шығыстық миниатюралар мен суреттерде қазақ жауынгерлерінің сырт келбеті, қарулары мен жарақтары жақсы бейнеленіп, қару-жарақтарының детальдары дәл көрсетілген. Зерттеу барысында біз осы айтылған мол бейнелік материалдарды кеңінен пайдалануға тырыстық (4-сурет).

Фототехниканың пайда болуымен XIX ғасырлардағы қазақ тұрмысын зерттеушілер енді фотокамераны да кеңінен пайдалана бастады. Сондықтан зерттеу барысында қолданылған бейнелік материалдардың бір тобы – XIX ғасырларда түсірілген архивтік фотосуреттер (5-сурет). Орталық мемлекеттік архив пен ҚР ОММ қорында сақтаулы, XIX ғасырдың аяғы – XX басында түсірілген фотоларда біз қазақтар ұстанған отты қарудың кейбір үлгілерін көре аламыз.

Қазақтардың отты қаруды қолдануы тарихына байланысты мол ақпарат беретін дереккөздерінің үлкен тобы – *ауызша (фольклорлық) материалдар*. Қазақтардың батырлық жырларында, батырлық және тұрмыстық ертегілерінде, ғұрыптық фольклорында отты қаруға қатысты әртүрлі мәліметтер көптеп кездеседі (Абылай хан, 1993; Ақберен,



1

2

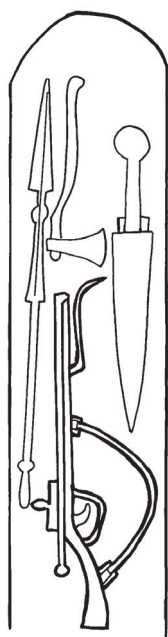

3

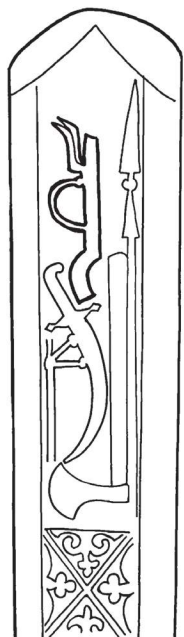

4



5



6

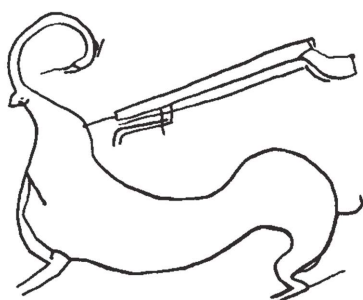

7

3-сурет. Дерек көздері. Иконографиялық материалдар – өнер туындыларындағы қазақ отты қаруларының бейнелері.

Қазақтардың жартастарға, табыныс ғимараттары мен қабір үсті ескерткіштеріне салған этнографиялық суреттері. XVIII-XIX ғғ.

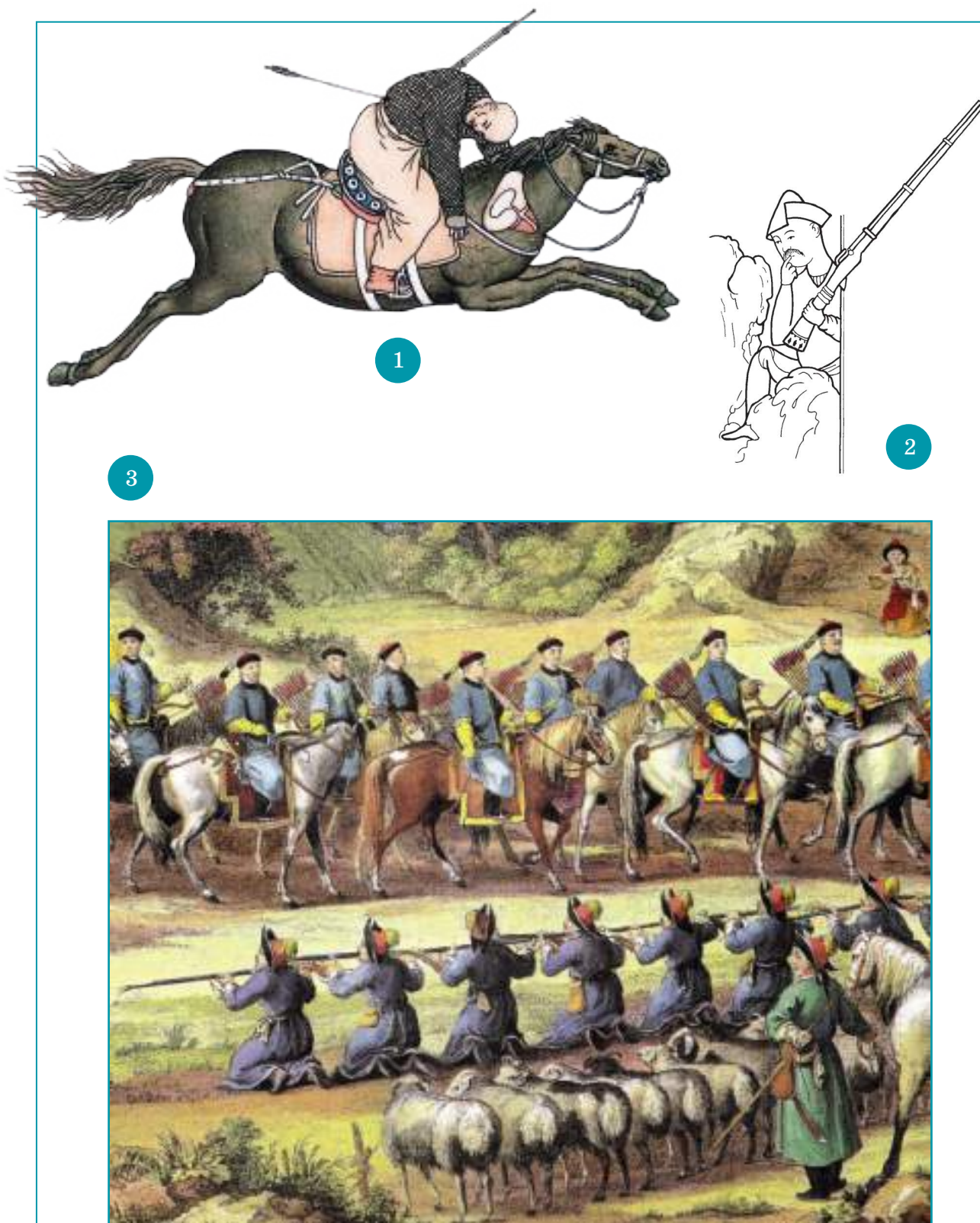

4 - сурет. Дерек көздері. Иконографиялық материалдар – өнер туындыларындағы отты қарумен қаруланған қазақтардың бейнелері. 1, 3) Қытай суреттерінен. XVIII ғ. 2) Шығыс миниатюрасынан. XV ғ. Герат



1



2

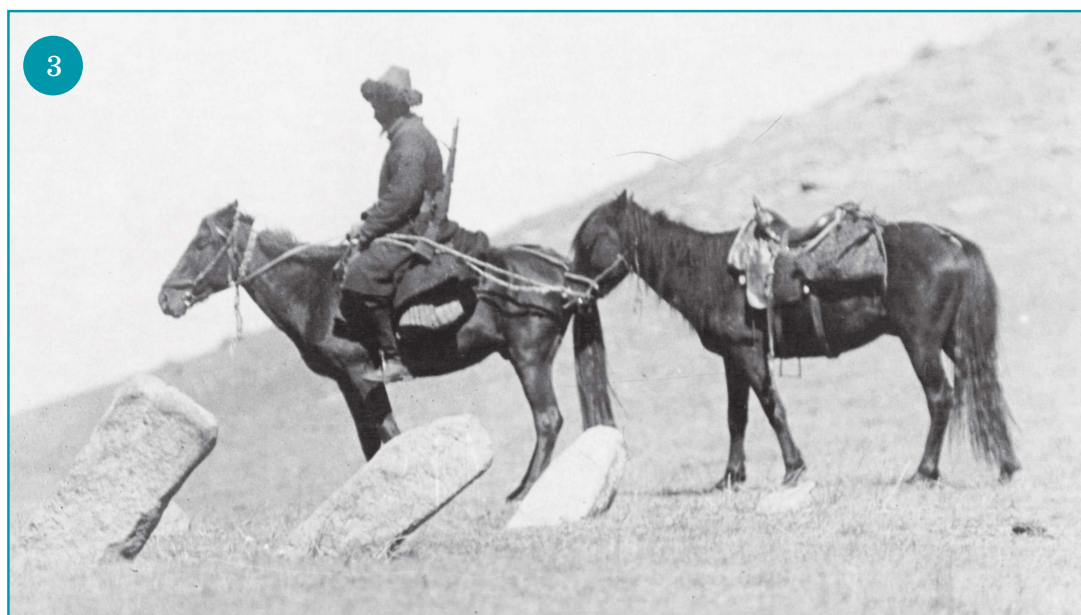

5 - сурет . Дерек көздері. Архивтік фотоматериалдар



1972; Ақсауыт, 1977; Алдаспан, 1970; Алмас қылыш, 1973; Аронұлы, 1976; Бес ғасыр жырлайды, 1984, 1985; Ғашық-наме, 1976; Дала кемеңгері, 1992; Казахский фольклор в собрании Г.Н. Потанина, 1972; Қазақ халық әдебиеті, 1987, Т.3; 1989, Т.4; 1989, Т.5; 1995, Т.1; 1996, Т.3). Бұл ескерткіштерден қазақтардың отты қаруы түрлерінің, олардың бөліктерінің, атарманның жабдықтарының қазақша атауларын, жасалу технологиясына, отты қаруды әскери әрекеттерде қолдану тактикасына қатысты көп мағлұматтар табуға болады. Бұған дейін фольклорлық дереккөздердің бұл мол мәліметтері ғылыми зерттеулерде мүлде қолданылмаған, ғылыми айналысқа енгізілмеген десек, артық айтпаймыз.

Ауыз әдебиеті шығармаларын тудырушылар өз заманындағы қару-жарақтың түрлерімен жақсы таныс болғандықтан, олардың сыртқы сипаттары мен ішкі мазмұнына қатысты мәліметтерді көркемдік құрал ретінде шығарма жасауда өз керегінше қолдана отырып, сол сипатты барынша нақты бейнелейді. Біз бір фольклорлық туындыда отты қарудың сыртқы формасына байланысты сипаттамасын, екінші бірінде оны жасауда қолданылған материалы туралы деректі, ал үшіншісінде оның жасалу технологиясы туралы мәліметті кездестіреміз. Фольклорлық мәтіндерде отты қару түрлерінің нақтылы атауымен бірге, көне магиялық түсініктерге негізделген лингвистикалық тыйымдарға байланысты, оның жасалған материалының немесе элементінің атауынан құрылған эвфемистік жанама атауы да қолданындықтан, отты қарудың конструктивтік бөліктеріне, жасалу технологиясына қатысты да мол мәліметтер бар. Бұл бір тарихи уақытқа жататын әртүрлі фольклорлық туындыларда сол тарихи мезгілде қолданылған қарудың түрлі сипатының әртүрлі қырларынан көрініс табуы десе болады. Егер әр эпикалық жырларда, фольклорлық туындыларда кездесетін бұл деректердің бәрін бірге жинақтайтын болсақ, отты қарудың әр түрлерінің толық сипаттамасы, ол туралы нақтылы толық дерек жиынтығы шығады. Тарихының көптеген кезеңдері ортақ болғандықтан, көшпелі түркі-монғол халықтарының эпикалық шығармаларында сақталған, ауыз әдебиетінде кездесетін отты қару түрлерінің сипаттамалары және ұрыс жүргізудің әдістеріне қатысты



мәліметтер де қазақтың отты қаруының тарихын дұрыс түсінуге қажетті деректер бола алады (Манас, 1988, Кн.2; Манас, 1946).

Қазіргі заманда ұмытылып, қолданыстан шыққан қазақтың әскери өнеріне, қару-жарақ өндіру ісіне қатысты көптеген сөздер, атаулар халықтық кәсіби лексикада, диалектизмдерде де сақталған. Сол себепті бұл еңбекте лингвистикалық зерттеулердегі, әртүрлі сөздіктердегі *тілдік материалдар* да пайдаланылды (Аманжолов, 1959; Будагов, 1869, Т.1, Т.2; Словарь тюркизмов, 1976; Киргизско-русский словарь, 1985, Кн. 1, 2; Қазақ тілінің түсіндірме сөздігі, 2008; Қайдар, 1998; Менгес, 1979; Ойротско-русский словарь, 1947; Хакасско-русский словарь, 1953; Этимологический словарь, 2003; Khorasani, 2010).

Сөзімізді қорыта айтатын болсақ, бұл мол ғылыми фактологиялық материалдар қазақтарда отты қарудың қолданылу тарихын біршама толық жазуға жақсы деректік негіз береді. Әрине, бұл зерттеушіден тиянақтылықты, сұрыпталған мәліметтерді сыни тұрғыдан талдауды және жалпылауды талап етеді.



1. ШЫҒЫСТА ОТТЫ ҚАРУДЫҢ ПАЙДА БОЛУ ТАРИХЫНАН

1.1 ШЫҒЫСТА ТАС АТҚЫШ МАШИНАЛАРДЫҢ ҚОЛДАНЫЛУЫ ТАРИХЫНА ҚЫСҚАША ШОЛУ

Қазақтарда отты қарудың қолданылу тарихы жалпы Шығыста отты қарудың пайда болуымен және қолданылу тарихымен бір арнада дамыды. Сондықтан қазақтардың отты қаруы туралы әңгімемізді Шығыста отты қарудың пайда болуы, оның түрлерінің қалыптасуы, олардың түркі халықтарында қолданысқа енуі тарихынан бастауды жөн көрдік. Ату процесінде дәрінің жарылғыш күші қолданылатын отты қарулар әдетте *артиллериялық қару* және *қол отты қаруы* болып екі негізгі санатқа (категорияға) бөлінеді. Отты қару алғашқыда, Шығыста тас атқыш механикалық машиналарды жетілдіру мақсатында, артиллериялық қару түрінде пайда болғандықтан, отты қару тарихын жазу үшін механикалы артиллериялық қарудың тарихына қысқаша тоқталу қажет.

Қарулы күресте қарсыласты тікелей жарақаттайтын құралдарды алыс қашықтыққа жеткізу қызметін атқаратын механикалық атқыш машиналар – отты қаруға дейінгі кезеңдегі жоғары деңгейде дамыған ауыр әскери техника болды. Зерттеушілердің жүйелеуі бойынша тас атқыш қарулар ату принципіне байланысты үш үлкен



топқа бөлінеді. Тас атқыш қарулардың **бірінші тобына** иінінің бір басында қарсы салмақ ретінде ауыр зат пайдаланған, снарядты атуға рычагтың ауырлық күшімен айналу энергиясын қолданатын (гравитационды) *баробаллистикалық* қарулар жатады. Қарсы жүгі бар гравитационды машиналар французша «требуше», «баробаллиста» деп аталды. Скандинавияда – «блида» деп, Ертедегі Русьте орыстар «порок» деп, ал Шығыста бұл қару түрін арабша «*манджаник*» деп атаған. Мұсылман халықтары қолданған «манджаниктардың» бірнеше түрлері XII ғасырда Салах ад-дин сұлтанға арнап жазған Мурда ибн Али Ат-Тарсусидің «Табсират арбаб ал-албаб» атты трактатында, Юсуф ибн Урунбуги аль-Зарадкаштың 1362 жылы жазылған «Китаб ал-аник филь манджаник» атты трактаттарында сипатталады (Wissenschaft und Technik in Islam, 2003, p. 108, 109; Носов, 2010, с. 161-162; Хилленбранд, 2008, с. 498; Khorasani, p. 226). Оның негізгі конструкциялық бөліктері: тірек баған, оған орнатылған атқыш иін, қорғасыннан немесе тастан жасалған қарсы жүк, қайысбаудан және тері қалтадан тұратын сақпан болды (7-сурет, 7). Сақпан немесе тас салуға арналған тері қалта овал формалы қатты тері бөліктен жасалды. Сақпан қалтасына қайыс бау тағылып, баудың бір басы рычагқа бекітіліп, бір басы шығыршық немесе ілмек түрінде жасалды.

Екінші топқа атқыш иіннің қарсы басындағы жіптер мен қайысбауларды тартуға адамдардың бұлшық етінің күші пайдаланатын *тартпа* атқыш құралдар жатады. Тартпа тас атқыш машина вертикаль бағанға ось арқылы бекітілген балкадан – атқыш иіннен тұрды. Атқыш иін атқыш машинаның басты жұмыс бөлігі болды. Қысқа басына тартпа арқандар, ал ұзынына – қысқа сақпан бекітілді. Иінді «тарту» осы тартпа арқандар арқылы атқарылды. Тартпа жіптерді бірнеше адамнан тұратын команда ұстап, ал сақпанды «көздеуші» адам тартып, денесінің салмағымен рычагты сәл иіп, қосымша күш берді. Команда арқандардан тартқанда көздеуші тас салынған сақпанды жібереді, сақпан серпіліп, бір ұшы рычагтың басындағы ілмектен шығып, сақпан ашылып, сақпандағы тас атылды. Араб-парсы тіліндегі дерек көздерінде бұл атқыш қару түрі «*аррада*» деп аталады (6-сурет). Арабтар кішірек «арраданы» төрт ат жегілген арбаға орнатып та

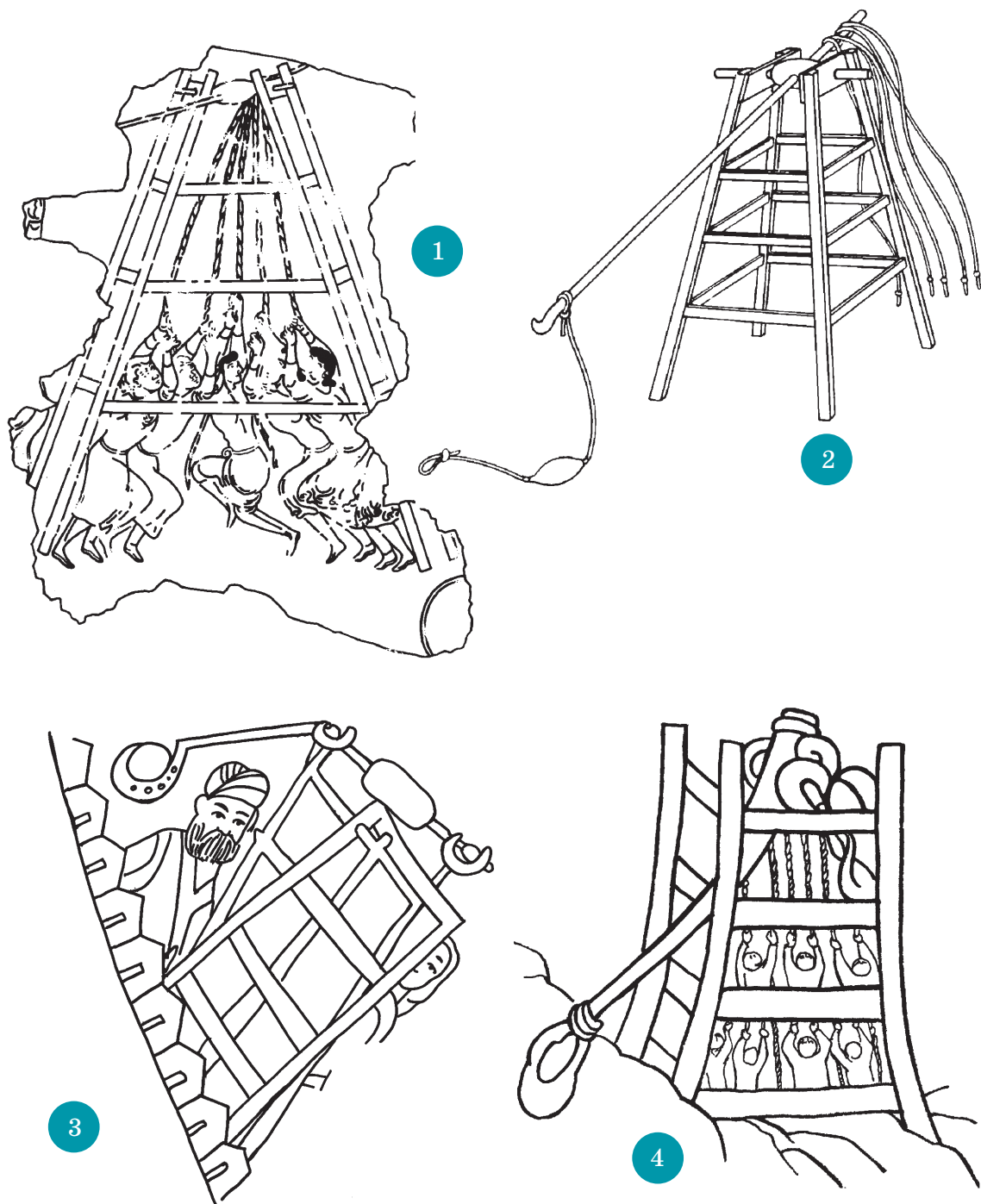

6-сурет. Шығыста қолданылған тартпа тас атқыш машиналар – аррадалар. 1) Пянджикенттегі сарай ғимаратының қабырғасына салынған суреттегі тас атқыш қарудың бейнесі. VIII ғ. Орта Азия. 2) Оның реконструкциясы. А.М. Беленицкийдің суретінен. 3) Қыш табақта бейнеленген мұсылмандық тартпа тас атқыш машина – аррада. XIII ғ. Иран. 4) Монғолдар қолданған қытайлық типті тартпа тас атқыш машина. Монғол миниатюрасынан. XVII ғ.



қолданды (Носов, 2010, с. 161-162). Сондықтан «аррада» сөзі кейін осындай тас атқыш машина орнатылған арбаның да атауы ретінде қолданылған болу керек. Парсы тілінде «аррада» сөзі тас атқыш машинаның кішірек түрін де, оның арбасын да мағыналап, кейін артиллериялық қару орнатылған арбаның да атауына айналған (Khorasani, 2010, р. 101-103). Қазіргі замандағы кейбір зерттеушілер бұл тартпа тас атқыш қару түрін де «манджаник» деп атап, «аррада» сөзі тартпа тас атқыш қарудың бір ғана тірек тағанға орнатылған жеңіл түрінің атауы деп санайды (Носов, с. 161-162; Беленицкий, 1978, с. 217; Хилленбранд, 2008, с. 497-499).

Үшінші топқа ату әрекеті үшін қылдан немесе жануарлардың тарамыстарынан ширатылған арқандардың серпінді энергиясы қолданылатын (торсионды) атқыш машиналар немесе ағаштың, тақтайдың, шыбықтың серпінді энергиясын қолданатын (тенсионды) «*невробаллистикалық*» атқыш машиналар жатады. Бұл топқа жататын атқыш машиналар өз ішінде бір иінді немесе екі иінді тенсионды машиналар болып екі категорияға бөлінеді. Біріншісіне тастар мен көлемді снарядтарды ататын ату траекториясы тік машиналар жатады. Орта ғасырда оны «*баллиста*» деп атаған. Екіншісіне жебе оқтарды атуға арналған, иілген доғаның (жақтың) серпінді энергиясын қолданатын, ату траекториясы көлбеу атқыш машиналар жатады. Екі иінділер әдетте «*станокты арбалеттер*» деп аталды. Машинаның ату қызметін иілген үлкен жақ атқаратын бұл машиналар ғылыми тілде *аркбаллиста* деген жалпы атаумен біріктірілген. Шығыста да кең таралған бұл станокты жақтарды «*шерешир*» (парс. *шир-а-ширх/тир-и-черх*) деп атаған. Арабтарда мұндай станокты арбалеттер «*кауз аз-зийар*» деп аталды (Хилленбранд, 2008, с. 499).

VI-VIII ғасырларда Шығыста тартпа тас атқыштар мен станокты арбалеттер Тынық мұхиттан Орта теңізге дейін кең тараған болатын. Ортағасырлық Қытайда қолданылған тас атқыш машиналардың көбі невробаллистикалық және тартпа машиналар болды. Мұндай қаруларды Орта Азияны жаулап алу кезінде арабтар да пайдаланды. Жазба дереккөздерінде Кутейба бастаған араб әскері Самарқанд, Ходжент қалаларын шабуылдағанда жүзден астам манджаниктермен



атқылағаны айтылады (Беленицкий, 1978, с. 217). 1967 жылы Орта Азия территориясында ашылған көне қалашық Пенджикентте сарайлық ғимаратты қазу кезінде қабырғаға салынған суреттер табылған болатын, бұл суреттердің сақталған фрагменттерінің бірінде қиылған пирамида түріндегі тұғырға орнатылған тартпа тас атқыш қару – «аррада» бейнеленген (6-сурет, 1, 2). Қабырғадағы суретте тас атқыш машиналармен қамалды қоршау мен шабуылдау сюжеті көрсетілген, суреттің басқа фрагменттерінде бұл атқыш машиналарда қолданылған шар формалы ядролар да салынған. Зерттеуші ғалымдар бұл суретті VIII ғасырға, Орта Азияны арабтардың жаулап алу кезеңіне жатқызады (Беленицкий, 1978, с. 219). Мұсылмандық тартпа аррада мұсылман өнер ескерткіштерінде де бейнеленеді. Мысалы, XIII ғасырдағы селжұқ заманына жататын қыш табақта осындай арраданың суретін көреміз (6-сурет, 3).



1.2 ТАС АТҚЫШ МАШИНАЛАРДЫҢ КӨШПЕЛІ ХАЛЫҚТАРДА ҚОЛДАНЫЛУЫ

X-XIII ғасырларда қытайдың атқыш техникаларын онымен көршілес отырған көшпелі халықтар – киданьдар, чжурчженьдер қабылдап, олар арқылы бұл әскери техника монғолдарға да енді (Шкляр, 1980, с. 52). XVII ғасырдағы бір монғол миниатюрасында орта ғасырда монғолдар қолданған осындай қытайлық типтегі тартпа катапультаны атып жатқан жауынгерлер суреті бейнеленген (6-сурет, 4). Кейін XIII ғасырда Орта Азия мен Қазақстанды жаулап аларда, Шыңғыс хан әскері қамалдарды атқылауға қытайдың тас атқыш машиналарымен бірге мұсылман халықтары қолданған тас атқыш машиналарды да (адамдардың күшін қолданатын тартпа катапультта «аррадань» да, қарсы салмақпен ататын «манджаникті» де) пайдаланды. Ортағасырлық араб-парсы тіліндегі тарихи шығармаларға салынған, монғолдарды бейнелейтін шығыстық миниатюраларда бұл машиналардың екеуінің де суреттері кездеседі (6-сурет, 3; 7-сурет). Монғол армиясында әсіресе қарсы салмақпен ататын мұсылмандық манджаниктер кең қолданыста болды.

Құбылай хан қытайлардың Санъян және Фаньчэн қалаларын шабуылдауда мұсылман шеберлері Исмаил және Ала-ад-Дин жасаған осындай мұсылмандық үлгідегі тас атқыш қаруларды қолданады. Рашид-ад-дин өз еңбегінде бұл машиналарды Дамаскілік шебер және оның балалары Абу Бакр, Ибрахим, Мухаммад жасаған деп жазады. 1283 жылы Құбылай өз әскерінің құрамында «мұсылман» үлгісіндегі тас атқыш қару жасайтын шеберлер мен оларды қолданатын артиллеристер түменінің басқармасын құрады (Рашид ад-дин, 1960, Т.2, с. 211-223). Монғол заманында қолданылған мұсылмандық үлгідегі қарсы салмақ жүгі бар катапульталар – манджаниктер бейнесі Рашид-ад-диннің еңбегіне салынған миниатюраларда жиі бейнеленеді (7-сурет, 1-3, 6, 7). Олардың бірінде тас атқыш машинаны басқаратын



1

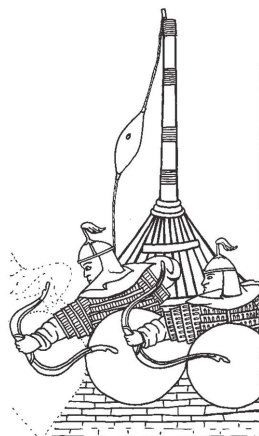

2

3

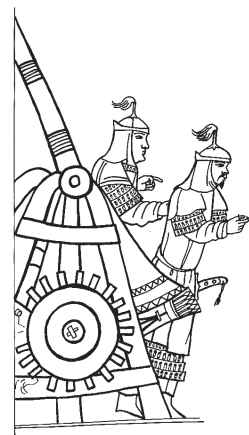

4

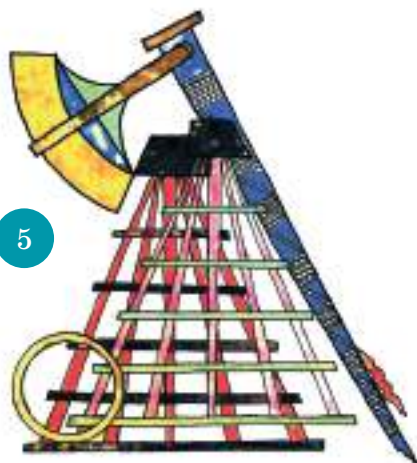

5



6

7

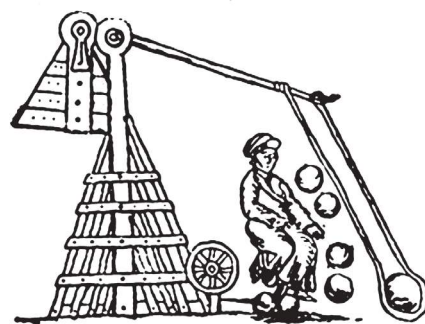

7-сурет. Қарсы салмақ күшімен атылатын тас атқыш машина – манджаник. 1-3, 6, 7) XIII ғ. монғол әскерінде қолданылған манджаниктер суреттері. Рашид ад-диннің «Джами ат-тауарих» атты шығармасына салынған Шығыстық миниатюралардан. XIII-XIV ғғ. 4, 5) Араб тіліндегі әскери трактаттардағы араб манджаниктерінің бейнесі. XIII-XIV ғғ.



адамның басында оралған сәлдесі оның мұсылман екенін, ал киімі оның арабтық екенін көрсетеді (7-сурет, 7). Монғолдар жорықта бұл машиналардың өздерін сүйреп жүрмей, тек оның кейбір жабдықытарын, машинаны жасайтын және оны ататын мамандарды ғана өздерімен алып жүрген. Әскердегі инженерлік және артиллериялық бөліктердің шеберлері қалғанының бәрін қоршалған жау қамалының түбінде жасап, атқыш машиналарды сол жерде жинаған. Бұл қару түрімен қамалды қоршаған кезде қамалдың қабырғасын бұзу үшін домалақ тас снарядтар атылды. Шыңғыс хан әскері Гургандж-Хорезм қаласын жаулап аларда, оның маңайынан тас таба алмағанда манджаникке тас орнына тұт ағаштарының жуан діңі мен түбірлерінен кесіп, суға салып, ауыр және қатты қылып жасалған ағаш снарядтарды да пайдаланған (Рашид ад-дин, 1952, Т.1, Кн.1, с. 215). Монғолдар тас атқыш машиналарды орыс жерін жаулап алу кезінде қамалдарды бұзуға кеңінен қолданды. Орыс жылнамалары бойынша Бату ханның әскері Рязаньды қоршауға алғанда алтыншы күні осындай тас атқыш манджаниктермен қаланы атқылап, қала қамалының қабырғаларын бұзып басып алған (Воинские повести, 1985, с. 99, 110). Владимир, Козелск қалаларын жаулап аларда да Бату әскері жан-жақтан тас атқыш машиналарын орнатып, қаланы таспен атқылап, қамал қабырғалары мен қақпаларын қиратқан. (Воинские повести, 1985, с. 89-90, 92).

Монғолдарға дейін тас атқыш машиналарды орта ғасырларда қыпшақтар да қолдануға тырысқан. Ол туралы уақыты жағынан ең ерте мәліметті орыс жылнамаларынан кездестіреміз. Орыстың ортағасырлық жылнамасы «Слово о полку Игореве»-де 1184 жылы орыстарға қарсы соғыс кезінде қыпшақтардың станокты арбалет түріндегі тас атқыш қаруды қолданғаны туралы айтылады. «За ними кликну Карна и Жля, поскочи по русской земли смагу людем мычючи в пламяне розе» (Воинские повести, 1985, с. 30). Көне орыс тілінде «смага» деп мұнайды, ал «пламенный рог (жалынды мүйіз)» деп үлкен жақ түріндегі тас атқыш машинаны – аркбаллистаны атаған. Орыс қамалдарының қабырғалары әдетте ағаш бөренелерден жасалғандықтан, қыпшақтар бұл аркбаллистаны тастарды атуға емес, мұнайдың не-



гізінде жасалған арнайы жанғыш құраммен толтырылған өртегіш снарядтарды атқылауға қолданғанын көреміз.

Шығыста аркбаллиста *шерешир* (*шир-а-ширх*) деп аталды. Шерешир – үлкен жақ түріндегі тас атқыш қарудың парсы тіліндегі атауы (парс. *тир-и-черх*, *тир-и чарх*) (Khorasani, 2010, p. 414.). Парсыша *тир* сөзі үлкен жебе дегенді, *черх/чарх/шарх/* сөзі үлкен жақ дегенді білдіреді (Будагов, 1869, Т.1, с. 473; Khorasani, 2010, p.137, 410.). Әдетте шереширмен үлкен жебелерді атқан, бірақ қамалды шабуылдағанда онымен үлкен тастарды және өртегіш, жанғыш снарядтарды да атқылаған. «Слово о полку Игореве»-де бұл қарудың парсыша атауы – «*шерешир*» сөзі де кездеседі (Воинские повести Древней Руси, 1985, с. 32). Ғалымдар бұл атау орыс тіліне түркі тілінен (яғни түркі тілдес көршілес көшпелі халықтардан) ауысқан деп санайды (Словарь тюркизмов в русском языке, 1976, с, 418; Менгес, 1979, с. 98).

Орыстардың Ипатьев жылнамасындағы тағы бір дерек бойынша 1184 жылы Кончак хан басқарған бірнеше қыпшақ тайпалары орыс жеріне қайта шапқыншылық жасайды. Қыпшақтар бұл соғыста да орыстардың қаласын өртеп басып алу үшін осындай жандырғыш, өртегіш снарядтарды («тірі отты») атуға «50 адам өздер тартатын жақ» түріндегі атпа қаруды (шереширді) пайдаланады. Жылнамада бұл қарумен атыс жүргізуді «арнайы шақырылған бір басурман (мұсылман) адам» басқарғаны айтылады. Бірақ соғыс барысында қыпшақтар бұл қарудың мүмкіндігін толық пайдалана алмайды. Киев князі Святослав бар қосындарымен Кончакқа шабуыл жасап, оларды қашуға мәжбүр етеді де, айқас кезінде «тірі отпен» ататын бұл қару да, оны аруды басқарған адам да, барлық снарядтары да қолға түседі (Полное собрание русских летописей, 1908, Т.2, с. 435-436). Бұл қару түрі – шерешир қыпшақтарға арабтар арқылы ауысқан болуы керек. Египетпен, араб елдерімен тығыз қарым-қатынаста болуы оларда бұл қару түрінің қолданысқа енуіне себеп болған сияқты. Орыс жылнамаларында бұл қару түрінің араб-парсы тіліндегі атауы – «шерашир» атауының қолданылуы да осыны дәлелдейді (Воинские повести Древней Руси, 1985, с. 32). Жылнамада бұл адамның «басурман» (мұсылман) екенінің айтылуы, ол адамның араб елінен шыққанын көрсете ме, әлде



1



2



3

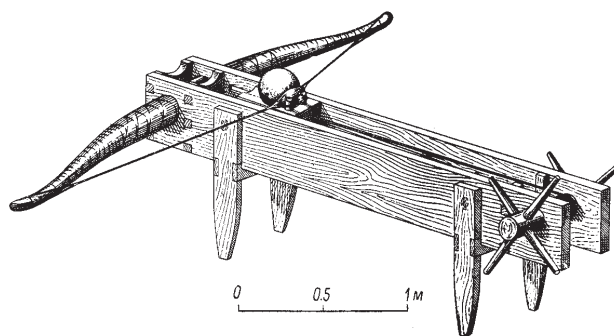

4

8-сурет. Көшпелі халықтарда қолданылған үлкен жақ түріндегі тас атқыш машина – шерешірдің суреттері. 1-3) Монғол әскері орыстың қалаларын шерешірмен атқылауда. Орыс жылнамаларына салынған миниатюралардан. XVI ғ. 4) XII-XIII ғасырларда қолданылған шерешірдің қалпына келтірілген суреті. Ю.В. Шокарев бойынша

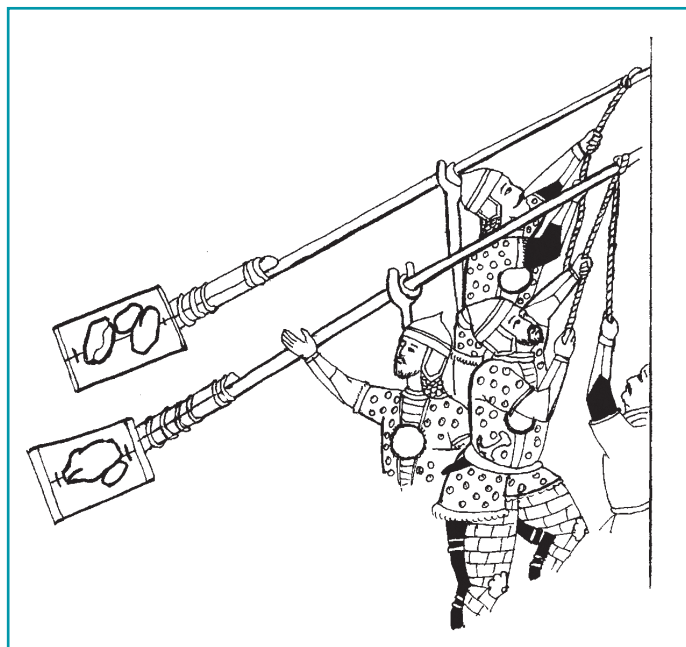

1

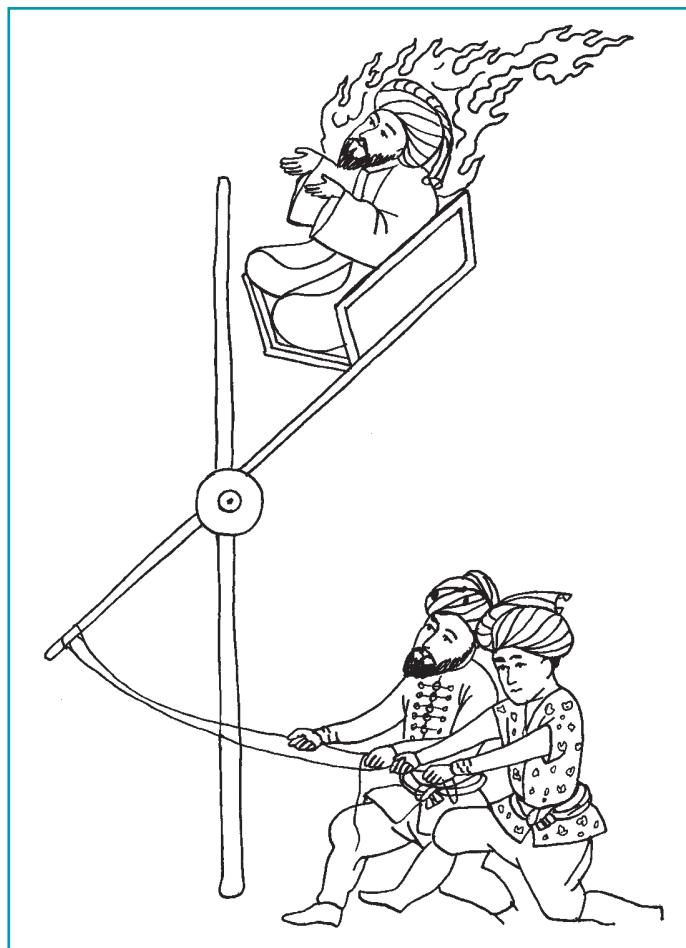

2

9 - сурет.
Бір тағанды жеңіл
аррадалар

1) Рашид ад-диннің еңбегіне салынған, Шыңғыс хан әскерінің қытай қамалын шабуылдауын бейнелейтін моғол миниатюрасындағы жеңіл арраданың суреті. XIV ғ. Индия.

2) Жеңіл арраданы қолданып Ыбрайым пайғамбарды отқа лақтырып жатқан адамдар. XVI ғ. шығыс миниатюрасынан



мұсылмандықты қабылдаған қыпшақ екенін дәлелдей ме, баса айту қиын, себебі «басурман» деп орыс жылнамаларында қыпшақтардың өздеріне қатысты да жиі айтылады. Әрине, қыпшақтарда шерешир жаппай қолданыста емес, тек осындай кейбір жекелеген шайқастарда ғана қолданылған.

Бейнелік дереккөздер манджаник, аррада сияқты тас атқыш машиналармен бірге *шерешир* кейін Жошы ұлысының және Алтын Орданың әскерінде де қолданылғанын дәлелдейді. Орыстардың жылнамаларына салынған XVI ғасырдағы миниатюраларда орыстардың Владимир және т. б. қалаларын қоршаған Алтын Орда әскерлері аркбаллистаны қолданып, қала қамалдарына үлкен домалақ снарядтарды атқылап жатқаны бейнеленген (8-сурет, 1-3).

Суреттер бейнеленген оқиғалардан екі-үш ғасыр кейін салынғанмен, олардың нақтылығы, дәлділігі шындыққа сәйкес келетінін дәлелдейді. Бұл суреттерге сүйеніп жасалған ол қарудың реконструкциясын 8-суреттен көруге болады (8-сурет, 4). Бұған дейін Орта Азия мен Қазақстан территориясын жаулап аларда монғолдардың аркбаллистаны – шереширді қолданғаны туралы жазба дереккөздерінде айтылмайды. Соған қарағанда Алтын Орда әскерінде бұл атқыш машина осы мемлекеттің негізгі халқы болған қыпшақтардан енуі әбден мүмкін. Яғни жазба деректерде де, бейнелеу өнерінде де бірдей көрініс табуы – бұл қару түрі XII-XIII ғасырларда қыпшақтарға таныс болғанының куәсі. Шерешир тура бағыттап атуға мүмкіндік беретіндіктен, монғолдар соғыс кезінде бұл тас атқыш қаруды қамалды бұзуға ғана емес, жаудың әскерін атқылауға да қолданған. Орыс жылнамаларында монғол әскері өздеріне жанкешті қарсылық көрсеткен орыс қолбасшысы Евпатий Коловратты және оның жауынгерлерін бірнеше тас атқыш машиналармен тікелей атқылап жеңгені айтылады (Воинские повести Древней Руси, 1985, с.111).

Мұсылман халықтарында тас атқыш манджаниктің де, арраданың да ауыр, сондай-ақ жеңіл түрлері де қолданылды. Жазба және бейнелік деректер Шығыста қамалды шабуылдауда тас атқыш машиналарды қолданудың соңғы кезеңі дәрімен атылатын отты қарудың кең пайдаланыла бастауымен сай келгенін көрсетеді. Мысалы, XVI



ғасырда Самарқандқа жасаған жорығы кезінде Андхуд қамалын жаулап аларда, Абдолла ханның әскерінде мылтықтармен бірге бірнеше аррада мен манджаниктер де қолданылады (Хафиз-и Таныш, 1989, с. 86). Қамалды шабуылдау сюжеті бейнелейтін XIV ғасырдағы моғол миниатюраларында отты қарулармен қаруланған жауынгерлермен бірге адамдар күшін пайдаланатын бір тағанды жеңіл тартпа катапульталармен қамалды атқылап жатқан жауынгерлер де бейнеленген (9-сурет, 1).

Шығыс миниатюраларында мұндай мұсылмандық жеңіл тартпа аррадалардың басқа да суреттерін кездестіруге болады. Бір миниатюрада осындай жеңіл аррадамен Ыбрайым пайғамбарды отқа лақтырып жатқаны көрсетілген (9-сурет, 2). Жазба деректерде монғолдар қамалды қоршауға алғанда, қамал ішіне ауру тарату үшін манджаниктерді осылайша қамалға өліктердің денелерін лақтыруға да пайдаланғаны айтылады.



1.3 МЕХАНИКАЛЫҚ АТҚЫШ ТЕХНИКАДА ЖАРЫЛҒЫШ ҚОСПАЛАРДЫҢ ҚОЛДАНЫЛУЫ

Құрамы жағынан оқдәріге ұқсас жанғыш, жарылғыш қоспа азиялық елдерде өте ерте заманнан белгілі болды. Бірақ оны ең алғаш кім ойлап тапқанын қазір тап басып айту мүмкін емес. Көптеген деректер бойынша дәріге ұқсас, селитра мен көмірден алынған жанғыш қоспа көне заманда Қытайда кең қолданыста болған, бірақ қытайлықтар бұл қоспаны негізінен ракеталар мен петардаларды тұтатқыш зат ретінде және соғыс кезінде қамалды шабуылдағанда өрт салу үшін садақ оғының басына байлап ататын немесе қыш ыдыстарға салып лақтыратын жандырғыш құрал ретінде пайдаланды. Яғни жанғыш дәрі қоспа алғашқы кезде әскери қолданыста тек жандырғыш, өртегіш құрал ғана болды. Жандырғыш құрал ретінде бұл жанғыш дәрі қытайлардан олардың көршілері Көне Индия тұрғындарына ауысып, олар да өте ертеден бұл жарылғыш (жанғыш) құрамдарды соғыста өртегіш зат ретінде пайдаланған (Карман, 2006, с. 49).

Көне заманда соғыста қолданылған жандырғыш (тұтатқыш) құрамдардың бірі – алғаш пайда болған жеріне сәйкес «грек оты» деп аталып кеткен жанғыш қоспа болатын. «Грек оты» IV ғасырдан белгілі болды. Ол күкірттен, мұнай және жануар майы қосылған өртүрлі смоладан дайындалып жасалған (Маркевич, 1994, с. 14). Бұл жандырғыш қоспаны әскери қақтығыстарда византиялықтар да кеңінен қолданды (Карман, 2006, с. 50). Көрші индустармен де, византиялықтармен де тығыз қарым-қатынаста болған арабтар ракета мен петардаларды ұшыруға арналған жандырғыш дәрімен де, «грек отымен» де ерте танысып, өздерінің соғыс әрекеттерінде пайдалана бастады. Мұсылман елдерінде жоғарыда айтылған тас атқыш машиналармен қамал қабырғасын бұзуға арналған үлкен тас снарядтарды ғана емес, дәрі мен мұнайдың негізінде жасалған осындай өртегіш

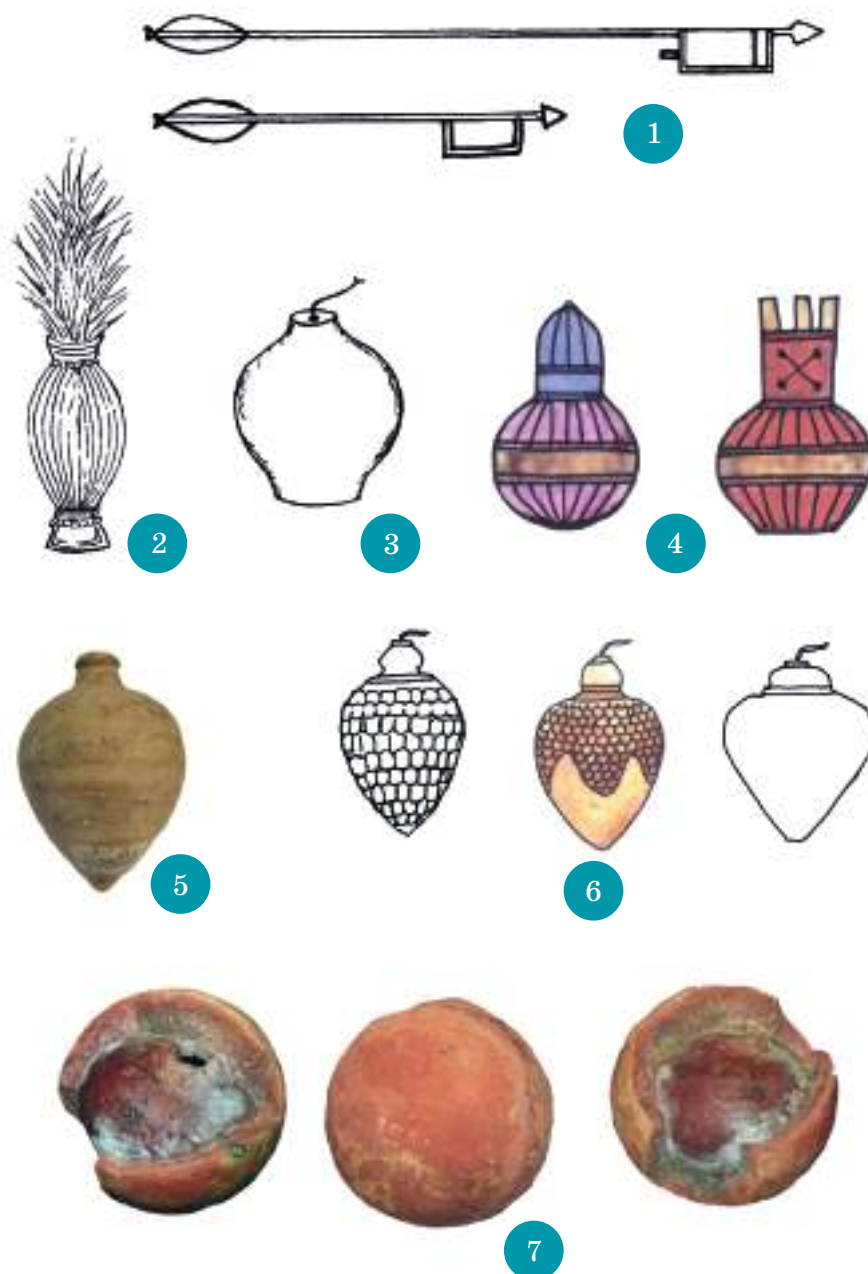

10 - сурет . Жанғыш қоспаны соғыста қолдану. Жанғыш қоспалар салынған жарылғыш, өрт салғыш снарядтар. 1). Өрт салғыш жебелер. XIII ғ. Араб тіліндегі әскери трактаттағы суреттен. 2, 3) Қытайлардың жарылғыш қоспалар құйылған қыш құмыралары. 4) Өртегіш қоспалар құйылған шыны құмыралар. XIII ғ. Араб тіліндегі әскери трактаттағы суреттен. 5) Арнайы сұйықтар құюға арналған қыш ыдыс – сфероконус. ҚР Ұлттық музейінің қорынан. 6) Жарылғыш қоспаларды құйып, соғыста қолдануға арналған сфероконустар. 7) Алтын Орда әскерлері орыс қалаларының қабырғаларын бұзуға қолданған, тас атқыш машиналармен атылған жарылғыш, өртегіш снарядтардың қыш корпусы. XIV ғ.



және жарылғыш құрамдармен толтырылған бөшке, шыны немесе қыш құмыра және тағы басқа сауыт түріндегі снарядтарды атқылаған (10-сурет, 2, 4). Арабша «нафт» (жанғыш май, нефть) деп аталатын осындай жандырғыш қоспаның құрамын, оның қалай жасалу әдісін Мурда ат-Тарсуси өзінің трактатында келтіреді. Нафттың құрамында мұнайдан басқа бірнеше смолалар, күкірт, жануарлардың (дельфиннің, ешкінің) майы болды. Бұл жанғыш қоспаны арабтар VI ғасырдан бастап қолданған, Ат-Тарсуси бұл қоспаны «қыш құмыраға құйып, құмыраны сыртынан киізбен орап, өртейтін жерге манджаникпен атса, ол жарылып жанғаннан кейін оны сөндіру мүлде мүмкін емес» деп жазады (Хилленбранд, 2008, с. 501). Кейін бұл қоспаның құрамындағы мұнайды селитрамен ауыстырып, дәріден жасалған жандырғыш қоспа пайда болды. XIII ғасырдағы атақты мұсылман химигі Наджм ал-дин Хасан ар-Раммах өзінің «Ал-фурусийа ва ал-манасиб ал-харбийя» («Салт атты жауынгер өнері және өртүрлі соғыс құрылғылары») атты кітабында соғыста қолданылатын ракеталарға арналған дәрінің 17 түрінің құрамын келтіреді (Уваров, 2004). Зерттеушілердің пікірінше, археологтар «сферококус» деп атайтын керамикалық құмыраны орта ғасырларда осындай сұйық жанғыш қоспаларды құйып атуға қолданған (10-сурет, 5, 6).

Қазақ халқының негізін құраған көшпелі тайпалар да орта ғасырларда отырықшы халықтармен соғыс кезінде өрт салу мақсатымен осындай жандырғыш, өртегіш снарядтарды атуға тас атқыш машиналарды пайдаланды. Жоғарыда орыстармен соғыста қыпшақтардың шереширмен осындай өртегіш снарядтарды қолданғаны туралы орыс жылнамаларынан деректер келтірген болатынбыз. Мұндай өртегіш снарядтар Алтын Орда әскерінде де қолданылды, осындай өртегіш қоспалар құйылып, білтемен от берілетін, шар түріндегі қыш снарядтар қалдықтары осы кезеңге жататын археологиялық қазба материалдарында кездеседі (10-сурет, 7). Алтын Орда әскерінің орыс қалаларын жаулап алуын бейнелейтін миниатюраларда олардың шереширмен атқылап жатқан шар пішінді снарядтары осындай өртегіш снарядтар болуы мүмкін (8-сурет).



Бірақ механикалық атқыш техникадан ататын снарядта дәріні өртегіш құрал ретінде пайдаланудан дәрінің жарылғыш күшін снарядтардың өзін ату үшін қолдануға дейін көп уақыт өтті. Нағыз жарылғыш құрам ретінде селитралы-көмірлі оқдәрі өте кейін пайда болды. Кейбір тарихшылардың дәлелдеуінше, атқыш құрал ретінде оқдәрі алғаш рет арабтарда қолданылған, кейін жарылғыш дәрі арабтардан оларға туыстас халық – маврларға ауысып, олардан XII және XIV ғасырларда оңтүстіктегі мемлекеттер – Греция, Италия, Испания арқылы Еуропаға енеді (Маркевич, 1994, с. 15, 51). Кейбір тарихшылар арабтардан оқ-дәрі Еуропаға алхимиямен бірге келген деп санайды. Алғашқы оқдәрілер жұмсақ үгінді түрінде болды, орыс тілінде оның «порох» (порошок) аталуы содан. Үгітілген дәріге ұқсағандықтан болу керек, түркі тіліндегі сияқты, орыс тілінде де оны бастапқыда «зелье» («дәрі») деп атады (Маркевич, 1994, с. 55). XVI ғасырдан бастап жарылғыш оқдәріні кішкене түйіршік дән секілді жасай бастады. Бірақ қазақтарда бұл жарылғыш қоспаның *дәрі* атауы бүгінге дейін сақталып келеді. Жарылғыш дәрінің пайда болуы оның жарылғыш күшін ату мақсатында қолданатын қару жасауға мүмкіндік беріп, XIII ғасырда Шығыста оқ-дәрімен атылатын отты қару түрі пайда болады.



2. ОҚДӘРІМЕН АТЫЛАТЫН ОТТЫ ҚАРУ

2.1 ҚАЗАН

Жарылғыш дәрімен ататын отты қаруды XII ғасырда арабтар жасап шығарды. Араб ғалымы Шамс ад-дин Мұхаммед XII ғасырда «модфа/мидфа» деп аталатын дәрімен атылатын қару түрін сипаттап жазып кеткен. Бұл қару тұзу ағаш тұғырға орнатылған қысқа металл оқпан түрінде болды, дәрімен оқталып, «бондок» деп аталған дөңгелек қорғасын снарядтармен атылды. Модфаны ату кезінде ағаш сираққа қойып, оқпанын қолмен тұтандырған (Маркевич, 1994, с. 61). Араб тіліндегі қолжазбаларда модфаны арабтар 1260 жылы монғолдарға қарсы қолданғаны туралы мәлімет кездеседі. XIII ғасырда жазылған «Ал-махзун фи джами ал-фунун» атты бір мұсылман трактатында осы модфадан ату әдісі, оған арналған дәрінің құрамы сипатталады (Уваров, 2004), бұл манускрипте оны ату әдісі де бейнеленген (11-сурет, 1).

Оқдәрімен атылатын қару түрі арабтардан мұсылман халықтарының бәріне де тарап, Шығыста отты қарудың бірнеше түрлері пайда болды. Жарылғыш дәрімен ататын қарудың алғашқы пайда болған түрлері соғыста механикалық тас атқыш қарулар (манджаник, аррада, шерешир) сияқты қамал қабырғаларын бұзуға арналған тас снарядтарды ату үшін пайдаланылған болатын.

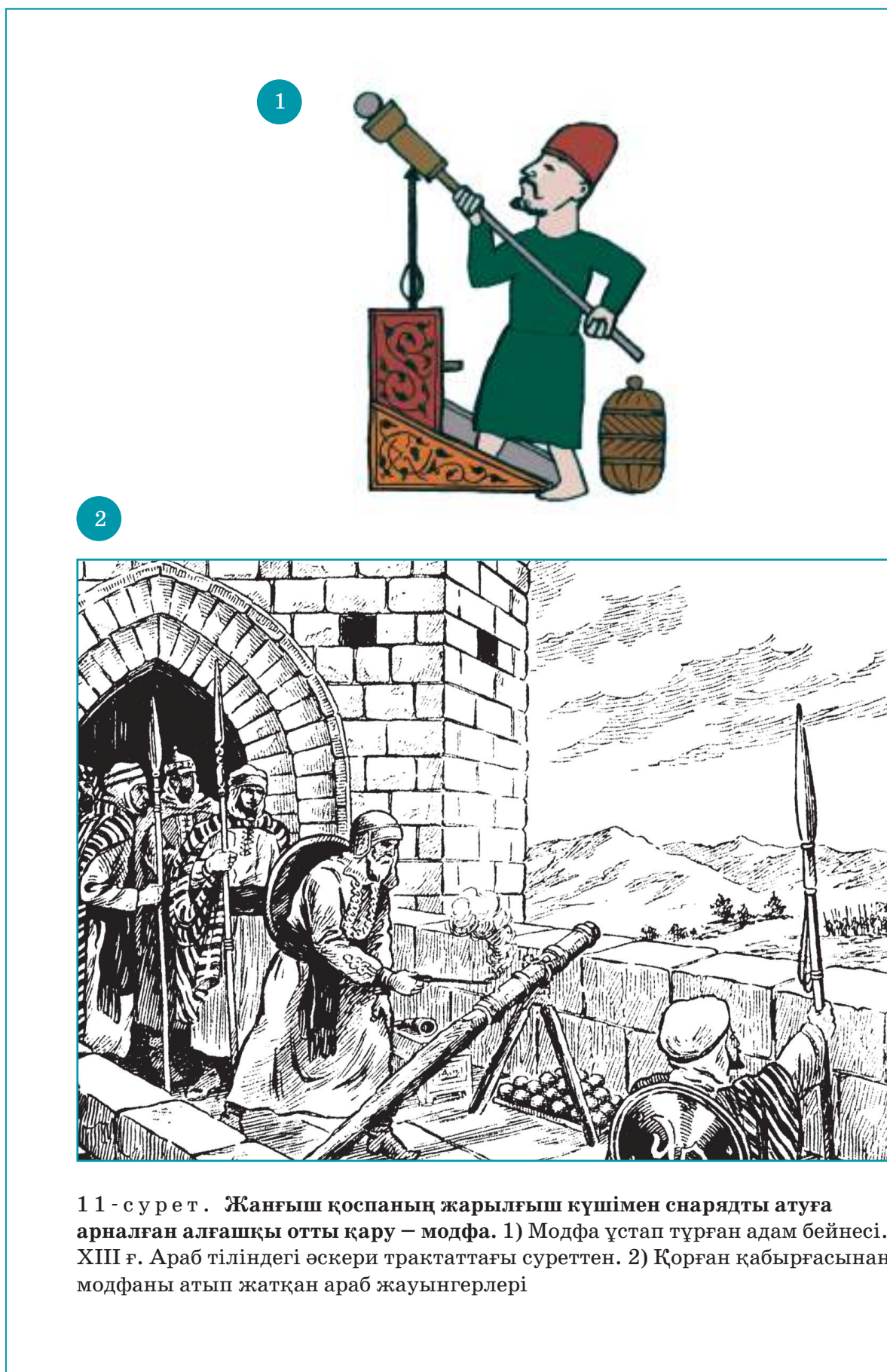

11 - сурет. **Жанғыш қоспаның жарылғыш күшімен снарядты атуға арналған алғашқы отты қару – модфа.** 1) Модфа ұстап тұрған адам бейнесі. XIII ғ. Араб тіліндегі әскери трактаттағы суреттен. 2) Қорған қабырғасынан модфаны атып жатқан араб жауынгерлері



Орта Азия мен Қазақстанды мекен ететін түркі халықтарының тарихына қатысты XIV-XVI ғасырлардағы араб, парсы, түркі тілдеріндегі тарихи жазба дереккөздерінде және осы халықтардың ауыз әдебиетінде отты қарулардың *қазан, топ, зарбан, зеңбірек, туфак (туфенг), мылтық* деген бірнеше атаулары кездеседі. А.М. Беленицкий бұл отты қарулар атауларының тізіміне XIV-XVI ғасырлардағы жазба деректерде кездесетін «кушканчир», «раъд» деген қару атауларын қосады. Жазба деректерде дауысы «күн күркірегендей» деп сипатталатындықтан, ол *кушканчирді* отты қаруға жатқызған (Беленицкий, с. 22-24). Парсы тілінде бұл сөз тас атқыш катапультаны немесе катапультадан қамал қабырғасына атылған тасты мағыналайды (Khorasani, 2010, p. 213). А.С. Давыдов та өз зерттеулеріне сүйеніп, кушканчирді алғашқыда тас атқыш машина болған деп санайды. XVII ғасырда жазылған «Бурхони котеъ» атты тәжік тілінің сөздігінде бұл атаудың этимологиясы «қамалды (мұнараны) қабырғаларын тесуші» деп түсіндірілген. Бұл атаудың XI ғасырдағы белгілі ақын Манучехридтің еңбегінде жебелі оқ ататын қару ретінде аталуы және басқа көне дереккөздерінде кездесуі, оның манджаник, аррада сияқты механикалық атқыш машина екенін дәлелдейді. Бірақ А.С. Давыдов та А.М. Беленицкийдің ізімен кушканчир сөзі кейін отты қарудың атына айналған деп тұжырымдайды да, Орта Азияда отты қарудың пайда болуын XIV ғасырдан бастайды (Давыдов, 1981, с. 16, 17).

Қару түрінің атауын білдіретін *раъд* сөзін А.М. Беленицкий XV ғасырдағы автор Муин ад-Дин Натанзидің Әмір Темір әскерінің 1379 жылы Хорезмді қоршауын сипаттайтын «Мунтахаб ат-таварих-и Муини» атты еңбегінен табады. «Көп дайындықтан кейін манджаник пен аррадан құрып, раъд пен қарабураны орната бастады» (Пулатов, Мирхаликов, 1963, с. 100). «Раъд» сөзі «күркіреу» дегенді білдіретіндіктен, Беленицкий бұл қару түрін де отты қаруға жатқызған. Раъдтың отты қаруға жатқызуға оның жазба деректерде от шашатын айдаһарға теңелуі де негіз болды (Беленицкий, 1949, с. 31). Кейінгі жазба деректерде раъд қамалды қоршағанда қамал қабырғасын бұзу үшін үлкен тас снарядтарды ататын қару ретінде сипатталады (Пулатов, Мирхаликов, 1963, с. 101). Бұл қару түрінің XV ға-



сырдағы жазба деректерде *камони рағд* деген атауы да кездеседі. Тарихшы Мирхондтың еңбегінде Шахрухтың 1446 жылы ханзада Султана Мухаммедке қарсы жорығы кезінде рағд қолданылғаны туралы айтылған: «Бір күні ұлы мәртебелі (Шахрух) атқа мініп Фаррук ұста (рехтагар) жасаған, 400 ман тасты ататын комони-рағдты көруге барды» (Пулатов, Мирхаликов, 1963, с. 100). Дереккөздерде рағд кейде қол атпа қаруы сияқты сипатталады, бұл қарумен атушы жауынгерлер садақшылар, арбалетшілермен бірге әскердің алдында орналасады және олардың саны бірнеше мың болады. Сондықтан А.М. Беленицкий жазба деректерде сипатталуы рағд садаққа ұқсас қару болғандай түсінік береді десе, ал А.С. Давыдов рағд арбалетке ұқсас қару болуы мүмкін деп топшылайды (Беленицкий 1949, с. 25; Давыдов, 1981, с. 17-18). Парсы тілінде «рағдандаз» сөзі «күркіреп лақтыратын» дегенді мағыналайды (Khorasani, 2010, p. 303). Сондықтан А.С. Давыдов рағдты от шашатын қару да болуы мүмкін деп санайды және кейін одан қарудың екі түрі: рағдтан артиллериялық отты құрал, ал камони рағдтан қол отты қаруы немесе от шашатын қару дамып шықты деп тұжырымдайды (Давыдов, 1981, с. 18, 22).

Жоғарыда біз тас атқыш машиналардың кейін жанғыш снарядтарды атуға да қолданылғанын жазғанбыз. Сол сияқты кушканчир мен рағд тастарды атуға да, жебелерді атуға да, кейін өртегіш дәрі салынған снарядтарды да атуға қолданылған болуы керек, жазба деректерде олардың күркіреген дауысы, от шашуы айтылуы осымен байланысты болған сияқты. Қолданылу әдісінің сипатталуы *кушканчир*, *рағд* және *комони-рағд* аталған қарулар – үлкен станокты арбалет және кішілеу қол арбалет түріндегі тас атқыш қарулар болғанын дәлелдейді. Мұндай қарулар мұсылмандық Шығыста жиі қолданылды, кейін отты қарулардың пайда болуымен олар бірте-бірте қолданыстан шығып кеткен. Ауызша дереккөздерінде бұл қару түрлерінің атаулары отты қарудың атауы ретінде мүлде кездеспеді. Сондықтан, біздің ойымызша, кушканчир мен рағдты отты қаруға жатқызу дұрыс емес.

Отты қарудың басқа қарулардан айрықшалайтын басты ерекшелігі – снарядты атуға жарылғыш дәріні қолдануы ғана емес, сол



дәрі мен снарядтарды салатын металл оқпан түрінде болуы. Біздің ойымызша, Шығыста алғашқы пайда болған жарылғыш дәрімен атылатын отты қару – артиллериялық отты қарудың бірінші түрі – үлкен тас ядроларды атуға арналған, өте үлкен калибрі металл оқпан түрінде жасалған *мортира* болды. Ислам дінінің тарауымен мұсылман елдерінің өзара тығыз қарым-қатынасының нәтижесінде бұл отты қару бүкіл Шығысқа тараған болуы керек. Мортираның оқпаны қысқа, ауызы кең болып құйылып, сыртқы формасы күбіге немесе қазанға ұқсады. Тас атуға арналған бұл мортираны осы сыртқы формасына байланысты түркі тілдерінде «қазан» деп атады (Будагов, 1869, Т.2, с. 14). Отты қарудың бұл түрі парсы (тәжік) тілінде де «дег» (қазан) деп аталған және жазба дереккөздерінде XV ғасырдан кездеседі (Беленицкий, 1949, с. 26-27; Давыдов, 1981, с. 18-19). Қазан (мортира) оқпаны бір-біріне салынатын екі бөліктен – түркі тілінде «таш ауыз» деп аталған, тас ядролар салынатын оқпаннан және «дәріхана» немесе «қазына» деп аталатын, жарылғыш дәрі салынатын қазына бөлігінен тұрды (Будагов, 1869, Т.1, с. 548; Т.2, с. 14.). Захир ад-дин Мухаммад Бабур өз еңбегінде («Бабур-намеде») «қазанды» құю технологиясын былай сипаттайды: «Қазанды құятын қалыпты айналдыра сегіз пеш қаланып жасалды, олардың ішінде балқытылған металл болды. Өр пештен қазанның қалыбына дейін құю каналы жүргізілді. Біз келгенде ол (балқыған металдың) шығатын тесіктерін ашты. Балқыған металл су сияқты барлық каналдардан қалыпқа ақты. Біраз уақыттан кейін қалып толған соң металл ағуын тоқтатты... бірнеше күннен кейін қалып суыған соң оны ашты. Ұста Али-Кули оқпан (таш үй) кінәратсыз шыққанын, ал енді дәрі салатын бөлігін (дәріхананы) құю қиындық тудырмайтынын айтып қуанышпен маған хабар жіберді. Содан кейін оқпанды қалыптан шығарып, оны өңдейтін адамдар тағайындалды. Али-Кули өзі дәріхананы құюға кірісті... Ол кейін дәріхананы да құйып дайын қылды. Түскі намаздың уақыты болатын. Али Кули қазанды атып көрді, атылған тас 1600 қадамға ұшып кетті» (Бабур Захир ад-дин, 1992, с. 300, 306). Шығыста осындай көне артиллериялық қаруды құю әдісі, оның оқпанын құюға арналған, жерге қазылып орнатылған қалып және металл балқытатын пештердің бей-



12 - сурет . Артиллериялық қарудың оқпанын құю.
Сефевидтер кезеңіндегі миниатюрадан. XIV ғ. М. Хорасани бойынша

нелері сефевид заманына жататын бір миниатюрада бейнеленген (Khorasani, 2010) (12-сурет).

Мортиралардың алғашқы үлгілерінде заряд ауызынан тұтатылып, кейін зарядты түбінен тұтату үшін қазына бөлігінде тұтатқыш тесік жасалды. Алып жүруге ыңғайлы болу үшін қазанды (мортираны) төрт дөңгелегі бар арнаулы жылжымалы станокқа – лафетке орнатып, оны түркі халықтарының тілінде «қазан арбасы» деп атаған (Будагов, 1869, Т.2, с. 14). Қазанды соғыс кезінде қоршауға алған жау қамалының қабырғаларын үлкен домалақ тас ядролармен атқылап бұзу үшін қолданды.

Қазанның (мортираның) Орта Азия мен Қазақстан территориясында қолданылуы туралы алғашқы мәлімет XVI ғасырдағы жазба деректе кездеседі. Хафиз-и Таныштың «Шараф-наме-йи шахи»



(«Шахтың даңқ кітабы») атты тарихи еңбегінде XVI ғасырдың аяғында өзбек ханы Абдаллах Самарқант қаласын қоршағанда «Куббали», «Джахангир» және «Қара-бахадур» деп ат қойылған қазандарды қолданып, қала қабырғаларын таспен атқылағаны айтылады (Хафиз-и Таныш, 1989, с. 197). Кейін Абдаллах хан өзіне қарсы шыққан Ташкент билеушісі Баба-сұлтанның жақтастары болған қазақтардың Сауран қамалын қоршауға алғанда да қамал қабырғасын бұзу үшін және жауға қорқыныш пен үрей туғызу үшін манджаник, аррадалармен бірге бірнеше қазандарды қолданып, қамал қабырғаларын атқылайды. «Бұл кезде мәртебелі ханға Әкім-аталықтың Бұқарадан бас ұста Рухи – оған Алланың рахымы болсын – және басқалар құйған «Қарабура» аталған қазандарды әкелгені туралы хабар жетті». «Ерекше ұлықтықпен, үлкен абыройлықпен (Абдаллах-ханның жауынгерлері) Сауранның маңайына қазандарды жеткізді, олардың әрқайсысы аждаһаға ұқсаған, егер олар ауыздарын ашса, әлемге отты шашар еді, ал егер дем тартса, олардың демінен дүниенің тынысы тарылар еді, содан соң оларды лайықтап, анықталған орынға орналастырды» (Материалы по истории Казахских ханств, 1969, с. 302-303).

Ол [мортира] аждаһа сияқты ауызын ашты,
Сол кезде шашылған қаһардың оты,
Асты-үстінен [жауларды] шарпыды.
Сатурн қамалындай бекітілген бекіністің
Мұнарасының басы талқан болды.

(Материалы по истории Казахских ханств,
1969, 87, с. 302-303).



2.2 ТОП

XV ғасырда Шығыста алысқа және бағыттап атуға арналған, мортирамен салыстырғанда оқпаны ұзын және ұңғысы (калибрі) жіңішкелеу жасалған, үш-төрт адам алып жүретін, арнаулы қондырғыға – түзу ағаш станокқа орнатылған артиллериялық қару түрі пайда болады. Алғашқыда оқдәрімен атылатын бұл қару түрінің снаряды – ядросы домалақ шар түріндегі пішініне байланысты түркі тілдерінде «*топ/доп*» деп аталып, кейін қарудың өзі де осы атаумен «*топ*» деп аталып кетті (Будагов, 1869, Т.1, с. 741). Бұл атау парсы тілінде «*туп*» деген нұсқада сақталған (Khorasani, 2010, p. 430). Отты қарудың снарядын, мысалы, мылтықтың домалақ оғын доп деп атау қазақ ауыз әдебиетінде де кездеседі.

Білтеліге *доп* салмай,
Қорамсаққа қол салмай,
Қозыжауырын оқ алмай...
Ерлердің ісі бітер ме?

Махамбет Өтемісұлы
(Бес ғасыр жырлайды, 1984, Т.1, 211-б.)

Артиллериялық отты қару ретінде «*топ*» парсы-түрік тіліндегі ортағасырлық жазба дереккөздерінде айтылады. XVI-XVIII ғасырларда мұсылман халықтарында қолданылған топтардың сыртқы түрі қандай болғанын түрік, моғол, иран миниатюраларынан және музейлерде сақталған үлгілерінен көруге болады (13-сурет). Бұл ауыр артиллериялық қару түрімен жұмыс істейтін жауынгерлер «*топшы/топчи*» деп аталды, кейбір Шығыс елдерінің әскерінде топшылардың арнайы бөліктері құрылды.

Топтарды құюға қолданылған негізгі материал мыс болатын. Топтың оқпаны қазына бөлігінен ауызына қарай сәл жіңішкелеу бо-

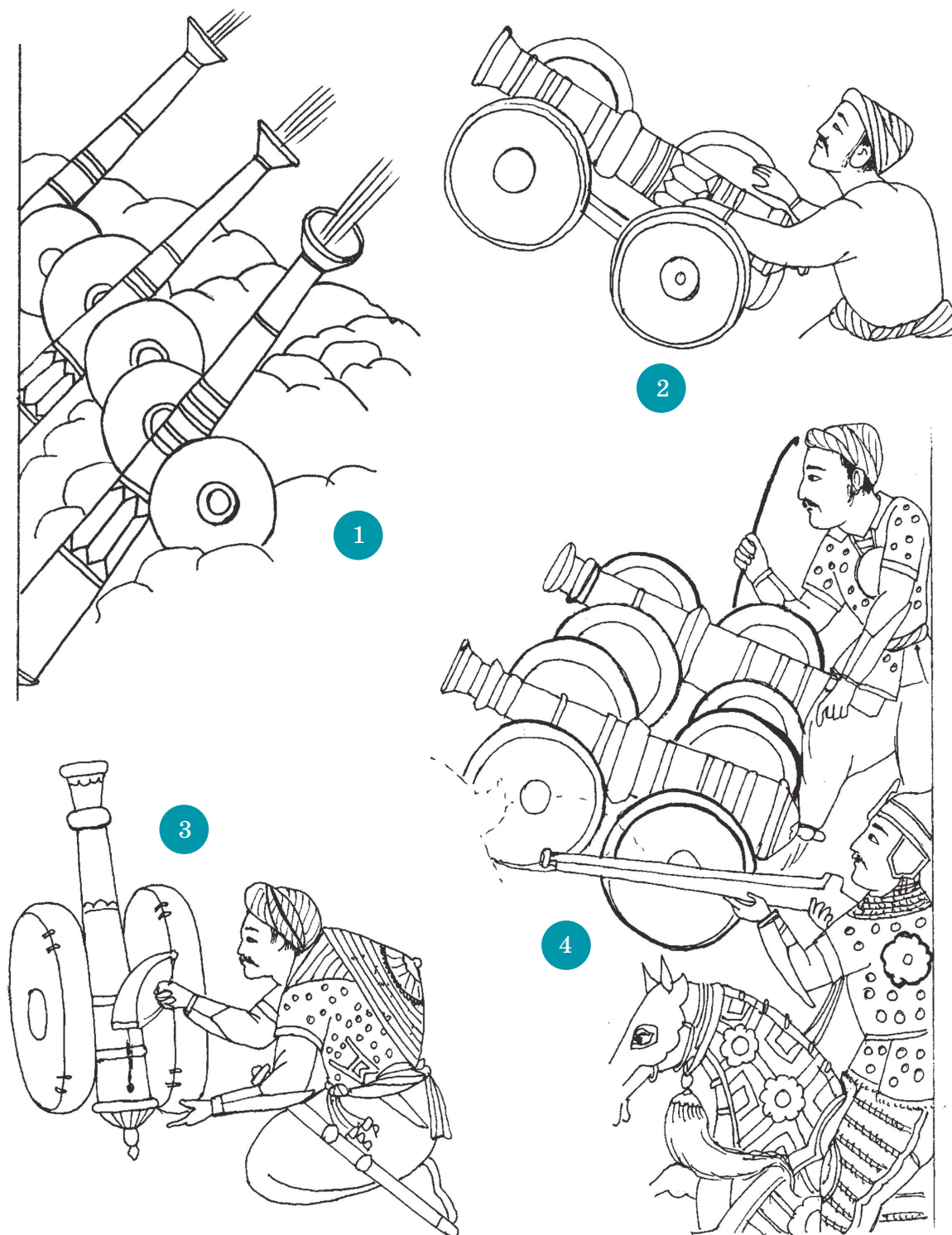

13 - сурет. Үлкен артиллериялық қару – топ. Шығыс миниатюраларындағы топтардың бейнелері. 1, 2, 4) «Бабур-намеге» салынған моғол миниатюраларынан. XVI ғ. 3) «Кітаби Чингиснамеге» салынған моғол миниатюрасынан. XVI ғ.



лып жасалып, берік болу үшін ауызы мен қазына бөлігі және ортасы сыртынан жуан рельефті көлденең қырлармен күшейтілді. Сәндік үшін кейбір топтың оқпандарының беттері оюланып әшекейленді. Оқпан атыс кезінде траекториясын өзгертуге болатын ағаш станокқа орнатылды, кейін екі не төрт дөңгелекті арбаға (лафетке) орнатып алып жүрді. Шығыста топтар көлемі кішкентай да, үлкен де болып әртүрлі жасалды, кейде үлкен тас снарядтарды алысқа ату мақсатында алып топтар да жасалған. Мысалы, түріктер 1453 жылы Византиямен соғыста Константинополь қамалын атқылау үшін «Дарданелла» деп аталған осындай калибрі аса үлкен алып топты (пушканы) қолданған (14-сурет, 1). 1867 жылы Абдул Азиз сұлтан бұл топты ағылшын королевасы Викторияға сыйлап, кәзір ол Лондонның Тауэрінде тұр. Топтың соққысының күшін, ату қашықтығын арттыру мақсатында осылайша алып топтар XIV-XVI ғасырларда Азияда да, Еуропада да жасалды, бірақ соғыс тәжірибесі олардың қолайсыз екенін көрсетті де, кейін оларды жасау тоқтатылады (Карман, 2006, с. 46-52). Қазір әлемде әр жерде мұндай алып топтар өз заманының ескерткіші ретінде ғана сақталып қалған (Шокарев, 2001, с. 23-25).

Кейінгі топтар қолдануға қолайлы көлемде қайтадан орташа калибрлі болып жасалып, ядролары қорғасыннан, шойыннан құйыла бастады. Ядро және жанғыш заряд – дәрі топтың қазына бөлігіне салынып, ату кезінде дәріге арнаулы тұтатқыш тесік арқылы жанған пілтемен от берілді. Топшылар топтың оқпанындағы зарядқа от беру үшін басына шоқтанған пілте бекітілген арнаулы сүмбіні қолданды. Кейін шойын ядролардың ішін қуыс қылып, оны жарылғыш құрамен толтырып, жарылғыш снарядтар жасалды.

Орта Азияда *топ* XVI ғасырдан XIX ортасына дейін қолданылып, ауыр артиллериялық қарудың негізгі түрі болды. XVI ғасырдан бастап Орта Азияда отты қару жасау өндірісі де дамып, XVIII-XIX ғасырларда Қоқанд және Бұқар хандықтарында отты қарудың бірнеше түрлері өндірілетін болды. (Пулатов, Мирхаликов, 1963, с. 102)

Өткен ғасырларда соғыс кезінде топтың қолданылуы қазақтарға да таңсық болмағанын қазақ халқының ауыз әдебиетінде айтылуы дәлелдейді.



1

14-сурет.
Ортағасырлық алып топтар – бомбардалар

1) Түріктер XV ғасырда Константинопольды жаулап алуда қолданған «Дарданелла» атты алып топ. Ангус Мак Брайдтың суреті.

2) Ағылшындардың «Монс Мэг» деп аталған алып бомбардасы. XVII ғ.

3) Орыстардың алып топы – «Царь пушка». XVI ғ.

2

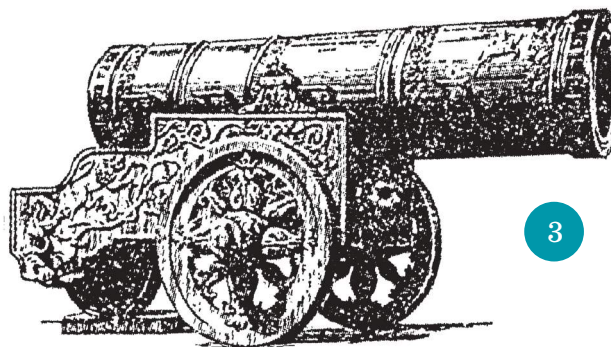
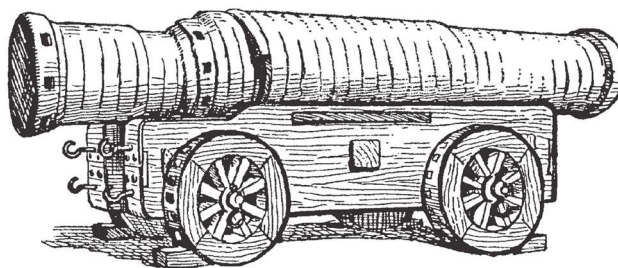

3

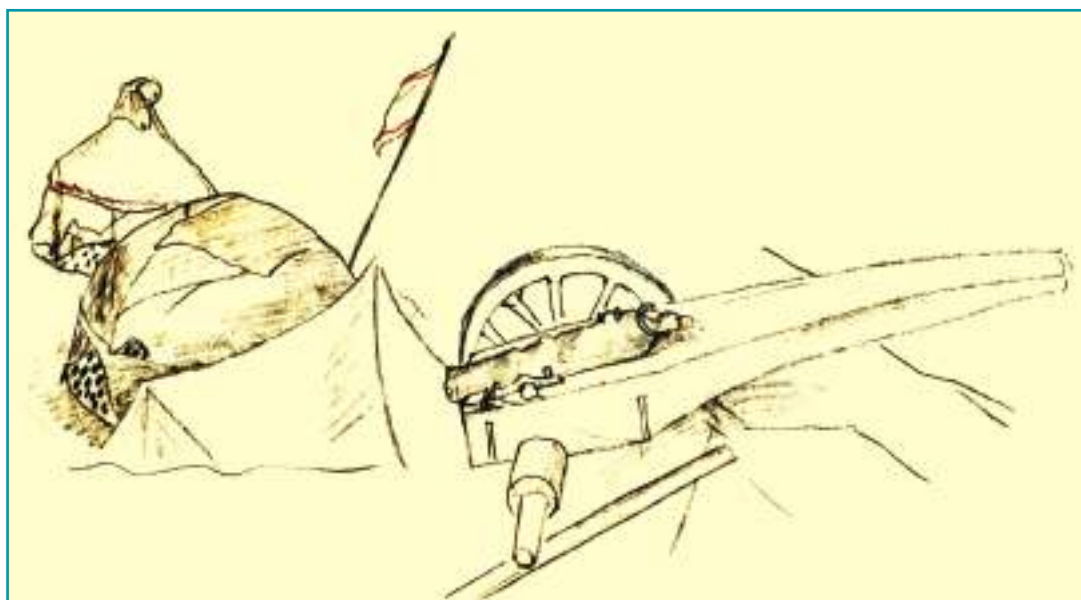

1



2

15 - сурет. **Топтар (пушқалар).** 1) Киіз үйдің жанында тұрған топтың бейнесі. XIX ғасырдағы орыс суретшісі М. Знаменскийдің суретінен. 2) Ағаштан жасалған топ (пушка). ҚР ОММ қорынан. XIX ғ.

Жиылсын деп еліне
 Жасауылмен хат салды...
 Күндік жерден тиетін,
 Дұшпаны отқа күйетін
 Зеңбірек пен топ алды.

«Түрікмен Қасымхан».
 (Қазақ халық әдебиеті, 1989, Т.4, 361-б.)



XIX ғасырдағы қазақтар өмірінен суреттер салған орыс суретшісі В. Знаменскийдің бір суретінде киіз үйлермен бірге екі доңғалақты арбаға орнатылған бір топтың суреті бейнеленген (15-сурет, 1). Бірақ оның қай халықтікі екенін айту қиын. ҚР ОММ коллекциясында ішкі өзегі металдан, ал сырты ағаштан жасалып, темір құрсаулармен құрсалған топтың бір нұсқасы (КП №1196) бар. Өкішішке орай, оның қайдан, кімнен, қай уақытта түскені туралы дерек жоқ. Мұндай топтар металдан құюға мүмкіндіктер болмаған жағдайда жасалатыны белгілі. Қазақтардың отаршылдыққа қарсы көтерілістердің бірінде жасалуы мүмкін бе деп ойлаймыз (15-сурет, 2-3).

Шығыс жазба деректер бойынша мұсылман елдерінде қолданылған отты қарудың тағы бір түрінің атауы – *зарбзан*. Бұл топтың кішіректеу түрі болу керек. Парсы тілінде *зарбзан*, *зарбзанг*, *туп-е зарбзан* – топтың жеңіл түрін мағыналайды (Khorasani, 2010, p. 465). Жазба деректердің мәліметтеріне сүйенсек, «зарбазанды» қамал қабырғаларына тас ату үшін пайдаланған. Хафиз-и Таныш өзінің «Абаллах-наме» атты еңбегінде Бұқар әміршісі Абдаллахтың әскері Андхуд қамалын аларда, оның қабырғаларын құлату үшін зарбазанды қолданғанын жазады, онымен салмағы 1 бұқар маны болатын тастарды атқылаған (Хафиз-и Таныш, 1089, с. 86). «Бабур-намеде» зарбазан арнаулы арбаға орнатылғаны айтылады (Давыдов, 1981, с. 19). Л.З. Будагов сөздігінде бұл қару атауы «тарбазан» деп беріледі (Будагов, 1869, Т.1, с. 805). Бірақ түркі халықтарының ауыз әдебиетінде бұл қару түрі айтылмайды.



2.3 ЗЕҢБІРЕК

Шығыста дәрімен ататын қарудың дамуының келесі кезеңінде оқпаны жіңішкелеу, кішкене металл снарядтармен ататын артиллериялық отты қарудың жеңіл түрі *зеңбірек* (орысша пицаль, фальконет) қолданысқа енді. Мұндай жеңіл артиллериялық құрал XVIII-XIX ғасырларда арабтарда, парсыларда, түріктерде, қытайларда, орта-азиялық халықтарда қолданылған (16-сурет). Зеңбірек Иранның билеушісі Надир-шах Афшардың (1736-1747) әскерінде кең қолданыста болған (16-сурет, 1-2). XVIII ғасырда жоңғарлар да зеңбірек өндірісін қолға алып, өздерінің соғысында қолдануға тырысты (16-сурет, 5, 6). Түркі халықтарының әскерінде бұл қару түрімен жұмыс істейтін жауынгерлер «зеңбірекші» деп аталды. «Зеңбірек» (парс. *занбурак*) сөзі қазақ тіліне парсы тілінен ауысқан (Khorasani, 2010, p. 462).

Шығыста зеңбіректер жеңіл артиллериялық қару ретінде қамалды қорғауда да, қамалға шабуыл жасағанда да және далалық айқаста да пайдаланылды. Қамалдың қабырғаларына орнатылған топтар мен зеңбіректер түркі халықтарының фольклорлық туындыларында да айтылады.

Тас қорғанын бектейді,
Кіретін жоқ есігі,
Бас жағында тесігі,
Тесіктен атқан зеңбірек
Тас төбеңнен көктейді.

«Түрікмен Қасымхан» (Қазақ халық әдебиеті, 1989, Т.4, 357-б.)

Даладағы майданда қолданылғанда зеңбіректер төрт дөңгелегі бар арбаға немесе жануарлардың (түйенің) үстіне орнатылды. Жануардың үстіне орнатылуы бұл қару түрін атты әскермен соғысу тактикасына сай ұшқыр, тез жылжымалы етті. Ату кезінде түйені шөгеріп,



1

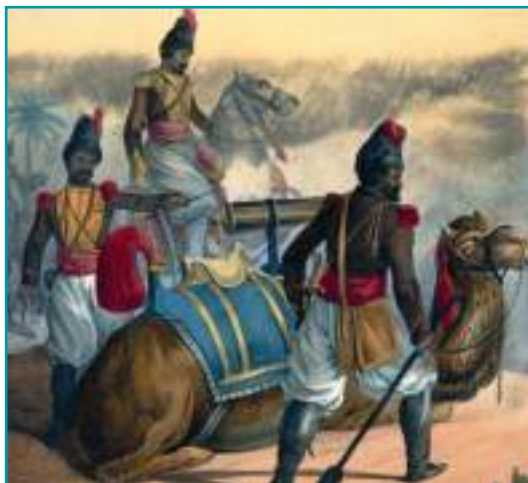

2



3

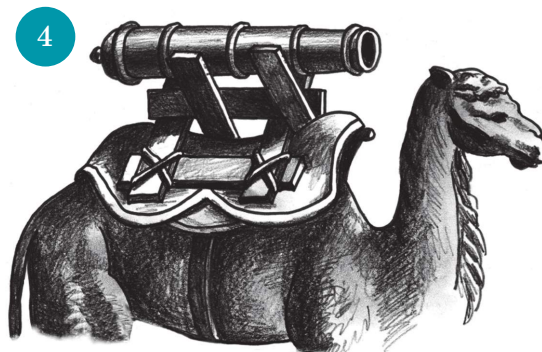

4

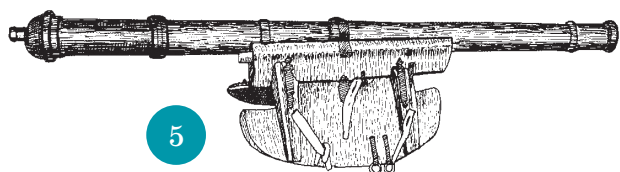

5

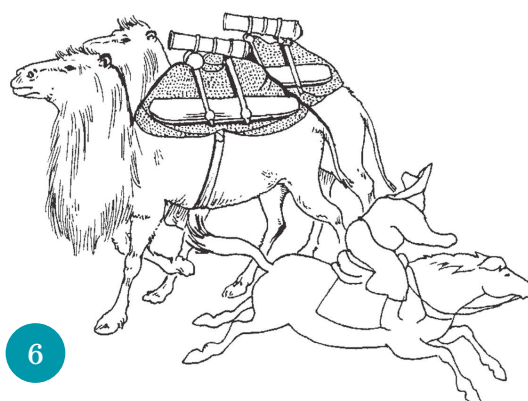

6

16 - сурет. Жеңіл артиллериялық отты қару – зеңбірек. 1, 2) Парсы зеңбіректері. XVIII ғ. Еуропалық суреттерден. 3) Арабтардың зеңбіректері. 4) Қытайлық зеңбірек. XVIII ғ. Қытай суретінен. 5) Монғол фальконеті. XVIII ғ. 6) Жоңғар зеңбірегі. XVIII ғ. Қытай суретінен. Л.А. Бобров бойынша



зеңбіректі түйенің үстінен түсірмей, сол күйінде ататын болған (16-сурет, 1-3).

Зеңбіректер қоладан құйылып жасалды. Зеңбірек те негізгі екі конструктивтік бөліктен – дәріханадан (қазынадан) және оқпаннан тұрды. Дәрі зеңбіректің қазына бөлігіне салынып, оның түбіндегі арнаулы тесік арқылы пілтемен от берілді. Зеңбіректің атуға арналған снарядын да түрік тілінде дәстүр бойынша «топ» деп атады.

Түрлі тарихи деректер мәліметтеріне сүйенсек, Орта Азия мен Қазақстанды мекен еткен түркі халықтарында топтың да, зеңбіректің де қолданысқа енуі XVI ғасырға жатады. Алғаш рет зеңбірек «Шараф-намеи шахи» атты жазба дереккөзінде, Абдаллах хан әскерінің 1579 жылы қазақтардың Сауран бекінісін шабуылдауына қатысты, басқа қарулармен бірге аталады және оның снаряды тастар болған сияқты (Материалы по истории Казахских ханств, 1969, с. 304). Парсы тілінде «занбурре» сөзі «жебе» (садақтың оғы) дегенді білдіреді (Khorasani, 2010, p. 462). Соған қарағанда алғашқы зеңбіректер де, басқа артиллериялық отты қарулардың алғашқы үлгілеріндей тасты немесе жебені атуға пайдаланылған болу керек.

Көшпелі түркі халықтары соғыс кезінде қолданған станокты артиллериялық қару ретінде «топ» пен «зеңбірек» түркі халықтарының, оның ішінде қазақтардың ауыз әдебиетінде жиі аталады.

*Атылбаган замбирек,
Жазайыл мылтык жана топ.*

«Манас» (Манас, 1988, Кн.2, с. 162)

*Алатауға зеңбірекпен атады,
Соғысқандар қызыл қанға батады,
Қарсы келген қызылбастың әскері
Келген жерден қаза тауып жатады.*

«Көрұғлы (Бозайхан)»
(Қазақ халық әдебиеті, 1989, Т.4, 337-б.)



Ауызша деректер түйеге артылған немесе арбаға орнатылған зеңбіректің XIX ғасырда Кенесары ханның әскерінде де қолданылғанын дәлелдейді. Кенесарының көтерілісіне қатысушы болған Нысанбай жырау өзінің «Кенесары-Наурызбай» жырында қырғызға қарсы жорықта Кенесары әскерінде зеңбіректің болғаны және қалай қолданылғаны туралы айтады. Оның деректерін басқа ақындардың жырлары да толықтырады.

Емдіден алған зеңбірек,
Салып ерге теңдеді...
Он екі мың әскермен
Тағы аттанды Кемерден
Зеңбірегін асырды
Абылай аспас кезеңнен.

Нысанбай жырау Жаманқұлұлы.

«Кенесары-Наурызбай»

(Қазақ халық әдебиеті, 1996, Т.3, 16,18-бб.)

Аттанды он төрт мың қол жер қайысып,
Басы екен – Кенесары, бір зеңбірек.

Тілеген. «Кенесары туралы өлең»

(Қазақ халық әдебиеті, 1996, Т.3, 200-б.)

Қырғыздар Алатаудың бір асуында қамал құрып соғысады да, қазақтар қамалды ала алмай, Кенесары хан зеңбірекпен атқылауға бұйырады.

Қаһарланып хан Кене,
Ашуланып сол жерде
Алдырды екі түйені.
Шөгеріп салып түйеге,
Зеңбірегін сүйеді.



Тұрғызып тұрып атса да
Күмпілдеп тауға тиеді.

(Қазақ халық әдебиеті, 1996, Т.3, 18-б.)

Зеңбіректің снарядтары тау басындағы қамалға жетпей, тау-тасқа тиіп босқа кетеді. Тек Бұқарбай батыр таудан жалғызаяқ жол тауып, Наурызбай бастаған отыз батыр жігіт қамалдың ту сыртынан шығып, мылтықтармен атып, қамалға басып кіргенде, етектегі Кенесары бастаған әскер де қайта шабуылдап қырғыздарды жеңіп, қамалын алады. Кенесары хан енді зеңбіректі тауға көтеріп, қарсыласып жүрген жауды тағы атқылайды.

Қабат-қабат оратып,
Қырық арқанды жалғады.
Тартып алды ойдағы,
Зеңбіректі арбаны.
Бір-екі рет тартқанда
Күңіреніп кетті жан-жағы.
Есіп-есіп қиратып,
Қырғыздың шықты дал-далы...
Абылай аспас асудан
Зеңбіректі туралап,
Төте жерден бір атты.
Адам мен малды қабаттап,
Топырлатып құлатты.

Нысанбай жырау Жаманқұлұлы. «Кенесары-Наурызбай»

(Қазақ халық әдебиеті, 1996, Т.3, 22-б.)

Содан кейін Қызылсу бойында қырғыздармен болған тағы бір шайқаста да Кенесары хан жауды зеңбірекпен атқылайды. Зеңбіректің ату траекториясын өзгерту үшін оның алдын көтереді. Бұл атыста салған дәрінің көптігіне шыдамай зеңбіректің оқпаны жарылады.



Хан иек қақты нөкерге.
Арба арысын көтерді,
Зеңбірекке оқ берді,
Құлағына от берді.
Зеңбіректің аузына
Селдір сирек топ келді...
Екінші оқтап атқанда
Бір керемет білінді.
Ұрмай-соқпай зеңбірек
Ортасынан бөлінді.

Нысанбай жырау Жаманқұлұлы. «Кенесары-Наурызбай»
(Қазақ халық әдебиеті, 1996, Т.3, 29-б.)

Ойдан атқан зеңбірек
Тау басына жетпеді.
Жеткізем деп биікке,
Кенекең әкеп түйеге
Зеңбірегін тиеді.
Шыдамай дәрі күшіне
Ортасынан үзіліп,
Темірі жанып күйеді.

Доскей Әлімбайұлы. «Кенесары»
(Қазақ халық әдебиеті, 1996, Т.3, 90-б.)

Кенесары әскерінде түйеге артқан зеңбіректің қолданылуы орыс жазба деректерімен де дәлелденеді. Кенесарының лагерінде болған орыс поручигі Герн: «...оның әскерінде түйеге артып жүретін үш ұзын мылтық бар», – деп жазады (Рязанов, 1993, с. 28). 1845 жылы Кенесары қырғыздарға қарсы соғысқа аттанғанда оның әскерінде пілте мылтықтармен бірге бірнеше зеңбірек те болған. Осы уақиғалардың куәгері қырғыз Қалиулла Әлібековтің мәліметі бойынша бұл жорықта Қарасу өзенінің бойында Кенесары әскері жеңіліп, қырғыздардың қо-



лына түскен осындай екі зеңбірек кезінде көрсеткен көмегі үшін орыс әкімшілігінің атынан Пішпек қамалының бегіне сыйланған (Степняк, 1923, с. 7; Бөкейхан, 1995, с. 81). Ал 1847 жылы қырғыздармен өткен соңғы шайқаста Кенесарының отрядында бес жүз мылтық және бір зеңбірек болған (Кенесарин, 1992, с. 22). Ә. Марғұлан өз еңбегінде қазақтар қолданған осындай түйеге артатын шойын зеңбірек Омск музейінде бар деп жазады (Марғұлан, 1987, Т.1, 167-б.).

Зеңбірек жасау күрделі технологиялық жетістікті қажет ететін болғандықтан, қазақтар зеңбіректі көбіне шығыс халықтарынан сатып алған болу керек. Жазба деректерде Бұқар әмірі Кенесарыға осындай зеңбірек сыйлағаны туралы айтылады. Мысалы, архивтік құжаттарда Бұқара әмірі Кенесарыға алпыс мылтық, 15 тау зеңбірегін және жауынгерлік снарядтар жібергені, ал Хиуа әміршісі екі зеңбірек және бірнеше түйелерге артылған қорғасын, оқ-дәрі жібергені туралы айтылады (Середа, 1992, с. 89).

Бірақ сонымен бірге жазба деректерде Кенесары ханның лагеріндегі «қонақхане» деп аталған қару арсеналында екі башқұрт ұстасы мылтық оқпандары мен зеңбіректі құйғаны туралы мәлімет те бар (Рязанов, 1993, с. 27; Хан Кене, 1993, 373-б.).



2.4 ҚОЛҒА ҰСТАП АТАТЫН ОТТЫ ҚАРУ – МЫЛТЫҚ

Зеңбіректі мылтықтың атасы деуге болады. Қолға ұстап ататын отты қару түрі – мылтық осы жеңіл артиллериялық құралдың оқпанының диаметрін – калибрін біртіндеп кішірейту және оны кішкентай қорғасын оқтармен атуға пайдалану нәтижесінде дамып шықты. Қарудың салмағын жеңілдету арқасында оны бір адам қолда ұстап қолдануға мүмкіндік туды. Оқдәрімен атылатын алғашқы мылтық та XIII ғасырда арабтарда пайда болды. Тарихшы И. Чернео «Арабтарда ортасынан тесілген таяқ түріндегі ерекше атқыш қару болды. Осындай қарудан, олар оны *карабин* деп атайды (караб – арабша қару), дәрі отының күшімен сауыт киген адамды тесіп өтетін қорғасын оқ атылады» деп жазады (Маркевич, 1994, с. 61). Алғашқы мылтықтар артиллериялық қару мен мылтықтың арасында өтпелі орын алды. Жартылай артиллериялық, жартылай қол қаруы болған отты қарудың бұл түрі ауыр болғандықтан, оны ату кезінде арнаулы тірегішке қойып атты. Мылтықтың алғашқы үлгілерінің құндағы ағаштан түзу болып жасалды. Алғашқы мылтықтардың бұл кезеңдегі басты кемшілігі салмағының ауырлығы, оқталуының күрделілігі және зарядқа от беру әдісінің кемістігі болды. XIV ғасырда мылтықтың дәстүрлі формасы қалыптасып, кейін Шығыс халықтарының арасында, оның ішінде түркі тілдес халықтарда да, кең тарай бастайды.

Мұсылман халықтарында аңыз бойынша да мылтықтың пайда болуы Мұхаммед пайғамбармен, Дәуіт пайғамбармен (яғни араб елімен) байланыстырылады. XX ғасырдың басында Түркістан аймағының жергілікті халқының тұрмысы туралы жазылған очерктерінде орыс авторы Н.С. Лыкошин осы аймақта табылған, өткен ғасырларда қолданыста болған «Мылтық атуға қатысты нұсқаулар» атты ортаазиялық мұсылмандық «рисаланың» (трактаттың) аудармасын береді. Бұл қолжазбада келтірілген аңызда Мұхаммед пайғамбар ғалайһиссалам



екі ракат намаз жасап, Алладан өзінің соңына ергендерден әлдеқайда көп болған кәпірлермен соғысу үшін «кәпірлерді қорқытатын бір қару бер» деп өтінеді. Алланың тапсыруымен Жәбірейіл періште аспанның төртінші қабатынан жерге темір түсіреді де, Дәуіт пайғамбар (Ер Дәуіт) Алланың бұйрығымен мылтық оқпанын соғады. Ал мылтықтың құндағын батыр Исмаил-и Руми жасайды. Дәуіт пайғамбар екеуі мылтықты жоғары көтеріп, кәпірлер жаққа атқанда кәпірлер қатты қорқып қашады. Кейін мылтық ату өнері осы Исмаил-Румиден тарап, бүкіл әлемге жайылды, оған дейін тек зеңбіректер қолданылды делінеді (Лыкошин, 1916. с. 320). Исмаил-Руми XVI ғ. аяғы – XVII ғ. басында өмір сүрген, араб елдерінде қалыптасқан кадирийа сопылық тариқатының ұлы шейхы, Осман империясы араб елдерін жаулап алғаннан кейін өз тариқатын түріктер арасында таратқан тарихи тұлға. Әрине, ол Дәуіт, Мұхаммед пайғамбарлармен бірге болуы мүмкін емес екені түсінікті. Бірақ бұл мифтік аңызда арабтарда пайда болған мылтықтың осман түріктері арқылы басқа түркі халықтарына таралуы мифологиялық тұрғыдан көрініс тапқан. Кейін бұл қол отты қаруы екі бағытта: қамал қорғанысында қолданылатын ауыр ұзын мылтық түрінде және қолға ұстап ататын жеңіл мылтық түрінде дамыды.

Жазба деректердегі қолда ұстап ататын отты қарудың парсы, түркі тілдеріндегі бір атауы – «*туфенг/туфек/туфак*» (Беленицкий, 1949, с. 32) (Khorasani, 2010, p. 422). Түркі тілінен мылтықтың бұл атауы «*тюфяк*» болып өзгеріп, орыс тіліне де енген (Словарь тюркизов, 1976, с. 343). А.М. Беленицкийдің зерттеуі бойынша, тәжік тілінде *туфак* сөзі іші қуыс таяқты білдірген, алғашқыда оқты үрлеп ататын түтік түріндегі қарудың атауы болған (Давыдова, 1981, с. 20; Аствацатурян, 2002, с. 204). Қол отты қаруы ретінде *туфак (туфанг)* атауы алғашқы рет «Бабур-наме», «Шараф-наме-йи шахи» сияқты XVI ғасырдағы тарихи шығармаларда кездеседі. Атармандар бұл қарумен аттың үстінде де, жаяу да атыс жүргізеді.

XVI ғасырдың аяғында жазба деректерде қол отты қаруының түркі тіліндегі «мылтық» атауы қолданыла бастайды. Түркі халықтарының барлығының тілінде «мылтық» термині қолда ұстап ататын



отты қарудың негізгі түрінің атауына айналып, мылтық (тат., түркм., қырғ., алт., ноғ.), милтик (өзб.), мылтых (хак.), мылдых (тыва) болып әртүрлі фонетикалық нұсқаларда кездеседі (Этимологический словарь, 2003, с. 93-95). Түркі халықтарында бұл қол отты қаруының бірдей аталуы оның осы халықтарда пайда болу уақыты бір мезгілде екенін көрсетеді. Зерттеушілер бұл терминді парсы, араб тілдеріне жатқызып, этимологиялық тұрғыдан түрліше түсіндіреді. А.М. Беленицкий оны тәжік сөзі деп санайды (Беленицкий, 1949, с. 21). В.В. Радлов мылтық атауы түркі тіліне орыс тілінен ауысқан деп дәлелдеуге тырысады, пілте/білте/милте атауынан шығарады (Радлов, 1989, с. 152). Л.З. Будагов бұл атауды шағатай тіліндегі сөз, яғни түркі тілінің төл сөзі деп санайды (Будагов, 1869, Т.2, с. 267). Біз осы пікірге қосыламыз.

Сонымен, бұл тарауда айтылғандарды қорытындылайтын болсақ, Шығыста отты қарудың дамуы тас атқыш машиналарды жетілдіру мақсатында жанғыш, өртегіш қоспа салынған снарядтарды атудан басталып, кейін қамал қабырғаларын бұзуға арналған тастарды ату үшін дәрінің жарылғыш күшін пайдаланатын артиллериялық отты қарудың пайда болуына алып келді. Әрі қарай даму барысында Шығыста артиллериялық отты қарудың бірнеше түрлері – ауыр және жеңіл түрлері, арбаға салып немесе жануарлардың үстінде алып жүретін түрлері пайда болды. Жазбаша және ауызша дереккөздер мәліметтері қазақтарда да артиллериялық отты қарулар бірен-саран болса да қолданғанын көрсетеді. Артиллериялық қаруды қазақтар өздері жасамағанмен басқа халықтардан әртүрлі жолдармен алып отырған. Ал XIV-XV ғасырлардан бастап Шығыста қолданысқа енген қолда ұстап ататын отты қаруы түрі – мылтық (туфенк) кейін Орта Азияға және қазақ даласына да таралып, қазақтардың отты қаруының басты түріне айналады.



3. ҚАЗАҚ МЫЛТЫҚТАРЫ

3.1 ҚАЗАҚТАРДА МЫЛТЫҚТЫҢ ҚОЛДАНЫСҚА ЕНУІ

Ауызша және жазба дереккөздердің мәліметтері қазақтарда мылтық XV ғ. аяғы – XVI ғ. басынан, қазақ этносының қалыптасуы, Қазақ хандығының құрылуы кезеңінен қолдана бастағанын көрсетеді. Мысалы, осы кезеңде өмір сүрген Шалкиіз жыраудың (1465-1560) «Ер Шобан» атты жырында Қара найман Жақан батырдың мылтықпен қаруланғаны айтылады.

Он екі құрсау жезайыыр
Қара мылтық жұмсаған
Бұл жиынның ішінде
Қара найман Жақан бар.

(Бес ғасыр жырлайды, 1984, Т.1, 57-б.)

Қазақ халқын құраған ру-тайпаларда мылтық олардың ноғайлы, көшпелі өзбектер атанған, Өзбек хандығы және Ноғай Ордасы құрамында болған заманында, яғни XV ғасырда қолданысқа еніп, садақпен (жақпен) қатар қолданған болуы керек. Батырдың қару ретінде мылтық, садақпен бірге, сол заманда туындаған «Қобыланды батыр», «Ер Тарғын», «Ер Қосай» жырларында айтылады.



Садақпенен өлтірсем,
Қапыл қалдым дерсің сен.
Мылтықпенен өлтірсем,
Жазым қалдым дерсің сен.

«Қобыланды батыр» (Ақсауыт, 1977, Т.1, 67-б.)

Тоғызыншы күн болды,
Мойынынан алады
Атайын деп мылтықты-ай. 302-б.

«Ер Тарғын» (Ақсауыт, 1977, Т.1, 295-б.)

Атып тұрған мылтықтың
Өлшеулі оғы таусылды.

«Ер Қосай» (Ақсауыт, 1977, 2 т., 15-б.)

Ал қазақтардың мылтықты қолдануы туралы ең алғашқы жазбаша мәліметті біз XVI ғасырдағы жазба дереккөзі – Хафиз Таныштың «Шараф-наме-йи шахи» атты еңбегінен кездестіреміз. XVI ғасырдың аяғында өзбек ханы Абдаллах өзіне қарсы шыққан Ташкент билеушісі Баба-сұлтанның әскерімен соғысқанда, Баба сұлтанның жақтастары болған дештіліктер (қазақтар) әскердің алдына көптеген арбаларды қойып, оларға мылтықпен қаруланған атармандарды орналастырады. «Олар (даштылықтар) осыған дейін Дашты уалайаттарынан, Түркістаннан, Саураннан, Ташкенттен, Әндижаннан, Ахсикенттен, Касаннан жинап алған сансыз көп арбаларды мықты шынжырмен, берік арқандармен бір-біріне байлап, әскери шептің алдына қойды. Олардың ішіне көптеген мылтықты атармандар мен сансыз садақшылар орналастырды» (Хафиз-и Таныш, 1983, с. 220, 225).

Кейін Абдаллах-ханның әскері Баба-сұлтанға жақтас болған қазақтардың Сауран қамалын қоршаған кезінде де қамал қорғаушылар жақпен бірге мылтық қолданғаны айтылады. «Өр аттам жерде қамал



тұрғындары сандықтар қойып, оған жақ ататын атармандарды орналастырды, ал әр мұнарада тағдырдың оғы сияқты ешқашан мүлт кетпейтін мылтықты атармандар тұрды... Қамал тұрғындары ажалды оқтарымен, дүниені өртейтін мылтықтың (туфак) оқтарымен және дайындалып қойған арнаулы әскери құралдармен Абдаллах-ханның жауынгерлеріне қамалды қоршап алуға мүмкіндік бермеді».

Уақытты өртейтін мылтықтың түтіні
Күннің бетін түннің пердесімен жапты.

(Материалы по истории Казахских ханств,
1969, с. 291, 302-303)

Орыстардың Қазақстанға белсенді кіре бастауымен қазақ жауынгерлерінің соғыс кезінде мылтықты қолдануы туралы деректер XVII-XIX ғасырлардағы орыс-қазақ қатынасын айғақтайтын архивтік құжаттарда да, жекелеген орыс авторларының жазбаларында да жинақталды. Орыс дереккөздеріндегі қазақ мылтықтары туралы алғашқы мәліметтер XVII ғасырдың аяғында кездеседі. Қазақстанда болған орыс елшілері Ф. Скрыбин мен М. Трошин өз мәліметтерінде: «...олар жақпен және найзамен соғысады, ал зеңбіректері жоқ, отты мылтықтар аз» деп жазады. 1699 жылы дворянин Федор Феофиловқа берілген воеводалық тапсырмада да Қазақ ордасындағы жауынгерлердің отты мылтықпен қаруланғаны айтылған (Семенюк, 1969, с. 264). Ал XVIII ғасырдың басынан мылтықты қазақтар кеңінен қолдана бастайды. 1731-1732 жылдары патша үкіметінің тапсырмасымен Қазақстанда болған орыс елшісі М. Тевкелев «қазақтар садақты аз қолданады, соғыста көпшілігінің мылтықтары бар» деп жазады (Казахско-русские отношения, 1964, док 33. с. 86).

XVII-XVIII ғасырлардағы қазақ ақын-жырауларының туындыларында да мылтық қазақ батырларының жауынгерлік қаруының бірі ретінде жиі айтылып отырады.



Қару алсаң мылтық ал,
Қарның ашса тамағың,
Жаяу жүрсең таяғың.

Ақтамберді жырау (Бес ғасыр жырлайды, 1984, Т.1, 74-б.)

Темір жұмсап, оқ атқан
Қорғасындай Бөгенбай!

Үмбетей жырау (Бес ғасыр жырлайды, 1984, Т.1, 85-б.).

Ауызша, жазбаша әдеби деректердің мәліметтері және иконографиялық материалдар XVIII ғасырдың аяғына дейін қазақтардың жауынгерлік қару кешенінде жақ пен мылтықты қатар қолдану сақталғанын көрсетеді.

Семсер, қылыш балдақты,
Түзу мылтық, құндақты,
Қарағай найза сымбатты,
Күшіген жүнді көп оқты,
Қайырылмас алтын садақты.

(Досмұхаммедұлы, 1991, 130-б.)

Білтеліге доп салмай,
Қорамсаққа қол салмай,
Қозыжауырын оқ алмай,
Атқан оғы жоғалмай,
Балдағы алтын құрыш болат,
Балдағынан қанға боялмай...
Ерлердің ісі бітер ме?

Махамбет Өтемісұлы

(Бес ғасыр жырлайды, 1984, 1-т., 31, 211-б.)



Швед ботанигі Фальк (1785-1786 жж.): «Қырғыздарда қару жиынтығы мынандай: жақ және оқ, найза, қарапайым қылыш және мылтық», – деп жазады (Материалы, 1969, с. 236). «Олардың қаруы жақтан, найзадан және біршама мылтықтан тұрады; көбіне балташықтармен және ағаш таяқтармен соғысады» (Казахско-русские отношения, 1964, док. №85, с. 150). Н. Рычков қазақтарда найза, қылыш, садақтармен бірге шүріппесіз пілте мылтықтың болғанын айтады (Рычков, 1772, с. 21-22).

Бейнелік материалдар да осыны дәлелдейді. Батыс Қазақстандағы XVII-XVIII ғасырларға жататын мазарлар мен құлпытастардағы қазақтардың өздері салған суреттерде жақпен бірге мылтықтың да бейнелері көп. XVII-XVIII ғасырдағы орыс және Еуропа авторлары салған суреттерде де, қытай суреттерінде, шығыс миниатюраларында да қазақ жауынгерлері мылтықпен де, жақпен де бірдей қаруланған. Бұл осы кезеңде бүкіл Шығысқа ортақ дәстүр болды да, XVII-XVIII ғасырларда от қаруы мен жақтың параллель қолданылуы Шығыс өнер ескерткіштерінде де көрініс тапты.

Бірте-бірте жақ қолданыстан шығып, XVIII ғасырдың аяғында қазақтардың дәстүрлі жауынгерлік қару-жарақ жүйесінде мылтық бес қарудың құрамындағы жақтың орнын басты. Қазақтардың дәстүрлі мәдениетінде қалыптасқан түсінік бойынша мылтық ер жігіттің жеті қазынасының бірі саналады. Бұл – мылтықтың қазақтар үшін дәстүрлі қаруға айналғанын және жауынгерлік қару ретінде қаншалықты үлкен маңызға ие болғанын көрсетеді.



3.2 ҚАЗАҚТЫҢ ҚОЛ ОТТЫ ҚАРУЫНЫҢ НЕГІЗГІ КОНСТРУКТИВТІК БӨЛІКТЕРІ ЖӘНЕ ОЛАРДЫҢ ЭЛЕМЕНТТЕРІ

Қазақтарда мылтықтың қолданылуы тарихы туралы әңгімемізді әрі қарай жалғастырмас бұрын, сипаттаулар нақтылы болу үшін, алдымен мылтықтың негізгі конструктивтік бөліктеріне қатысты қазақ тіліндегі төл атау-терминдерге тоқтала кеткен жөн. Конструктивтік тұрғыдан қарастырсақ, мылтық негізгі үш функционалдық бөліктен тұрады: мылтықтың оқ-дәрі салып, оқ атуға арналған, түтік түрінде болат темірден соғылып жасалатын басты элементі «оқпан» деп аталады. Оқпанның оқ-дәрі салынатын қуысы, ішкі каналы – «ұңғы», оқ шығатын бас жағы – «ауызы», оқ-дәрі салынатын түп жағы «қазына» (араб. *хазине, хазина*) деп аталды. Кейбір оқпанның қазына бөлігінің түп жағында құндаққа бұранда шегемен бекітуге арналған тесігі бар ұзынша темірі – «теміртегі» болды, кейбір түркі тілдерінде оны «құйрығы» деп атайды (Будагов, 1869, Т.1, с. 533, 364; Т.2, с. 267). Бұл атау осы элементтің орыс тіліндегі «хвостовик» атауымен бірдей. Оқпанның түп жағында, қазына бөлігінде оң жақтан *тұтатқыш тесік* жасалынды, сол тесік арқылы оқпанның қазынасындағы дәріге от берілді. Оқпанның ауызының үстіңгі жағында көздеуге арналған «қарауылы» болды, ал қазына бөлігінің үстіңгі жағында тік орналасқан «көздеуіш» тетігі болды (17-сурет, 1).

Ату кезінде қолға ұстауға ыңғайлы болу үшін, мылтықтың оқпанын бекітіп ұстап тұратын ағаштан жасалатын бөлігі «құндақ» деп аталады.

Алтын құндақ ақ берен,
Ата алмасам маған серт,

«Қобыланды батыр» (Ақсауыт, 1977, Т.1, 70-б.)

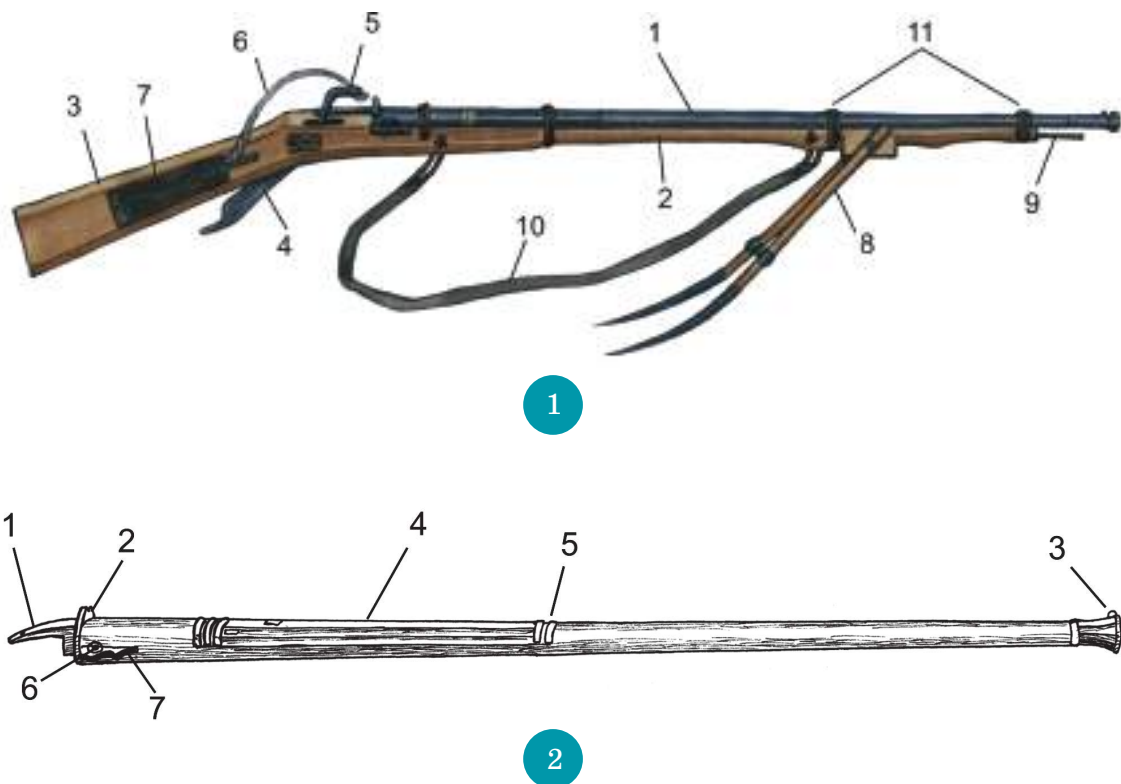

17-сурет. Қолға ұстап ататын отты қару – мылтық.

1) Мылтықтың бөліктері (1 – оқпаны, 2 – құндағы, 3 – дүмі, 4 – шүріппесі, 5 – шаппасы, 6 – пілтесі, 7 – пілте қалтасы, 8 – сирағы, 9 – сүмбісі, 10 – иықбауы, 11 – қайыс байламдары). 2) Оқпанның бөліктері (1 – теміртегі, 2 – көздеуіші, 3 – қарауылы, 4 – қырлары, 5 – сақина белдікшелер, 6 – тұтатқыш тесігі, 7 – құлағы)

Семсер, қылыш балдақты,
Түзу мылтық, құндақты,
Қарағай найза сымбатты,
Күшіген жүнді көп оқты,
Қайырылмас алтын садақты.

(Досмұхаммедұлы, 1991, 130-б)

Мылтықтың бұл функционалдық бөлігінің «құндақ» атауы «құндақтау», «орау» сөзінен шыққан, себебі баланы бесікке құндақтаған-



дай, орағандай ескі мылтықтардың оқпандары да құндаққа бірнеше жерден арнаулы тесіктерінен өткізілген жіңішке қайыстармен буылып, құндақталып байланды. Кейін оқпандар мылтық құндағына бірнеше металл (темір) «құрсаулармен» бекітілді.

*Он екі құрсау жез айыр
Қара мылтық жұмсаған.*

«Ер Шобан»

(Бес ғасыр жырлайды, 1984, Т.1, 56-б.)

Бірақ қайыспен бекітетін ескі әдістің мықтылығы темір құрсаулармен бекітуден кем емес екенін айта кету керек. Мылтықты ату кезінде құндақтың иыққа тіреп қоятын бөлігін «*дүмі*» (түмі/түбі) деп атайды. Құндақтың бас жағына бекітілген, ату процесі кезінде тірегіш қызметін атқаратын элементі «*сирағы*» деп аталады. Мылтықты иыққа іліп алып жүру үшін жалпақ қайыстан жасалған «*иықбауы*» болды, иықбау байлау үшін құндақтың басы мен дүмі жағында қайыстан немесе металдан жасалған арнаулы ілгек орнатылды. Мылтықтың оқпанындағы оқ-дәріге от беретін, құндақта орналасқан тетік жүйесі «*шүріппе*» деп аталды (17-сурет, 1).

Мылтықтың бұл аталған конструктивтік элементтері, әрине, бір мезгілде пайда болған жоқ. Алғашқы мылтықтар тек оқпан түрінде болды, сосын оқпан ағаш құндаққа орнатылды, кейін оқпандағы дәрі зарядты тұтату процесін жетілдіру барысында тұтатқыш тетік жүйесі – мылтықтың «шүріппесі» пайда болды. Көп уақыт бойы қолданылу тәжірибесінде қарудың бұл басты элементтерінің конструкциясына сай келетін ең жетілген формалары қалыптасып, XVI ғасырдан бастап мылтықтардың жасалуында біркелкілік пайда болады.



3.3 ҚАЗАҚ МЫЛТЫҚТАРЫНЫҢ ТҮРЛЕРІ

3.3.1 Шүріппесіз мылтық

Ғылыми әдебиетте мылтықтың оқпандағы оқ-дәріге от беретін тетік жүйесі – *шүріппе жүйесі* деп аталады. Қару зерттеуші мамандар мылтық түрлерін осы шүріппе жүйесі бойынша бөледі. Шүріппе жүйесінің болуы немесе болмауы, оның түрі мен типі мылтықтың түрлері мен типтерін анықтайды. Шүріппе жүйесінің өзгеруі мылтыққа жаңа сипат беріп, жаңа түрлерін туғызып отырды. Яғни мылтықтың даму тарихы мылтықтың шүріппе жүйесінің дамуымен тікелей байланысты деуге болады.

Алғашқы көне мылтықтарда оқпандағы оқдәріні тұтатуға арналған арнайы тетік – шүріппе болмады. Алғашқы шүріппесіз мылтықтардың құндағы қысқа, дүмі түзу, оқпаны ұзын, ауыр болып жасалды. Шүріппесіз мылтықтар ұстаған жауынгерлер бейнелерін XV-XVII ғасырларға жататын Шығыс миниатюраларында жиі кездестіруге болады (18-сурет).

Қазақтар қолданған алғашқы мылтықтар да осындай шүріппесіз мылтықтар болған. Қазақтардың шүріппесіз көне пілте мылтықтарының бүгінге дейін сақталып жеткен үлгілері болмағанмен, жауынгерлік қарудың атадан балаға мұра болып қалатын дәстүрі бойынша, шүріппесіз ескі мылтықтар қазақтарда XVIII ғасырға дейін сақталып келгенін бейнелік материалдар да, жазба деректер мәліметтері де дәлелдейді. Қазақтардың осындай мылтықтарының әртүрлі үлгілері Батыс Қазақстан құлпытастарында бейнеленген (19-сурет, 1-7). Шүріппесіз мылтық асынған қазақтардың бейнелері орыс, еуропа авторларының суреттерінде де бейнеленеді (19-сурет, 8).

Қазақтардың шүріппесіз көне мылтықтары және оған от беру әдісі туралы XVIII ғасырдағы орыс жазба деректерінде айтылады. «Олардың отты қаруы шүріппесіз, сондықтан олар әлі де дәріні пілтемен тұтатып, ескі әдіспен атады». «Мылтықты ату теректің қа-

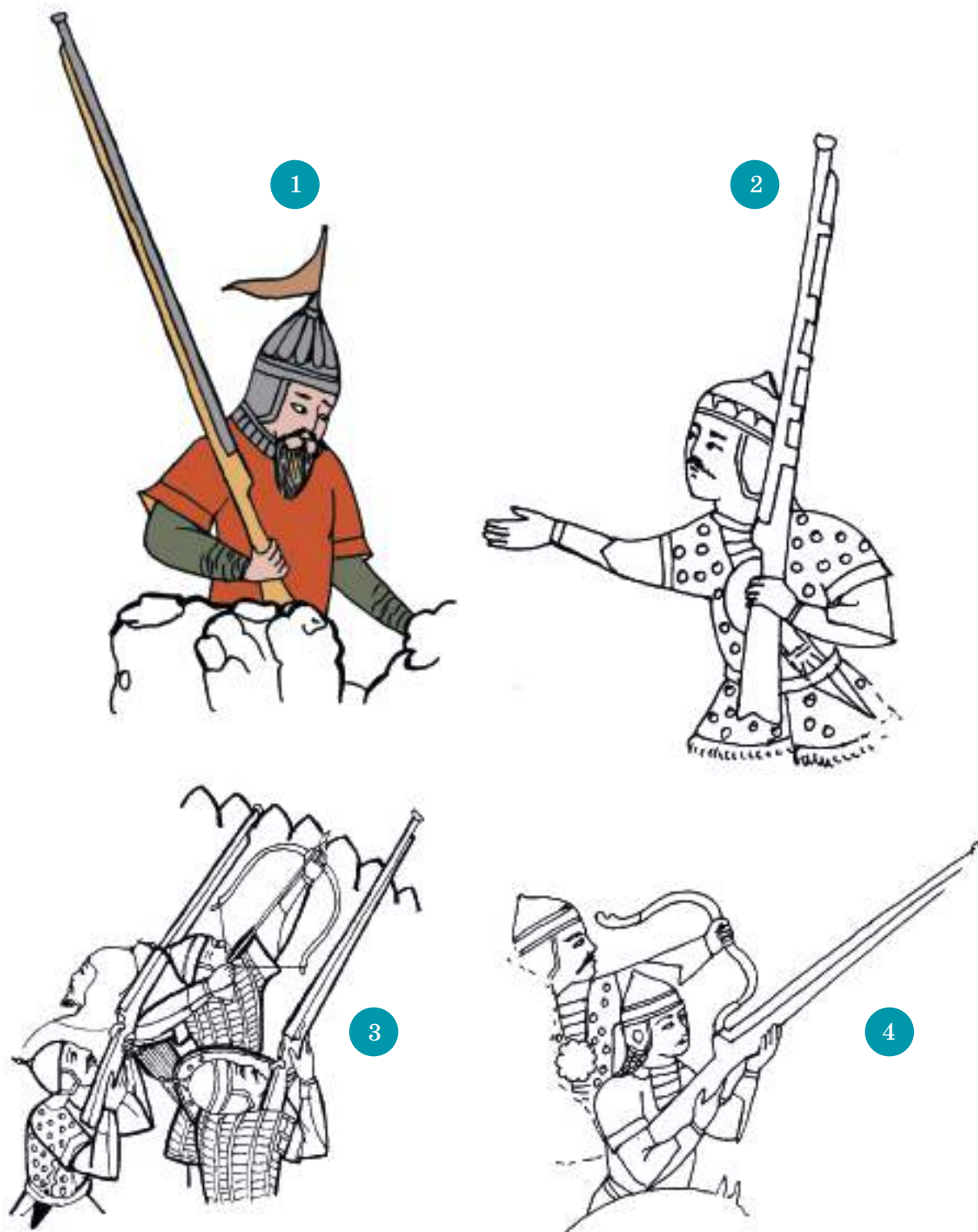

18 - сурет. Шүріпшесіз мылтық. Шығыс миниатюраларынан.
1, 3) Бабур-намеге салынған миниатюрадан. XVI ғ.
2, 4) «Кітаби Чингиснамаға» салынған моғол миниатюрасынан. XVI ғ.

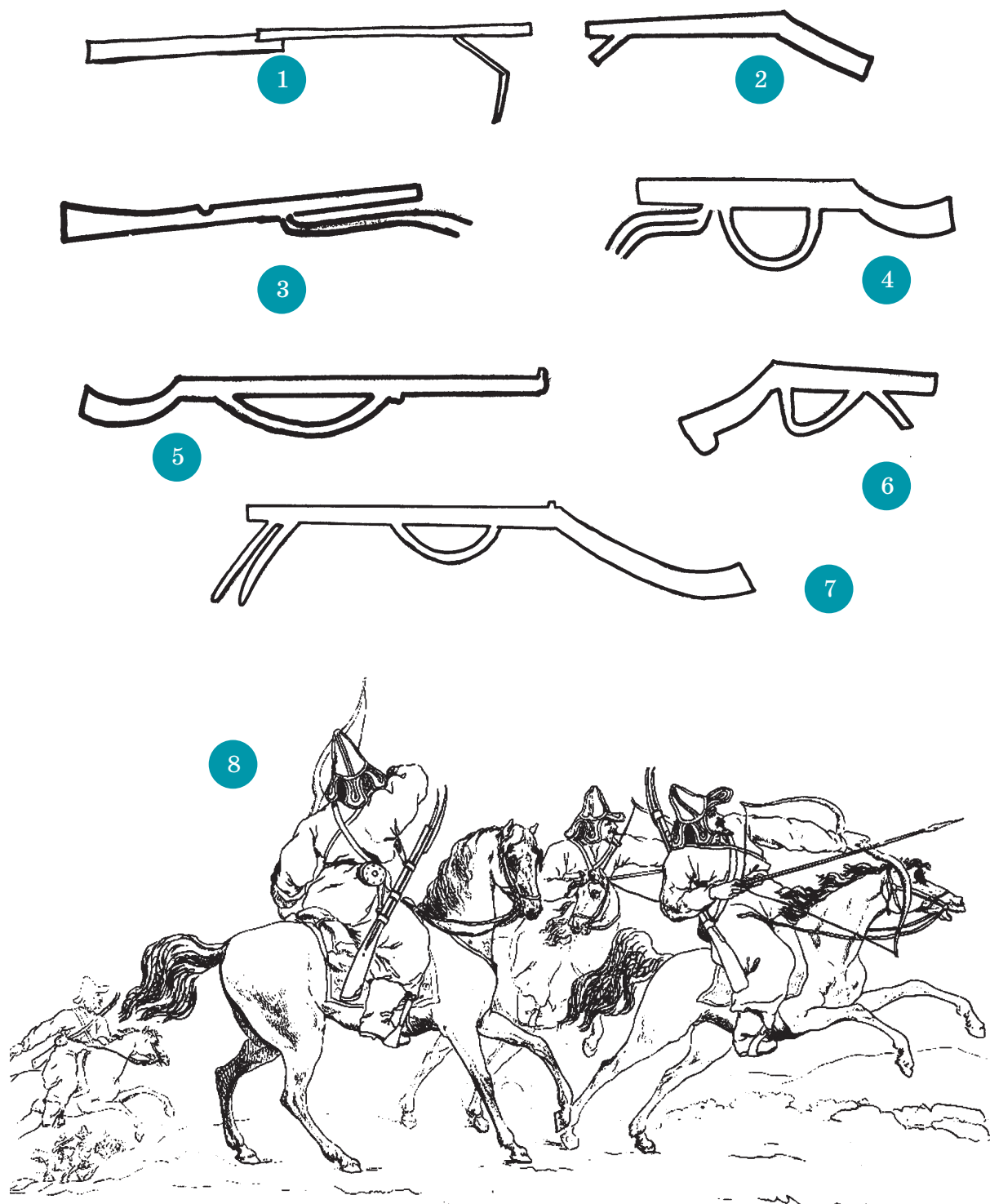

19 - сурет. Қазақтың шүріппесіз мылтықтары.

1) Қазақтардың қабір үсті ескерткіштеріне салынған шүріппесіз мылтық бейнелері. XVII-XVIII ғғ. Батыс Қазақстан. 2) Шүріппесіз мылтық асынған қазақ жауынгерлері. XIX ғасырдағы Еуропа авторының суретінен



бығынан жасалған пілте арқылы іске асты. Оны былай істейді: атуға дайындалу керек болғанда пілтенің кесіндісін алып, дәрімен үйкелейді, сосын осы пілтеге от тигізеді, ол бірден шоқтана бастайды. Пілте сөресі де, ешқандай шүріппесі де болған жоқ, ал оның орнына оқпанның түпкі жерінде тесік жасалған, атудың алдында от тұтататын шоқтанған трутты соған тигізеді» (Материалы по истории Казахских ханств, 1969, с. 236, 237). «Олардың мылтықтары шүріппесіз, бірақ құлағы орналасатын тұста оқпанда тек тұтатқыш тесігі ғана бар және құндаққа бекітілген тірегіші немесе ағаш сирағы болады, мылтық атарда соған тіреп қояды» (Левшин, 1996, с. 312). Оқпандағы зарядқа от беретін білтені тұтату үшін *шақпақ тас* пен темірден жасалған *оттық* қолданылды. Шақпақ тасты оттықпен ұру арқылы от шығарып, білтені тұтатты. «Шүріппенің орнына қолданылатын пілте тобылғының қабығынан жасалады, оған дәрі ысқыланып, үйкеліп, шақпақпен от беру арқылы шоқталады да, мылтықтың оқпанына тигізеді» (Левшин, 1996, с. 312).

3.3.2 Пілтелік шүріппелі мылтық

Мылтықтың жетілдірілуінің келесі кезеңі – атарман қолында ұстап жүретін пілтені мылтықтың құндағында орналастыру, шоқтанған пілтені ұстап, қозғалып тұратын арнаулы тетіктің – «*пілтелік шүріппенің*» пайда болуы. Шығыста пілтелік шүріппенің пайда болуын зерттеушілер XV ғасырдың екінші жартысына жатқызады.

Иконографиялық мәліметтер және ауызша, жазба деректер пілтелі шүріппелі мылтықтар Орта Азия, Иран, Түрік мемлекеттерінде XVII ғасырдан қолданылғанын дәлелдейді. Бұл елдермен тығыз қатынаста болған көшпелі халықтарда, оның ішінде қазақтарда да пілтелі шүріппелі мылтық XVII ғасырдың аяғы – XVIII ғасырдың басынан бастап қолданысқа енген болуы керек. Пілтелі шүріппемен оттанатын көне мылтықтарды қазақтар «*пілтелі/білтелі мылтық*» немесе «*пілте/білте мылтық*» деп атаған.



Білтеліден не пайда
Оғынан ада болған соң.

«Сырым батыр»
(Дала кемеңгері, 1992, 43-б.)

Қазақтардың пілте мылтықтары туралы деректер XVIII-XIX ғасырлардағы орыс-қазақ қатынасын айғақтайтын архивтік құжаттарда да, жекелеген орыс-еуропа авторларының жазбаларында да кездеседі. XVIII ғасырдың басында қазақтарға орыс патшасының елшісі болып келген М. Тевкелевтің жазбаларында қазақтардың көпшілігі пілте мылтықпен қаруланғаны айтылған (Казахско-русские отношения, 1961, с. 95). Поляк саяхатшысы Б. Залесский: «Қырғыз қаруды өте жақсы көреді... Жорыққа шыққанда өзімен бірге үлкен «найза» алады... Жанында қисық қылыш, қазір біртіндеп қолданыстан шыға бастаған оқ салынған қылшан, ал кейде тапанша бар. Бірақ оның қашанда ауыр да ұзын пілте мылтығы бар. Әдетте оған жақсы атуға көмектесетін, мылтықтың өзімен жеңіл алып жүрілетін, қазықша сияқты бірдеңе орнатылған», деп жазса (Залесский, 1991, 29-б.), орыстың генералы В.Б. Броневский өз жазбаларында: «Қырғыздың қару-жарағы пілтелі мылтықтан, қылыштан, жақ пен оқтан және айбалтадан немесе сабына темір жүз орнатылаған ұзын сапты балтадан тұрады; кейбірінде дулыға мен жеңсе, кіреуке (панцырь) бар...» – деп жазады (Броневский, 1830, с. 174-175).

Пілтелі шүріппелі мылтық батырлар қаруы ретінде көшпелі түркі халықтардың, оның ішінде қазақтардың да ауыз әдебиетінде айтылады.

Мылтыкка дүрмет салышып,
Мылтықтарын – октошуп,
Милтелерин чоктошуп.

«Манас»
(Манас, 1988, Кн. 2, с.107)



Білтелі қара қолында
Шақпақпен оған от беріп,
Жолында жатты бір адам.

(Абылай хан, 1993, 45-б.)

Пілтелі шүріппе (сүріппе). Конструкциялық тұрғыдан алғанда, қазақ пілте мылтығының шүріппесі, жалпы шығыстық пілтелі шүріппедей, сырт пішіні құсқа ұқсайтын екі басты темір иін (рычаг) түрінде болды. «Пілте шүріппесі бір ғана қисық рычагтан (иіннен) тұрады, оның бір басы шүріппе ретінде қызмет етеді, ал бір басы пілте салуға арналған қысқаш түрінде болды» (Паромонов, 1872, с. 218). Пілтелі шүріппенің жоғарғы иіні – «шаппасы» деп аталды, оның имек басы ортасынан екіге тілініп жасалып, оның «тілімдерінің» арасына тұтатқыш пілтенің шоқтанған ұшын қыстырды. Шүріппенің жалпақтау келген төменгі жағы, бармақпен басу арқылы қозғайтын тетігі – «шүріппе/серіппе/сүріппе» деп аталды.

Мен оқтаулы ақ берен,
Серіппеме тидің, от алдым.
От алған мылтық оңдырмас.

«Сырым батыр»

(Дала кемеңгері, 1992, 17-б.)

Шүріппені (сүріппені) темірден соғып жасады. Ол оқпанға жақын тұста, мылтық құндағында жасалған арнаулы ойыққа кіргізіліп, қозғалып тұратын болып ортасындағы тесігі арқылы өтетін кішкене білекше темірге орнатылды. Кейін мылтықты кездейсоқ атылудан сақтау үшін, шүріппенің төменгі иінінің бір қырына оны кейін қарай итеріп тұратын жіңішке *серіппе* темір (пружина) бекітілді (20-сурет, 1). Шүріппе (серіппе/сүріппе) атауына оның осы элементінің аты негіз болған. XVII-XVIII ғасырға дейін пілтелі шүріппенің құрылымында, формасы мен конструкциясында еш өзгеріс бола қойған жоқ.



Пілтелік шүріппенің қолданысқа енуімен оқпан түбінің оң жағында, қазынасындағы тұтатқыш тесік тұсында, жанғыш дәрі салынатын ойығы бар, темірден жасалған кішкене сөреше орнатылды. Бұл элементті қазақтар оның формасына сәйкес «құлақ» деп атады.

Мылтықтың оғы от алмас

Құлақтан дәрі тұтанбай.

«Кенесары – Наурызбай» (Қазақ халық әдебиеті, 1996, Т.3, 22-б.)

Оқпанның осы элементінің бұлайша аталуы оның сыртқы формасына байланысты туындаған. Шынында да мылтықтың құлағының формасы адам құлағының формасына өте ұқсас (20-сурет, 8). Бұл элементтің жануар (мысалы, мысық) құлағына ұқсас формалары да болды.

Мысық құлақ мылтық мойнында,

Қара сұңқар қойнында.

«Қобыланды батыр» (Ақсауыт, 1977, Т.1, 65-б.)

Құлақтың ойығы оқпандағы тұтатқыш тесікпен қосылады. Алғашқыда тұтатқыш дәрі ретінде құлақтың ойығына оқпанға салынатын дәріден аздаған бөлігі себілді. Кейін мылтық құлағына салу үшін арнаулы тез жанғыш дәрі жасалына бастады. Л.З. Будагов сөзінде бұл дәрінің түркі тіліндегі «мылтық қоғы» деген атауы берілген (Будагов, 1869, Т.1, с. 267).

Пілте. Мылтық атуға арналған пілте ширатылған жіп түрінде болды. Пілтені қазақтар теректің, тобылғының қабығының, тұттың, кендірдің, мақтаның талшықтарынан ұзын таспа түрінде иіріп жасады, пілте тез шоқтану үшін оны жанғыш құраммен үйкелеп немесе тұтанғыш сұйықпен сорғызып алатын. «Құлыптың орнына қолданылатын пілте тобылғының қабығынан жасалады, дәрімен ысқыланып, шақпақпен тұтатылып, сосын мылтық оқпанының тұтатқыш тесігіне

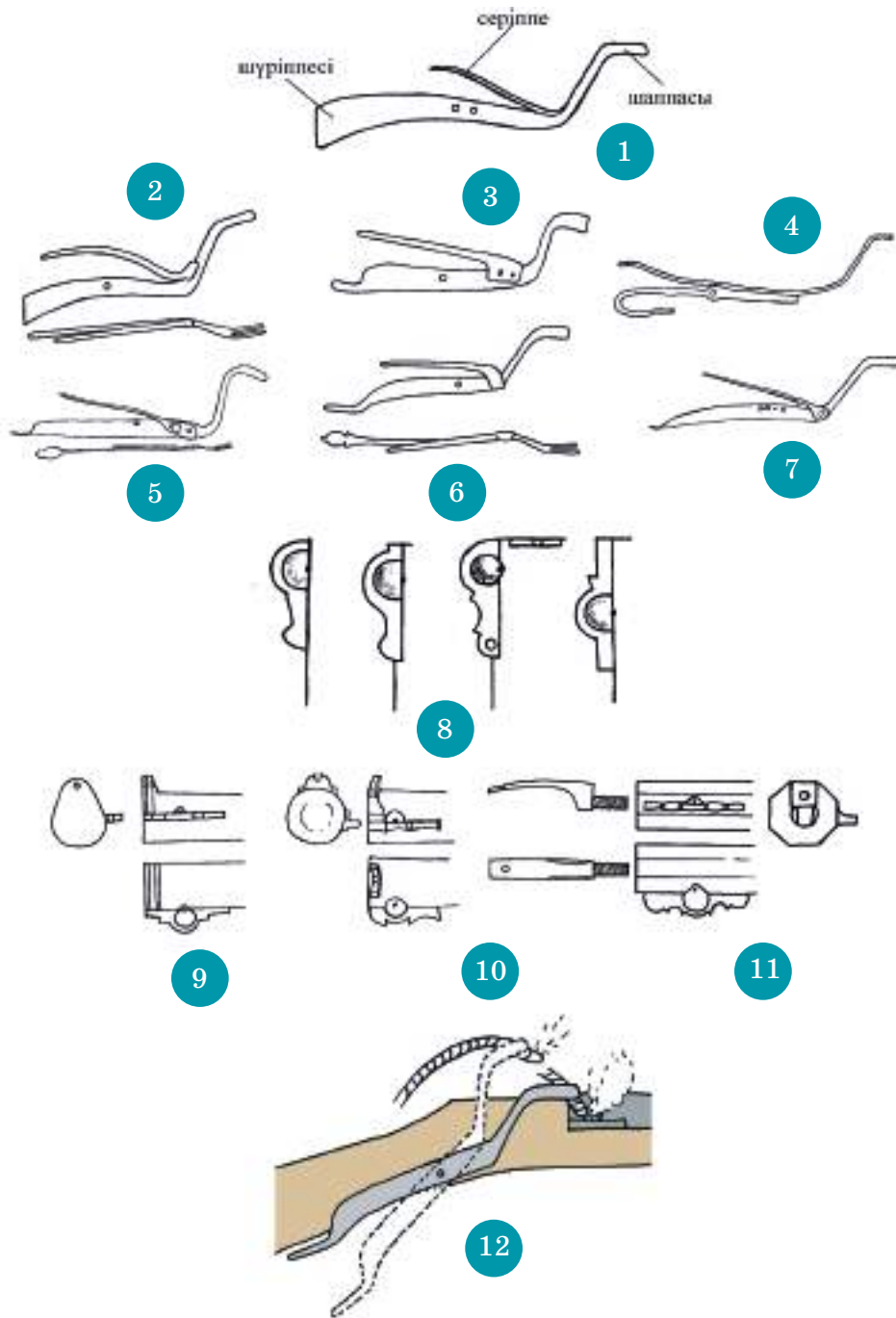

20 - сурет . Пілтелі шүріппе жүйесі. 1-7) Қазақтың пілтелі мылтықтарындағы пілтелік шүріппе түрлері. 8) Оқпанның тұтатқыш дәрі салуға арналған құлақтарының түрлері. 9-11) Пілтелі мылтық оқпанның түбімен бірге соғылған көздеуіші мен түбіне дәнекерленіп бекітілген құлағы. 11) Оқпанның түбіне бұралып бекітілетін теміртегі. ҚР ОММ қорындағы мылтықтардан. XIII-XIX ғғ. 12) Пілтелі шүріппе шаппасына қыстырылған шоқтанған пілтенің оқпан ішіндегі дәріні тұтатуының – пілте мылтықтың атылу әдісінің көрінісі



тигізеді» (Левшин, 1996, с. 312). Алғашқыда атармандар пілтені мылтықтың дүміне орап, кейін мылтық дүмінің оң жағында орнатылған, теріден жасалған арнайы «қалтаға» салып алып жүрді. Дүмге оралған немесе тері қалтаға салынған пілтенің жоғарғы ұшы шүріппе шаппасының екі айырылған басының арасына қыстырылды. Шаппаға қыстырылған білтенің ұшын шақпақпен тұтатып, бармақпен шүріппені басу арқылы шоқтанған пілтені оқпан құлағындағы дәріге тигізгенде дәрі тұтанып, от тесік арқылы оқпан қазынасының ішіндегі дәрі зарядты жандырып, мылтық атылды (20-сурет, 12).

Білтелі қара қолында
Шақпақпен оған от беріп
Жолында жатты бір адам.

(Абылай хан, 1993, 45-б).

Мылтықтың оғы от алмас
Құлақтан дәрі тұтанбай.

«Кенесары – Наурызбай»
(Қазақ халық әдебиеті, 1996, Т.3, 22-б.)

Қазақтардың пілтелі шүріппелі көне мылтықтарының түрлері, олардың конструкциясы, сыртқы формалары қандай болғанын өткен ғасырларға жататын иконографиялық материалдардан да көре аламыз. Батыс Қазақстандағы XVII-XIX ғасырларға жататын сағаналар мен құлпытастарға қазақтардың өздері салған суреттерде ескі пілте мылтықтың әр түрінің бейнелері бар. Ол суреттерде пілтелі шүріппелі мылтықтың өзіндік конструктивтік ерекшелігі, шүріппесінің иілген басы, төменгі тетігі нақтылы бейнеленген (21-сурет, 1-4). XIX ғасырда Қазақстанда болған орыс суретшілерінің этнографиялық зерттеулерге арнап салған суреттерінде де қазақтың пілте мылтықтарының бейнелері кездеседі (21-сурет, 5, 6).

Пілтелі мылтықпен қаруланған қазақтардың, қазақ халқын құраған көшпелі ру-тайпалардың жауынгерлерінің, аңшыларының

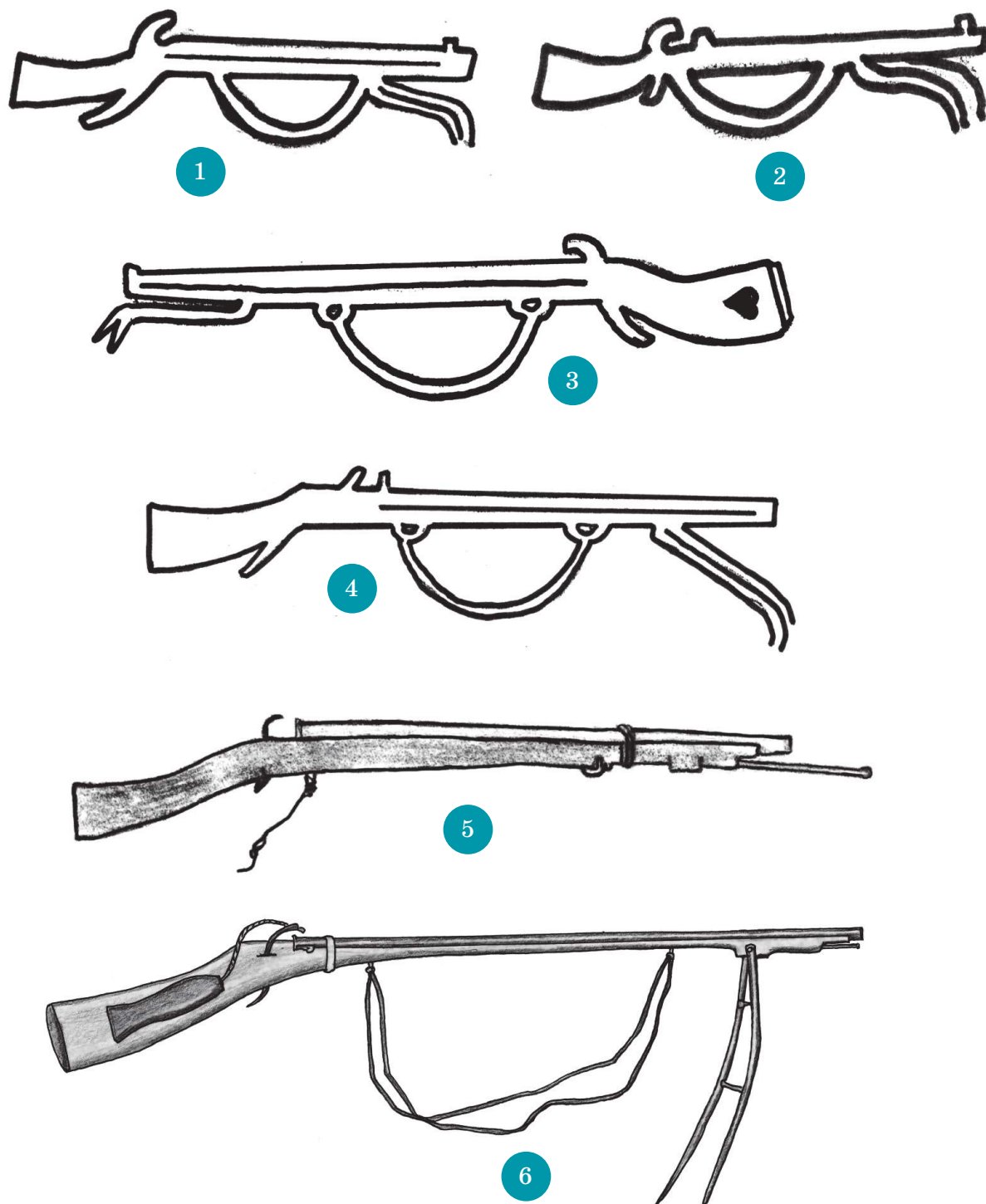

21 - сурет . Қазақтың пілте мылтықтарының суреттері. 1-4) Қазақ құлпытастарындағы пілтелі мылтық бейнелері. XIII-XIX ғғ. Батыс Қазақстан. 5) Орыс суретшісі М. Знаменскийдің суретінен. XIX ғ. 6) Орыс суретшісі П.М. Кошаровтың суретінен. XIX ғ.



22 - сурет . Пілте мылтық ұстаған қазақ жауынгерлерінің бейнелері.

1, 2) Пілте мылтық ұстаған көшпелі түркі жауынгерлері. XV-XVII ғасырлардағы Шығыс миниатюраларынан. 3) Пілтелі мылтықпен қаруланған XVIII ғасырдағы қазақ жауынгері. Автордың суреті. 4) Пілте мылтық ұстаған қазақ батыры. XVIII ғ. Дж. Кэстльдің суретінен. 5) Пілте мылтықпен қаруланған қазақ жауынгерлері. XIX ғасырдың басы. Полякорыс суретшісі А.О. Орловскийдің картинасы. 6) Пілте мылтық асынған қазақ аңшысы. XIX ғ. Орыс суретшісі В.В. Верецагиннің картинасынан



бейнелерін де XVII-XIX ғасырлардағы шығыс миниатюраларынан, қытай суреттерінде, орыс және Еуропа суретшілері салған өнер туындыларынан көруге болады (22-сурет).

Пілтелік шүріппелі мылтықтың түрлері

Қазақтың ескі пілтелік шүріппелі мылтықтары өзіндік формасымен, конструкциясымен және қолданылуымен ерекшеленетін бірнеше түрлерге бөлінді. Қазақ ауыз әдебиетінде сол уақыттағы отты қарудың «*жезайыр (жазайыл/жезайыл)*», «*самқал (шамқал)*», «*құлдыр-мамай*», «*қозыкеш*», «*білте мылтық*», «*қара мылтық*», «*орама мылтық*», «*берен мылтық*» деген атаулары айтылады. Бұл мылтық атауларының көбін басқа түркі тілдес халықтардың фольклорында да кездестіреміз. Яғни бұл мылтық түрлерінің көпшілігі барлық түркі халықтарында бірдей қолданылған. Қазақ мылтықтарының бұл атаулары жазба деректерде де айтылады. Қазақтар қолданған мылтықтардың түрлері ретінде «жезайыр», «құлдыр-мамай», «қозыкеш», «самқал» (шамқал) атауларын өз еңбегінде Ш.Ш. Уәлиханов та келтіреді (Валиханов, 1961, Т.1, с. 466).

«*Жазайыл/жезайыл/жезайыр*» – эпостарда, ауыз әдебиетінде жиі айтылатын мылтық түрі.

Он екі құрсау *жезайыр*
Қара мылтық жұмсаған.

«Ер Шобан» (Алдаспан, 1970, 97-б.)

Ер Әли қанкүреңді мініп алды,
Жүгіртіп *жезайылмен* басып салды.

(Қазақ халық әдебиеті, 1996, Т.3, 154-б.)

Эпостарда сипатталуына сүйенсек, *жазайыл* қамал қабырғасында немесе далалық шайқаста қолданылатын ауыр пілте мылтық түрі болған. Манас эпосында «Әбзел» аталатын жазайылдың сипатталуы



оның артиллериялық қаруға ұқсас екенін көрсетеді. Жазайыл қорған қамалында тұрады. Ол – мыстан құйылып жасалған және домалақ шойын ядромен оқталады. Оқпаны жуан ағаш сүмбімен тазаланады, оқталғанда оқ-дәрі сонымен тығыздалады. Оқпан бірнеше жіптермен ағаш түбірлеріне бекітіп қойылған. От бергенде найзаның басына оттың шоғын іліп алып, қазынадағы тесігінен тұтатады. Оны ату үшін бірнеше жазайылшылар қызмет етеді (Манас, 1946, с. 50). Біршама әсірелегеніне қарамастан бұл сипаттау шындыққа негізделген. Шығыс миниатюраларында да қорған қабырғаларында тұрған осындай үлкен мылтықтардың (жазайылдың) бейнесін көруге болады. Үлкен жазайылдардың арнаулы станокті тірегішке қойылғанын көреміз (23-сурет, 1-3).

«Жазайыл» мылтық Шығыста кең тараған ауыр мылтық түрі болды. Түрік, парсы тіліндегі жазба дереккөздерінде бұл мылтық атауы *джазаер/джазаел/джазаил* болып бірнеше нұсқада кездеседі (Khorasani, 2010, p. 189). XVIII ғасырда бұл ауыр мылтық түрі Орталық Азия, Иран, Түрік, Индия, Ауған елдерінде қолданыста болған. Жазайыл тек қамал қорғанысында ғана емес, далалық шайқаста да, қамалға шабуылдарда да қолданылды. Мысалы, Иран әміршісі Надир шахтың (1736-1747) Индияға жорығы кезінде оның әскерінде бірнеше мың жауынгерден тұратын джазаиршылар отрядтары болды және джазаиршылар мылтықшылардан бөлек әрекет етіп, шайқастың ең қиын жерлерінде атыс жүргізген. Әдетте, жазба деректе джазаир/жазаил «айдаһар сипатты» деп аталады (Мухаммад-Казим, 1961, с. 61, 62, 92, 130, 134). Ауғанстанда пуштундар «джезайыл» деп аталын оқпаны ұзын, калибрі үлкен ауыр мылтықты XIX ғасырдың аяғына дейін қолданып келді (Tirri, 2003, p. 236-239). Ауыр салмағына байланысты жезайылдың тепкісі де қатты болды. Жезаирлар көбіне пілтелі, шақпақты шүріппелі болды. Ауған жазайылдарының кейінгі нұсқалары капсульді шүріппелі де болған (23-сурет, 5).

Мұндай ауыр мылтықтар Қытай әскерінде де қолданылған, қытайша мұндай ауыр мылтық түрі «тайфур» деп аталды (Наша среднеазиатская граница, 1879, с. 281-285). Бұл мылтықты ату үшін бірнеше адамдар қызмет еткен. XIX ғасырдағы бір Еуропа авторының

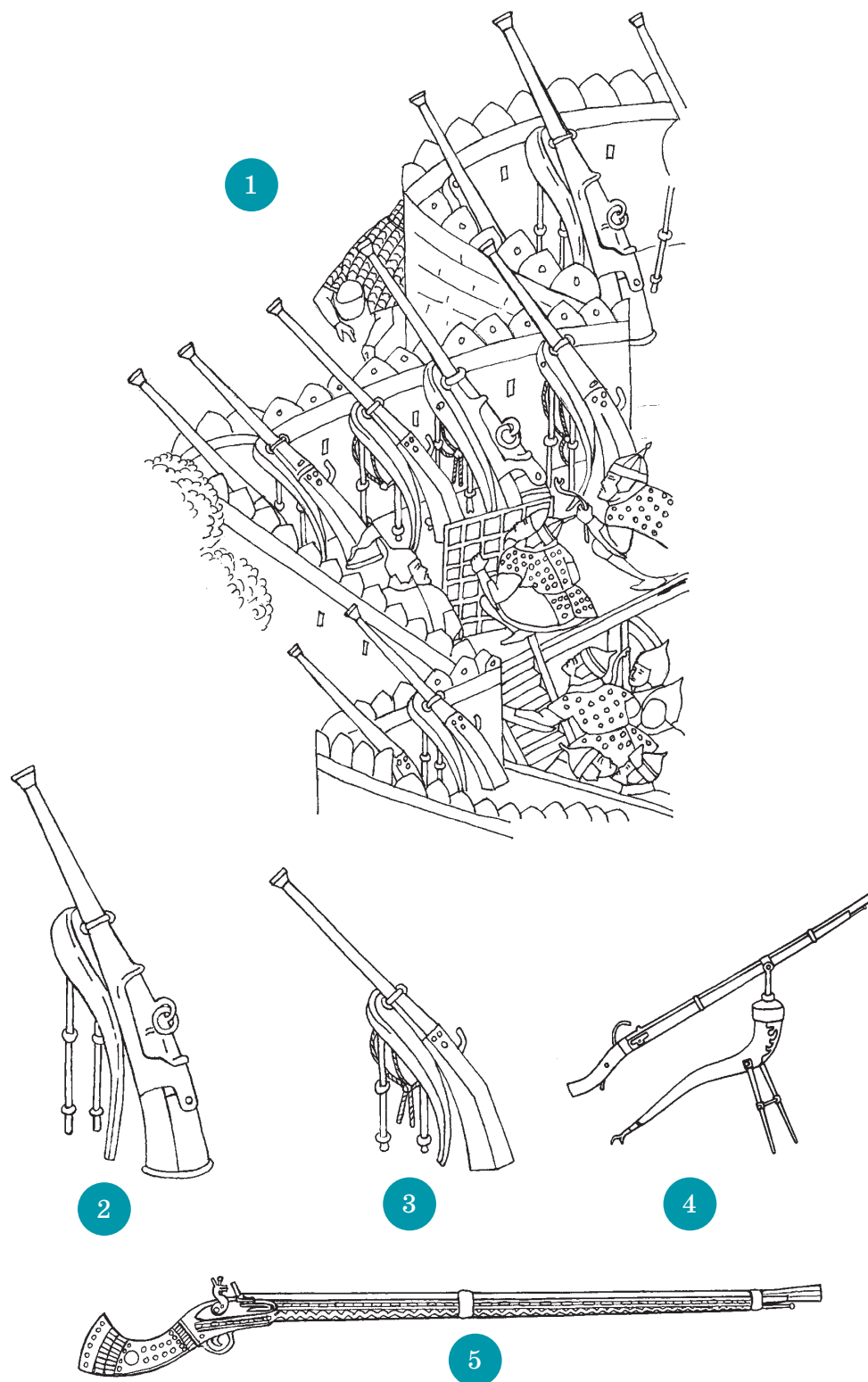

23 - сурет. Жазайыл мылтық. 1-3) Қамал қабырғасының үстінде тұрған үлкен жазайыл мылтықтар. XVI ғасырдағы моғол миниатюрасынан. 4) Қытай жазайылы. XVIII ғ. 5) Ауған джазайылы. XIX ғ.



еңбегінде Орта Азияда қоланылған қытай жазайылының суреттері бейнеленеді. Суреттерден Манас эпосында сипатталғандай жазайылды ату үшін бірнеше адамнан тұратын отряд қызмет жасағанын көруге болады. Оның құрамында жазайылды оқтаушы, көздеуші, оқпанына от беруші, жазайылды көтеріп ұстап тұрушы жауынгерлер және олардың командирі болғанын көреміз (24-сурет, 1-3). Жеке отряд ретінде әрекет еткендіктен тайфуршылар отрядында ту ұстаушы жауынгер де болды. Қытайлардың тайфур мылтығын Орта Азия халықтары да қолданған, ХІХ ғасырдағы ортаазиялық жазба деректерде «қытай жазайылы» айтылып отырады.

Ауыз әдебиетінің деректеріне сүйенсек, қазақтар жезайыл/жезайыр мылтықтарды ХVІ ғасырдан қолданған. Қазақтар қолданған «жазайыл» ауыз әдебиетінде көбіне пілтелі шүріппелі мылтық ретінде айтылады және ерекше мылтық ретінде жоғары бағаланады.

*Жезайыр мылтық білтелі
Шақпағын шағып, тұтатып,
Масағына білте қыстырған.*

(Қазақ халық әдебиеті, 1996, Т.3, 554-б.)

*Қайырлы хан дегенге,
Сұрап келіп тұрыппын,
Жезайыл қыран мылтықты,
Шарайна белді қалқанды.*

«Мұңлық-Зарлық»
(Ғашық-наме, 1976, 280-б.)

Орысша жазба деректерде де «жазайыл» қазақтар қамал қорғанысында қолданған ауыр мылтық түрі ретінде аталады. «Түземдіктердің отты қаруы екі түрде болады: 1) ауыр қамал мылтығы немесе фальконет (*джазаалль, салышкан*), оқпаны өте ұзын, калибрі үлкен (1-ден 2 дюймға дейін), құндағы жуан, берік тірегішке қойылып аты-



1



2



3

24 - сурет. Қытай жазайылы – тайфур.

1, 2) Тайфуршылар отряды. 3) Қашғардағы тайфуршылар жаттығуы.
XIX ғасырдағы еуропалық автордың суреттері



лады. Оқтары шойыннан, сирек жағдайда қорғасыннан жасалады» (Паромонов, 1872, с. 218). Жазбаша, ауызша және бейнелік тарихи деректер Шығыста қамал қорғанысында қолданылатын жазайыл мылтық әртүрлі көлемде, тіпті өте үлкен болып та жасала беретінін куәләйді. Ал далалық соғыста қолданылатын жазайылдар екі не бір адам адам ұстап ата алатындай кішірек көлемде болған.

«Манас» эпосында жазайыл сияқты үлкен ауыр мылтықтың бір түрінің атауы ретінде *«қойшағыр»* атауы да аталады. Эпоста пілте мылтықтың бұл түрлерінің атыс кезінде шығатын дауыстарының сипатталуына сүйенсек, олар бір-бірінен дауысының қаттылығымен және үндестігімен айрықшалаанады.

*Жазайыл үнү жаңырап,
Койчағыр үнү чаңырап,
Бараң мылтык бадырап.*

«Манас» (Манас, 1988, Кн.2, с. 115)

Бұл үзіндіден ең қатты дауыс жазайылдікі екенін түсінуге болады, бұл оның оқпанының калибрі үлкен екенін және оған үлкен заряд салынатынын көрсетеді. Одан кейін дауысы қатты – «қойшағыр». Үзіндіде «қойшағыр» «жазайыл» мен мылтықтың арасында орналасқан. «Манас» жырынан алынған мына бір үзіндіден де «қойшағыр» жай мылтықтан үлкен, зеңбіректен кіші отты қару екенін түсінуге болады.

*Ортосу болот, оозу албарс,
Түтүнү туман, түбү ыспан,
Қароолу дажал, огу ажал,
Асынып жүрсе Аккелте (Манастың мылтығы – А.Қ.),
Ашыкпаса – койчағыр,
Ачууланса – замбирек.*

«Манас» (Манас, 1988, Кн.2, с. 171)



Фольклорлық, жазба және иконографиялық деректер *жазайыл, қойшағыр* сияқты оқпаны ұзын және жуан ауыр мылтықтар негізінен қамалды қоршау мен қамал қорғанысында пайдаланылатынын көрсетеді. XV-XVI ғасырларда Еуропада мұндай оқпанның ауызынан оқталатын қамал мылтығы «*гаковница*» деп аталды. Қамалды қорғауда қолданылатындықтан, оның оқпанының астында қамал қабырғасына тіреп қоятын «*гак*» деп аталатын тірегі болды. Ату кезінде кері кетпес үшін онымен қамал қабырғасына бекітіп қоятын болған. Гаковницаның ұзындығы 2 м, салмағы 30 кг болды, оның ауыр түрлерінде үш таған аяғы болды, оны ату үшін екі адам қызмет етті. Орыс тілінде мұндай мылтықтар «затинная пицаль» деп аталған. Калибрі 20-25 мм болды, оқпанының ұзындығы 1-1,5 метрге, салмағы 8-15 кг-ға жетті. Оқтары темірден және қорғасыннан құйылды. Алғашында пілтемен немесе қыздырылған темір шыбықпен от алды, кейін пілтелі шүріппе қолданылды.

XVI-XVII ғасырлардағы Шығыс миниатюраларында да қамал қабырғасында тұрған немесе оның амбразураларынан оқпандары шығып тұрған үлкен калибрлі жуан ауыр қамал мылтықтарының бейнелерін көруге болады (25-сурет, 1, 2). Бұл кезеңде ауыр қамал мылтықтарының әр типі көптеген түркі халықтарында да кең тараған болу керек. Қазақтар қолданған осындай көне қамал мылтығының суреті Батыс Қазақстандағы құлпытастардың бірінде бейнеленген, оның оқпаны ұзын, түзу құндаққа орнатылған, бас жағында қамал қабырғасына тіреп қоятын түзу сирақша түріндегі тірекшесі бар (25-сурет, 3).

Жазба деректерде қазақтардың да оқпандары үлкен калибрлі, зеңбірекке ұқсас ауыр мылтықтары айтылады. «Соғыс үшін олардың кіреуке жейделері, жақ пен оқтары және жоғарыда айтылған зеңбірек секілді, бірақ алысқа және дәл ататын камералық трубалары бар» (Кэстль, 1998, с. 107). Осындай ауыр пілте мылтықтардың жуан оқпандарының сынған жарты бөліктері (КП №1859-1861) ҚР Орталық мемлекеттік музейінің қорында да сақтаулы (25-сурет, 4-6). Оларды жай мылтықтың оқпанымен (25-сурет, 7) салыстырсақ, олардың жуандықтары да, ұзындықтары да екі еседей үлкен. Бұл жарты бөліктердің екеуі (КП №1859, КП №1861) білтелі қамал мылтығының бір

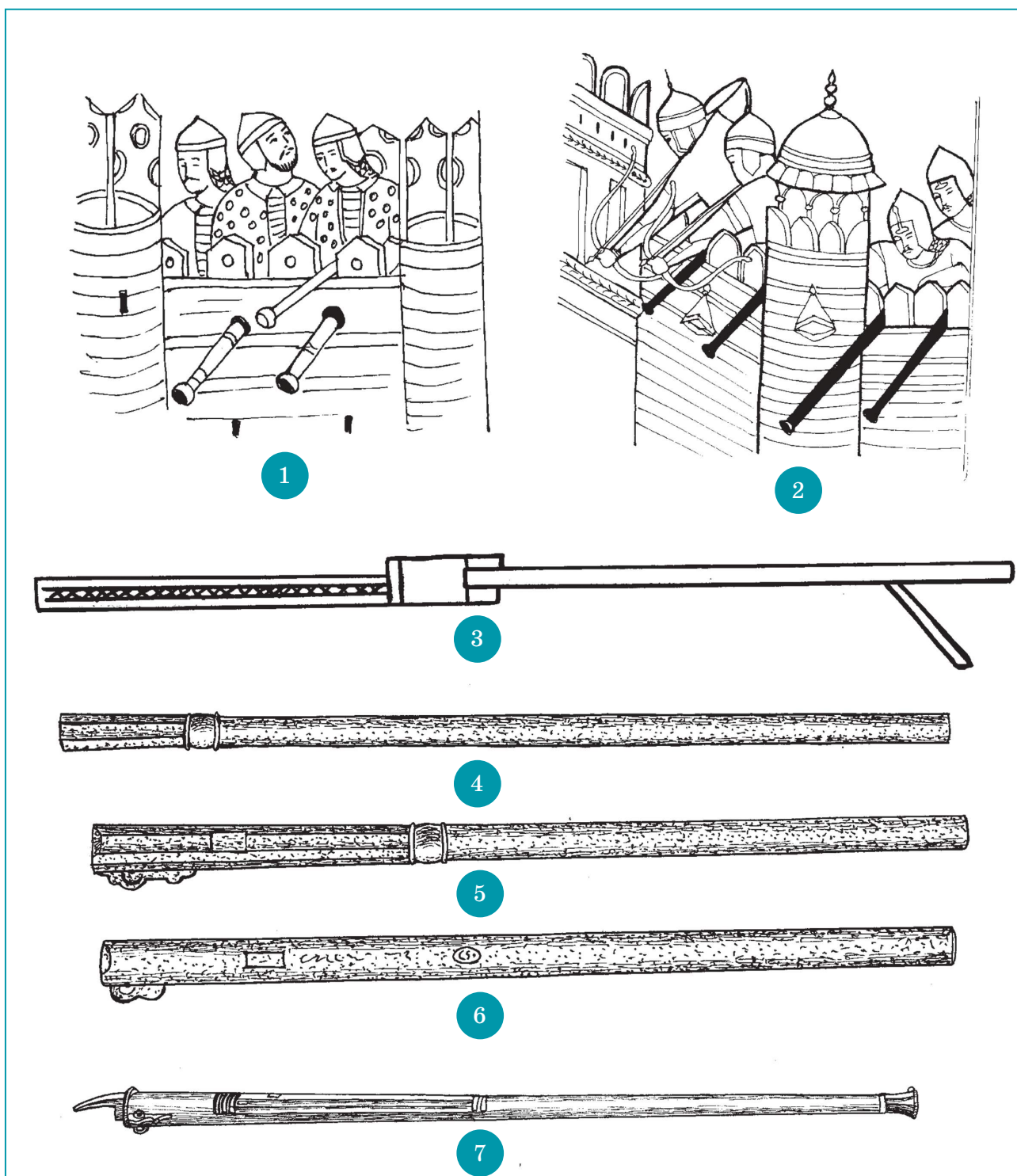

25 - сурет. Ауыр қамал мылтығы. 1, 2) Қамал амбразураларынан шығып тұрған ауыр қамал мылтықтарының оқпандары. XVI ғ. моғол миниатюраларынан. 3) Қазақтың ауыр қамал мылтығы. Құлпытастағы сурет. XVIII ғ. Батыс Қазақстан. 4-6) ҚР ОММ қорындағы үлкен ауыр мылтық оқпандарының жарты бөліктері. XVIII ғ. 7) Жеңіл мылтық оқпаны. XIX ғ. ҚР ОММ қорынан



оқпанының сынып қалған бас жақ және қазына жақ бөліктері. Оқпан болат таспалардан соғылып жасалған. Жасалу уақыты – XVIII ғасыр. Оқпанның бас жақ бөлігінің ұзындығы – 97 см. Калибрі – 22 мм. Ұңғысы тегіс. Ауыз бөлігі сәл жуандатылып, сегіз қырлы болып соғылған. Төменгі шеті ені 2,8 см дөңес белдеумен белгіленіп, оның жиегі екі жіңішке қырлармен жиектелген. Қарауылы төрт бұрыш пішінде соғылған (25-сурет, 4). Оқпанның қазына жақ бөлігінің ұзындығы – 91 см. Қазына бөлігі сәл жуандатылып, сегіз қырлы болып соғылған. Қазына бөлігінің шеті жиегі қырлармен жиектелген ені 2,8 см дөңес жолақпен белгіленген. Үстіңгі жағында кезінде көздеуіші орнатылған керттік ойығы бар. Қазына кесігі тұсында оң жағында тұтатқыш тесік жасалып, оның астында тұтатқыш дәрі сөресі дәнекерленген (25-сурет, 5). Бұл қазына жақ бөлігін ауыз жақ бөлігімен қосып өлшесе, оқпанның ұзындығы 2 метрдей болады.

Оқпанның жарты бөліктерінің үшіншісі (КП №1860) білтелі қамал мылтығы оқпанының қазына жақ бөлігі. Оның да жасалу уақыты – XVIII ғасыр. Оқпан бөлігінің ұзындығы – 79 см. Ұңғысының іші тегіс. Калибрі – 24 мм. Қазынасы жуандатылып соғылған. Қазына кесігінің үстінде бірге соғылған «шоқтық» түріндегі көздеуіші болған, сынып қалған, оның орнына қазына бөлігінің үстіндегі керттік ойыққа төртбұрышты көздеуіш орнатылған болу керек, ол да түсіп қалған. Қазына бөлігінің оң жағында тұтатқыш тесік жасалып, оның астында тұтатқыш дәрі сөресі – құлақ дәнекерленген. Оқпанның үсті орта тұсында күміспен қақтап салынған көгеріс өрнекпен әшекейленген және қалыппен басып салынған араб жазумен таңба бар (25-сурет, 6).

Қамал мылтығынан кішілеу, далалық ұрыста қолданылатын ұзын оқпанды ауыр мылтық *самхал* (*шамхал*) деп аталды. Мылтықтың бұл түрінің атауы түркі, парсы тілдерінде бірдей кездеседі (Будагов, 1869, Т.1, с. 692; Khorasani, 2010, р. 372). Самхал Орта Азияда және Қазақстанда кең тараған болатын. Бұл мылтықтың атауы қазақ тілінде де сақталған (Аманжолов, 1959, с. 402). XIX ғасырда қазақтардың самхал мылтықты да қолданғаны туралы Ш. Уәлиханов та жазады: «...кейбір сұлтандарда ортаазиялық шамхалдар, 700 қадамға ататын ұзын ауыр мылтықтар болды» (Валиханов, 1961,

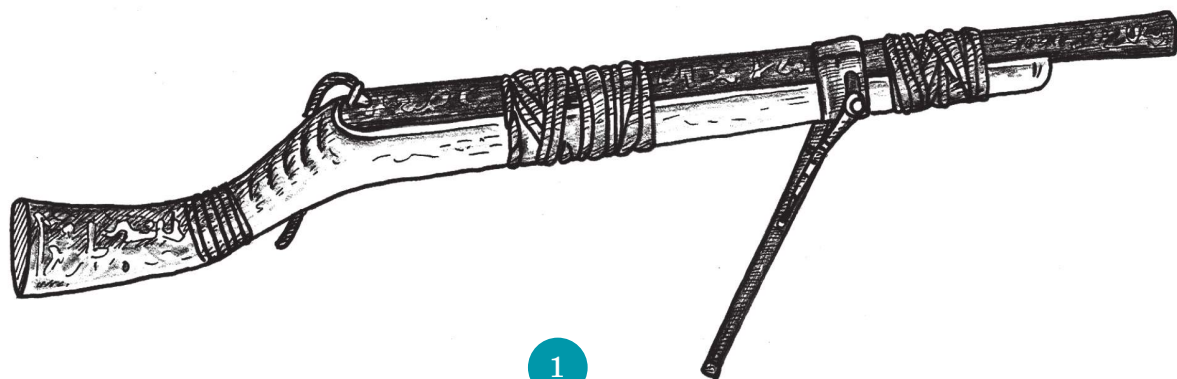

1



2

26 - сурет. Ортаазиялық ауыр мылтық – самхал. 1) Орыс суретшіс Н. Каразиннің суретінен. XIX ғ. 2) Самхал. XIX ғ. ҚР ОММ қорынан

Т.1, с. 468). Қазақ ауыз әдебиетінде бұл мылтық атауының *самгал/шамгал/шамбал* деген нұсқалары кездеседі.

Фольклорлық және жазба мәліметтер бұл ауыр мылтық – самхалдың Кенесары ханның армиясында да қолданғанын дәлелдейді.

Он екі *самгал*, жүз *мылтық*,
Кенекем келген секілді.

Он екі *самгал*, жүз *мылтық*
Жүзін қырды мергеннің.

«Кенесары – Наурызбай»
(Қазақ халық әдебиеті, 1996, Т.3, 23, 31-бб.)



Көк түтін шұбап жонды алды.
Білтелі шамбал гүрсілдеп,
Сары садақ оғы зырлады.

Иманжан Жылқайдарұлы.

«Кенесары, Саржан»

(Қазақ халық әдебиеті, 1996, Т.3, 57-б)

Үзінділерде самқалдың қару ретінде мылтықтан бөлек аталуы да оның жай мылтықтан үлкендеу болғанын көрсетеді. Жазба деректерде Кенесарыға бұл мылтықтардың кейбірі Бұхар әмірінен сыйға берілгені айтылады (Середа, 1992, с. 89; Рязанов, 1993, с. 28).

Орыс әскерінің Орта Азияны жаулап алу соғысына қатысқан орыс суретшісі Н.Н. Каразин өзінің «Оружие и доспехи наших противников в Средней Азии» атты еңбегінде осындай қамал қабырғасынан атуға қолданылған ортаазиялық ауыр мылтықтың сипаттамасы мен суретін береді. Н.Н. Каразиннің сипаттауынша, бұл ауыр қамал мылтығының оқпаны шойыннан құйылып жасалып, ауыр құндаққа қайыспен байланған. Ұңғысының калибрі – 1,5 дюйм, ірі оқпен атылады. Оқпанның беті Құран аяттарымен, әртүрлі оюлармен әшекейленген. Алдыңғы жағында темір тірегіші бар. Оның құндағына селитра ерітіндісі сорғызылған пілте оралған, пілтенің бір ұшы шүріппенің шаппасына бекітілген (Каразин, 1874, с. 235.) (26-сурет, 1).

ҚР Орталық мемлекеттік музейінің қорында да ХІХ ғасырда қазақтар қолданған осындай ортаазиялық ауыр пілте мылтықтың – самқалдың (КП 1810) бір үлгісі сақтаулы. Жалпы ұзындығы – 148 см, оқпанның ұзындығы – 107 см. Мылтықтың оқпаны қырлы болып соғылып, ауызында сәл жуандатылып жасалған, үстіңгі беті қырнап салған ою-өрнектермен әшекейленген. Оқпанының түбінде көздеуіші, ауызында кішкентай қарауылы бар. Оқпан ағаш құндаққа үш жез құрсаулармен бекітілген. Құндақтың дүмі ортаазиялық мылтықтарға тән иілген пішінде жасалған, түбі жалпақ. Оқпанның астыңғы жағында құндақта сүмбіге арналған ойығы бар, бірақ сүмбісі жоғалған. Құндаққа иыққа асатын қайысбау тағылған (26-сурет, 2).



«Жазайыл», «қойшағыр», «самқал» сияқты мылтықтардың оқпандары ұзын, жуан, ауыр болса, жеңіл мылтықтардың оқпаны жіңішкелеу және қысқалау болды. XIX ғасырдағы орыс авторы: «Туземдіктердің отты қаруы екі түрде болды: 1) ауыр қамал мылтығы немесе фальконет (*джазаалль, салышкан*), оқпаны өте ұзын, калибрі үлкен (1-ден 2 дюймға дейін), құндағы жуан, берік тірегішке қойылып атылады. Оқтары шойыннан, сирек жағдайда қорғасыннан жасалады. 2) Өртүрлі калибрлі және көлемді, дюймнен басталып, одан кішірейіп келетін дала ұрысында қолданылатын мылтық. Оқпанның қабырғасы жуан және оқпанның өзі ұзын. Күміспен не алтынмен қақталып әшекейленген оқпандар кездеседі. Кейінгі (еуропалық) жүйелі шақпақты және соққылы шүріппелі, қырлы оқпанды мылтықтар да болады», – деп жазады (Паромонов, 1872, с. 218).

Ертеде көшпелі халықтарда, оның ішінде қазақтарда да, жауынгерлік қару-жараққа, мысалы, қылышқа, семсерге, сауытқа киелеп жеке ат беру дәстүрі болды. Сол сияқты Шығыста отты қаруларға да жеке ат беріліп отырған. Жоғарыда артиллериялық отты қарулар – қазан, топ, зеңбірек, жазайыл туралы сөз болғанда, олардың жеке аттары болғанын айтқанбыз. Көшпелі түкі халықтарының батырлары сол дәстүрмен өз мылтықтарына да жеке ат қойған. Мысалы, Манастың мылтығының жеке аты «Ақкелте» болған. Ш.Ш. Уәлиханов: «Мылтық далада сирек кездесетін зат болды, әулеттен әулетке ауысып отырды және өзіндік жеке аттары болды: *Қозы-кеш, Құлдыр-мамай*» деп, бұл атаулардың асыл мылтықтарға берілген жеке ат екенін жазады. (Валиханов, 1961, Т.1, с. 466, 468). Бұл деректі дұрыс түсіне алмаған кейбір авторлар қателесіп «Қозы-кеш» пен «Күлдір-мамайды» осы күні мылтықтың жеке түріне жатқызып жүр. Ш.Ш. Уәлиханов «Қозы-кеш», «Құлдыр мамай» кімнің мылтығының аттары екенін жазбаған, ал ауыз әдебиетінде «Күлдір-мамай» атты мылтық Абылайдың мылтығы ретінде айтылады.

Сол күнде бір жүйрік мылтық

Бар екен Абылайда Күлдір-мамай.

«Қабанбай» (Казахский фольклор в собрании Г.Н. Потанина, 1972, с. 264)



Қазақтарда ер қаруы әкеден балаға мұра болып қалатыны белгілі. Осылайша, бұл мылтық Абылай ханнан оның ұрпақтарына қалып, кезінде оны Кенесары хан ұстаған болу керек, тарихи жырларда айтылатын Кенесары ханның мылтығының аты да «Күлдір-мамай» және бұл мылтықтың аты Абылайдың атымен қатар аталады.

Сұрасаң арғы атамды – хан Абылай,
Атқаны Кене ағамның Күлдір-мамай.

(Қазақ халық әдебиеті, 1996, Т.3, 203-б.)

Архивтік деректер бойынша Кенесарының бұл мылтығы 1845 жылы қырғыздармен болған шайқаста қырғыздардың қолына түскен. 1845-1846 жылғы уақиғалардың куәгері қырғыз Қалиулла Әлібековтің айтуынша: «Сұлтан Кенесары Қасымов Шу өзенінің бойымен тез төмен шегініп, Алматыға қарай жылжыды. Орман манаптың қолына бірнеше мың пілте мылтықтар, көп кілемдер, шапандар және бір мылтық тұрған жібек шатыр түсті, тұтқындардың айтуынша, ол мылтықты сұлтан Кенесары Қасымов өзі атқан. Бұл мылтық манап Жантай Қарабековке берілді; Қарабековтердің әулетінде мылтық Пішпек қамалын орыстар басып алғанға дейін сақталды» (Степняк, 1923, с. 8-9). Жантай Қарабековтің ұлы Молла-Мырза орыс отрядының басшысы полковник Колпаковскийді Пішпек қамалын алумен құттықтағанда бұл мылтықты тарихи ескерткіш ретінде Колпаковскийге сыйлайды (Бөкейхан, 1995, 82-б). Кейін Кенесарының бұл мылтығы Бүкілресейлік көрмеде, дала генерал-губернаторлығы бөлімінде қойылып, көрмеден бұл мылтық Омск музейінің қорына түскен болатын (Культура казахов, 1995, с. 12). Омск музейінің құжаттарында тіркелгенмен, өкінішке орай, кейін бұл мылтықтың ізі жоғалады. «Күлдір-мамай» аталған мылтық бүгінде қайда екені белгісіз. *Кулдур мамай* сөзі мылтық атауы ретінде қырғыз тілінде де кездеседі (Киргизско-русский словарь, 1985, Кн.1, с. 463). Бұл мылтық атауының қырғыз тіліне енуі осы тарихи оқиғалардан кейін болу керек деп санаймыз.



Жоғарыда айтылғандар пілте мылтықтың жекелеген түрінің дәстүрлі атаулары және мылтыққа берілген жеке есімдері болса, фольклорлық деректерде бұдан басқа магиялық түсініктерге байланысты мылтықтың өз атауын метонимиялық атаулармен ауыстыру барысында пайда болған, жасалу материалына байланысты аталатын «бараң»/«берен», «ақ берен» деген жанама эвфемистік атаулары да кездеседі.

*Ат чабым жерге оқ үчкан
Алмабаш бараң атканы.*

«Манас» (Манас, 1988, Кн.2, с. 147)

*Мен оқтаулы ақ берен,
Серіппеме тидің, от алдым.*

«Сырым батыр»
(Дала кемеңгері, 1992, 17-б.)

*Қылышты салып қынына,
Ақберенмен атады.*

«Сұраншы батыр» (Аронұлы, 1976, 19-б.)

Ер қаруының басқа түрлері сияқты атадан балаға мұра болып қалып отырғандықтан, пілте мылтықтың кейбір үлгілері қазақтарда XIX ғасырдың аяғына дейін сақталып жетті. Бүгінде қазақтардың пілтелі шүріппелі мылтықтары мен оның жеке оқпандарының нұсқалары музейлер қорларында да, жеке адамдардың қолдарында да кездеседі. Қазақстан Республикасы Орталық мемлекеттік музейінің қорында бірнеше қазақ пілте мылтықтары (КП №1800, 1804, 1817, 1818, 3599, 23127) мен пілте мылтықтардың оқпандары (КП №1849, 1854, 1856, 1863, 1866, 1869) бар (27-сурет, 28-сурет). Олардың бәрін тиянақтап сипаттау көп уақытты алар еді, сондықтан қазақтардың



1



2

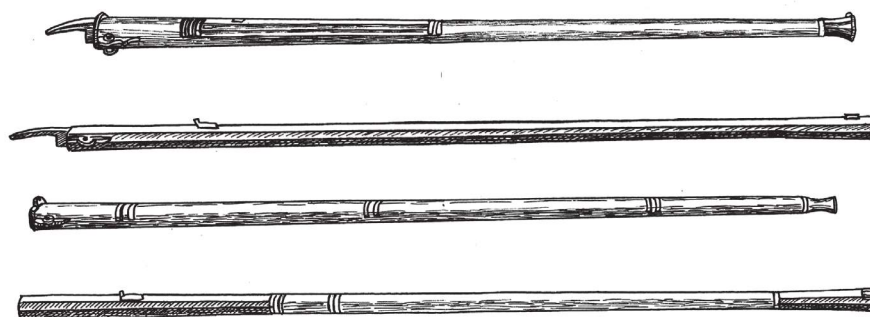

27 - сурет . Пілте мылтық. 1) Қазақтың пілте мылтықтары. 2) Қазақ пілте мылтықтарының оқпандары. XVIII-XIX ғғ. ҚР ОММ қорынан



28 - сурет . Қазақ пілте мылтықтары. XVIII-XIX ғғ. ҚР ОММ қорынан



пілтелі мылтығы туралы түсінік толық болу үшін тек олардың негізгі ерекшеліктеріне ғана тоқтала кетейік.

Музейлік мылтықтардың ұзындықтары 132 см-ден 157 см дейін жетеді. Олардың оқпандарының ұзындықтары 95-113 см дейін, калибрлері – 14-16 мм. Ал жеке сақталған оқпандардың ұзындықтары 78 см-ден 113 см-ге дейін, олардың калибрлері де әртүрлі – 11 мм-ден 17 мм-ге дейін. Оқпандар түбінен ауызына қарай сәл жіңішкертіліп соғылған, диаметрлері түбі жағында 3-3,5 см, ауызы жағында 2-2,5 см болып келеді. Әдетте оқпанның қазына бөлігі мен ауыз бөлігі берік болу үшін сәл жуандатылып жасалған. Көбіне оқпанның қазына бөлігі мен ауызы қырланып жасалып, ортасы дөңгелек болып соғылған (27-сурет, 12). Кейбір оқпандар түгелдей қырлы болып немесе үстіңгі жағы қырлы, ал астыңғы жағы дөңгелек болып келеді (КП №1817 номерлі мылтықтың оқпаны, КП №1854 оқпан). Оқпандардың түбі мылтық құндағына бекітетін теміртегі бар бұрандамен жабылады (27-сурет, 9). Оқпанның қазына бөлігінің оң жағына тұтатқыш тесік жасалып, тұтатқыш дәрі салынатын құлағы ұсталық әдіспен пісіріліп орнатылған. Ескі оқпандарда көздеуіші үстіңгі жағы ойық келген шығыңқы «шоқтық» қыр түрінде оқпанның түбімен бірге соғылып жасалған. Қарасұр темір оқпанда жақсы көрініп тұру үшін қарауылы түсті металдан (жез, мыс) жасалып, дөңгелек түйіршік пішінді болды. Кейінгі оқпандарда көздеуіші мен қарауылы темірден төртбұрышты пішінде жасалып, кертпе ойыққа орнатылған. Кейбір оқпандарда көздеуді жеңілдету үшін көздеуішін қарауылымен қосып тұратын рельефті қыр салынған (КП №1849, 1866 оқпандар). Оқпанның қазына және ауыз бөлігінің шеттері кертіп салынған ойыққа көлденең орнатылған, жезден, мыстан немесе күмістен жасалынған бір немесе қос сақиналармен белгіленеді. Сақиналардың екі жағынан жиектері кейде қырнап салынған түзу немесе ирек сызықтармен жиектеледі. Шығысқа ортақ дәстүр бойынша қазақ мылтықтарының оқпандары да күміс, алтын қақтау әдісімен геометриялық және өсімдік өрнектерімен әшекейленді, әдетте оқпанның қазына, ауыз бөліктері және ортасы көркемделді. Оқпандардың ұңғысының іші көбіне тегіс, бірақ кейде ұңғысы 8 қырлы оқпандар да кездеседі (КП 1866, 1854, мылтықта



29 - сурет. Қазақ пілте мылтықтары. 1) ҚР Ұлттық музейі қорынан. 2) А. Акимбектің жеке коллекциясынан. 3) ҚР Тұңғыш Президенті музейі қорынан. XVIII-XIX ғғ.



КП №1804, 1818). КП №23127 нөмірлі мылтықта ұңғысының іші 6 қырлы жасалған.

Оқпандар құндаққа теміртегіндегі тесіктен бұрандамен бұралып, екі-үш жерден қайыстармен байланған. Бір мылтықтың оқпаны мыс пластиналы құрсаулармен бекітілген (КП №23127). Мылтықтардың құндақтары ағаштан жасалған, ұзындықтары оқпанның ауызына дейін жетеді. Дүмдердің пішіндері түзу немесе сәл иілген болып келеді. Кейбір дүмдердің мүйіз не темір пластинадан жасалған шүйделігі бар. Еуропалық мылтықтардың үлгісімен жасалған дүм де кездеседі (КП №3599), бұл кейін жасалынған болуы керек. Дүмдердің оң жағында пілте салуға арналған төртбұрышты тері қалталар бар. Дүмнің сол жағында шүріппенің тұсында темір ілгекте шығыршық ілініп, шығыршыққа қайыс байланып, қайысқа тері алақанша тағылған. Мылтық дүмдері оймалап салынған торлы сызықтармен өрнектеліп немесе боялып әшекейленген. Бір мылтықтың дүмі қызыл түске боялып, сары түсті медальонда арабша жазу жазылған (КП №1818). Пілте мылтықтар ауызынан оқталатындықтан, оқ-дәріні тығыздауға және оқпанды тазалауға қолданылатын ағаш немесе темір сүмбілері болды. Бір мылтықтың сүмбісі темірден жасалған, оның ұшы жалпақтау дөңгелек табан түрінде бітеді, төменгі жағында тесігі бар (КП №23127), сүмбінің ұзындығы – 124 см. Басқа мылтықтардың сүмбілері сақталмаған, бірақ құндақтарында сүмбі салатын арнаулы ұялары бар. Барлық пілте мылтықтарда атуды жеңілдететін сирақтары болған. Мылтық құндақтарының бас жағында сирақтарын бекітетін тесігі бар шығыңқы дөңестік жасалынған, оның кейбірінің тесігінде шайбасы мен гайкасы бекітілген темір өзегі ғана сақталған (КП №1817), бір мылтықтың (КП №23127) сақталған сирағы ағаштан жасалған, олардың аяқтарының ұштары мүйізден жасалып, конус пішінді темірмен қапталған, аяқтар ортасында темір қапсырмамен қосылған. Сирақтың ұзындығы – 57 см. Мылтықты иыққа асып алу үшін жалпақ қайыс таспалардан иықбаулар жасалып, құндақтағы қайыс немесе металл ілгектерге тағылған (27-сурет, 8). Бұл айтылған ерекшеліктер басқа музей қорларындағы қазақ пілте мылтықтарына да тән. 29-суреттен Қазақстан Республикасы Президенттік мәдени ор-



талығы музейінің қорындағы, белгілі коллекционер А. Акимбектің жеке коллекциясындағы осындай қазақ пілте мылтықтарының бейнелерін көруге болады.

3.3.3 Шақпақты шүріппелі мылтық

Мылтықтың шүріппе жүйесін жетілдіру барысында шақпақты шүріппе жүйесі пайда болып, шақпақты шүріппе орнатылған мылтықтар Шығыста да, Батыста да XVI ғасырдан бастап қолданысқа енді. Шақпақты шүріппе де алғашқыда арабтарда XV ғасырдың аяғында пайда болған (Маркевич, 1994, с. 94), XVI ғасырда осман түріктері Египетті және басқа араб елдерін жаулап алғаннан кейін шақпақты мылтық түріктер арқылы бүкіл мұсылман Шығысына, басқа түркі халықтарына да тараған болуы керек. Түрік, парсы тілдерінде шақпақты шүріппелі мылтық *туфенг чакмак*, *туфанг-е чакмак* деп аталады (Khorasani, 2010, С, 423). Азиялық шақпақты мылтықтардағы шақпақты шүріппе «*арабтық шақпақты шүріппе*» түріне жатады. Мұсылман маврлардан XVI ғасырдың басында Испания арқылы Еуропаға тараған бұл шақпақты шүріппе түрі *испан-маврландық шүріппе* деп те аталады.

Бұл мылтық түрін қазақтар «*шақпақты мылтық*» немесе «*шақпақты*» деп атады. Қазақтардың шақпақты мылтықтары туралы деректер орыс және Еуропа авторларының жазбаларында XVIII ғасырдан кездеседі. «Олардың мылтықтарының шақпақты оттығы бар және өте алысқа ата алады, себебі олардың оқпандары ұзын, 2-3 аршын болады» (Кэстль, 1998, с. 70). «Біздің көмекші қырғыз отрядының қаруы найзалары, қылыштары, садақ пен оқтары және шақпақты мылтықтары болатын» (Прошлое Казахстана в источниках и материалах, 1997, Сб.1, с. 236).

Шақпақты мылтық (шақпақты шүріппелі мылтық) қазақ ауыз әдебиетінде де айтылады.

Өлімге бас байласып,
Мылтықты оқтап сайласып.

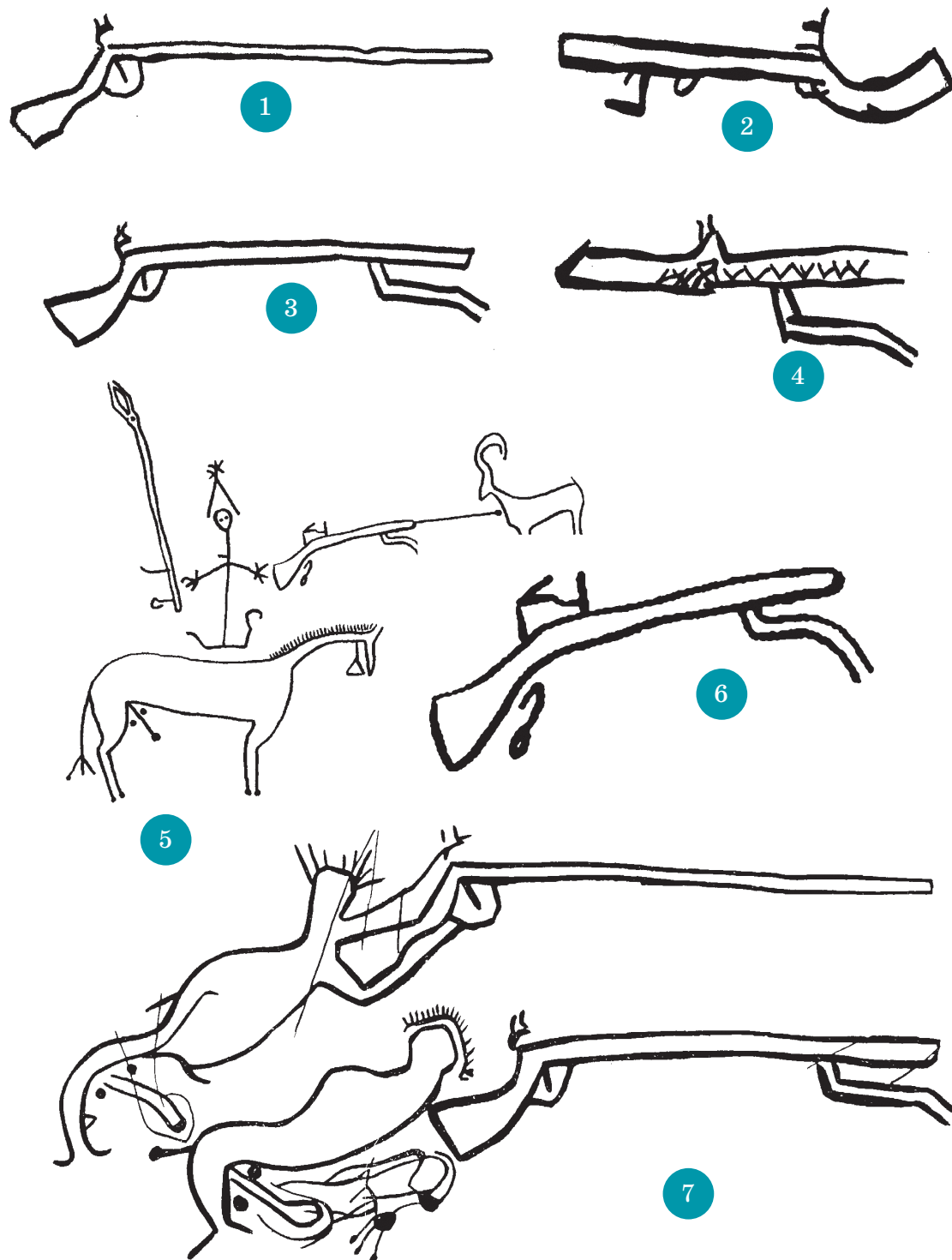

30 - сурет . Шақпақты мылтық. 1-4) Қазақтың шақпақты мылтықтарының суреттері. 5-7) Шақпақты мылтықпен атып жатқан адамдар. Қазақтардың жартастарға, табыныс ғимараттарының қабырғаларына салған суреттерінен. XVIII-XIX ғғ. (1-4, 7 – А.Г. Медоевтан, 5, 6 – Э. Самашевтан)



1



2



3



4

31 - сурет. Шақпақты мылтықпен қаруланған қазақтың аңшы, жауынгерлерінің бейнелері. 1,2) Шақпақты мылтық асынған қазақтар. XIX ғ. Еуропалық авторлардың суреттері. 3) Орал өңірінің қазақтары аңшылықта. Орыс суретшісі А.О. Орловскийдің картинасынан. 4) Шақпақты мылтықпен атып жатқан қазақ. А.О. Орловскийдің картинасынан. XIX ғ.



*Шақпақтысын қайырып,
Тарсылдатып атып-ай.*

«Балуанияз» (Досмұхаммедұлы, 1991, 164-б.)

Бұл деректерді иконографиялық мәліметтер де толықтырады. Батыс Қазақстандағы сағаналардың қабырғаларындағы петроглифтерде қазақтар қолданған ең ескі шақпақты шүріппелі мылтықтың, оны атып жатқан адамдардың әртүрлі бейнелері салынған. Халықтық суреттерге тән шарттылығына қарамастан, бұл графикалық сипаттағы бейнелерде шақпақты шүріппенің, шақпақ тас қыстыруға арналған оның шаппасының, құлағының қақпағы түрінде жасалған темір оттығының пішіндік ерекшеліктері дәл, анық бейнеленеді (30-сурет). Сондықтан оларды осындай салынған басқа мылтық түрлерінен айыруға болады. Ұзын шақпақты мылтықпен қаруланған қазақтардың бейнелерін ХІХ ғасырдағы орыс және Еуропа авторларының суреттерінен де көреміз (31-сурет).

Шақпақты шүріппе жүйесі

Шақпақты шүріппе бірнеше тетіктер жүйесінен тұратын күрделі шүріппе түрі болды. Шақпақты шүріппенің конструктивтік тетіктері темір пластина түріндегі тақташаға орналасты, шүріппе тақтасы құндақтың оң жағында, оқпанның тұтатқыш тесігінің тұсында бекітілді. Шүріппе мен оның шаппасы екі бөлек болып жасалып, осы тақташаға орнатылды, шаппаның басы шақпақ тас қыстыруға арналған, бұрандамен тартылатын қысқаш түрінде жасалды. Шақпақты мылтықта тұтатқыш дәрі салынатын сөре – мылтық құлағы да оқпанның түбіне емес, шүріппе тақташасына орнатылып, оның бетінде арнаулы темір оттық түрінде жасалған, қозғалып тұратын қақпағы болды (32-сурет, 2-3).

Мылтықты атар алдында атарман шүріппенің шаппасын қайырып қояды да, шүріппені басқанда оның шаппасына қыстырылған шақпақ тас мылтық құлағындағы дәріні жауып тұратын қақпақ-оттыққа ұрылады, қақпақ ашылып, от ұшқыны тұтатқыш сөредегі дәріні

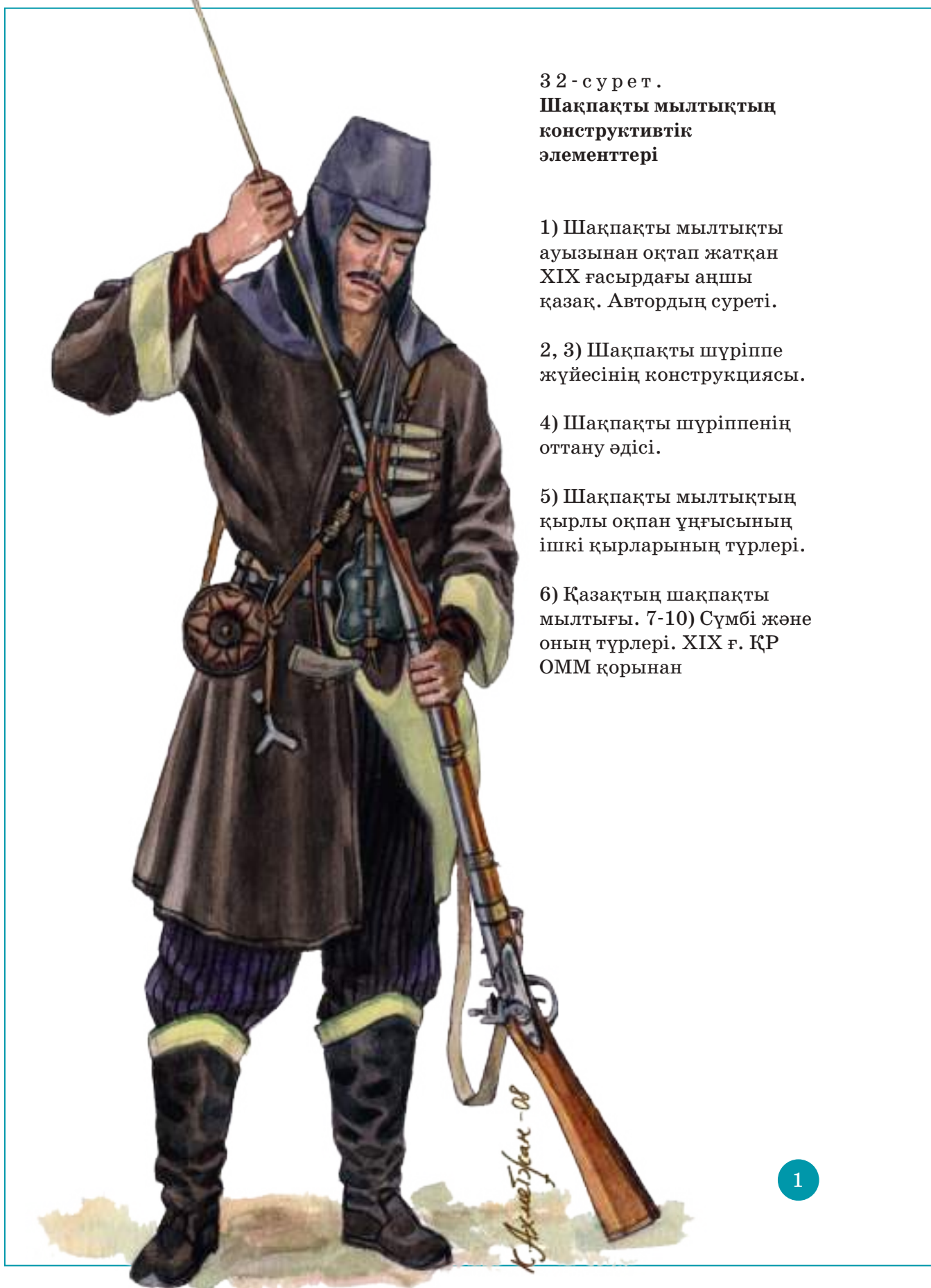

32 - сурет.
**Шақпақты мылтықтың
 конструктивтік
 элементтері**

- 1) Шақпақты мылтықты аузынан оқтап жатқан XIX ғасырдағы аңшы қазақ. Автордың суреті.
- 2, 3) Шақпақты шүріппе жүйесінің конструкциясы.
- 4) Шақпақты шүріппенің оттану әдісі.
- 5) Шақпақты мылтықтың қырлы оқпан ұңғысының ішкі қырларының түрлері.
- 6) Қазақтың шақпақты мылтығы. 7-10) Сүмбі және оның түрлері. XIX ғ. ҚР ОММ қорынан



2

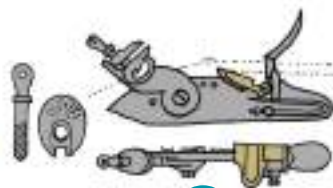

3



4



5

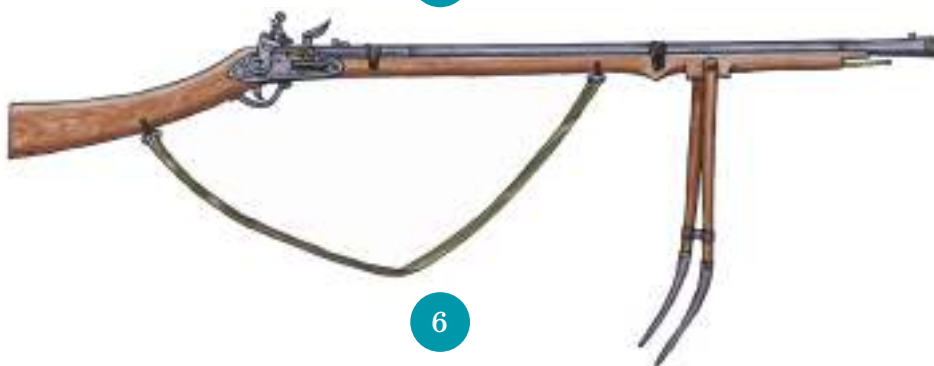

6



7



8



9



10





тұтатып, одан тұтатқыш тесік арқылы оқпандағы оқдәрі зарядына от беріледі. Шақпақты шүріппе оқпандағы дәріге от беруді тездеткенмен, онда да ескі мылтықтарға тән кемшіліктер сақталды: шақпақты мылтық та ауызынан оқталып, оны оқтау үшін сүмбі (шомпол) қолданылды; мылтықты ату үшін алдымен шүріппенің шаппасын қайырып, дәріден құлағына аздап сеуіп, оның қақпағын жауып, қалған зарядты аузынан оқпанға салып, сосын сүмбімен оқты тығыздап, сүмбіні орнына қойып, атуға дайын болады. Шақпақтыда да пілтелідегідей атыс сәл кешігіңкіреді, себебі алдымен құлақтағы тұтатқыш дәрі, сосын оқпандағы заряд тұтануы тиіс. Дымқыл ауа райында, жауын және қар кезінде құлақтағы дәрі дымқыл тартатындықтан, шақпақты мылтықты атқанда да жиі от алмай қалу орын алып отырды.

Қазақтардың шақпақты мылтықтарында шығыстық үлгідегі шақпақты шүріппелер, кейін еуропалық және орыс өндірісінің шүріппелері де қолданылды. «Кейінгі еуропалық жүйелі шақпақты және шиті (соққылы) шүріппе жүйесі бар, қырлы ұңғылы оқпаны бар мылтықтар да кездеседі». (Паромонов, 1872, с. 218). Музейлік экспонаттардағы қазақтың шақпақты мылтықтарында да орыстың шақпақты шүріппелері орнатылған. Музейлік материалдар қазақтардың берік болғандықтан шақпақты мылтықтарда ескі пілте мылтықтардың жуан оқпандарын аздап өзгертіп қолданғанын дәлелдейді.

Пілтелі, шақпақты мылтықтың оқпандарының ұңғысы әдетте тегіс болды, кейін оқтың нысанаға дәл тиюін арттыру мақсатында кейбір оқпандардың ұңғысы қырланып жасалды. Мұндай оқпанды мылтықтар «қырлы мылтық» деп аталды (Будагов, 1869, Т.2, с. 267). «Қырлы мылтық» атауы арабтың «хиир» – «винт» сөзінен шыққан, орыстың винтовка (қырлы мылтық) атауына сәйкес келеді (Будагов, 1869, Т.2, с. 544). Будаговтың сөздігінде винтовканың тағы бір атауы ретінде қолданылған «шаңғыл» сөзін кездестіреміз (Будагов, 1869, Т.1, с. 661). Мылтықтың «шаңғыл» атауы қазақ тілінің кейбір диалектісінде де сақталған. Ескі мылтықтарда қырлы оқпандардың ұңғысы әдетте түзу, полигоналды болып қырланған. Түзу қырлар негізінен төрт, алты, сегіз қырлы болды (32-сурет, 5). Сегіз қырлы, алты қырлы мылтықтар қазақ фольклорында да айтылады.



*Алты қырлы ақ мылтық
Ата алмасам маған серт.*

«Ер Тарғын» (Ақсауыт, 1977, Т.1, 299-б.)

Кейін XVIII ғасырда иір қырлы оқпандар жасалына бастады. Мұндай оқпаннан атылған оқтар біркелкі айналу барысында ауытқымай, дәл және алысқа тиетін болған. Фолклорлық деректер оқпандардың иір қырлары бұрғыланып жасалғанын дәлелдейді.

*Кароолу даажал, оғу ажал,
Бұрғулап ичин түздөгөн.*

«Манас» (Манас, 1988, Кн.2, с. 223)

Музейлік материалдарды зерттеу пілте және шақпақты мылтықтарда тегіс ұңғылы да, қырлы ұңғылы да оқпандар бірдей қолданылғанын көрсетеді.

Сүмбі.

Ескі мылтықтар ауызынан оқталатындықтан, оқпанға дәрі заряды мен оқты тығыздауға және оқпанның ұңғысын тазалауға арналған ұзын таяқша түріндегі жабдық – «сүмбі» қолданылды. Мылтықтың оқпанының ішін қырып бүлдірмес үшін сүмбі әдетте ағаштан жасалды, бірақ металдан да жасалған сүмбілер болды. Кейбір сүмбілерде тек ұшы ғана темір болды. Сүмбіні алып жүру үшін мылтық құндағында, оқпанның астында, арнаулы ойық ұя жасалып, сүмбі соған кіргізіліп қойылды (32-сурет, 6).

ҚР ОММ қорындағы кейбір мылтықтарда осындай ұяларына кіргізілген сүмбілері сақталған. Бір пілте мылтықтың (КП №1814) сүмбісі ағаштан, ал екінші пілте мылтықтың (КП №23127) және бір шиті мылтықтың (КП №25844) сүмбілері темірден жасалған. Сүмбілердің ұзындықтары – 86, 80, 124 см, темір сүмбілердің бір ұшында төртбұрышты тесігі бар, екінші ұшы дөңгелек жалпақтау табанмен біткен



(32-сурет, 7-9). ҚР ОММ қорында жиналмалы болып бірнеше бөліктен құралып жасалған сүмбі (КП №12110) түрі де бар. Сүмбі ұзындықтары 8,5-8,7 см тоғыз бөлік ағаш түтікшелерден құралады, ағаштардың ортасына бір ұшы сыртқы бұрандамен, екінші ұшы ішкі бұрандамен бітетін металл өзек салынып, ұштары бір-біріне бұралып жалғанады. Ағаш түтіктің ішкі бұрандасы бар шеті металл құрсаумен құрсалған. Ағаш түтікшелердің арасында кей жерде ақ металл сақиналар салынған. Сүмбінің бір жақ басы қолға ұстайтын тұтқа түрінде, ал екінші басы металл түтікшемен бітеді (32-сурет, 10). Бұл сүмбі мылтықтан бөлек алып жүрілген. Жиналмалы сүмбінің жалпы ұзындығы – 88,5 см диаметрі – 1,8 (1,3) см. Сүмбінің бұл нұсқасын 1920 жылы шебер Танабаев Жүсіп жасаған.

3.3.4 Шиті мылтық

XIX ғасырдың екінші жартысынан бастап қазақтарда капсюльді (пистонды) мылтықтар қолданысқа ене бастайды. Капсюльді мылтықтар ең алғаш Еуропада пайда болған еді. XVIII ғасырдың аяғында Еуропада тұтанғыш сынап пен селитраның қоспасынан жасалған жарылғыш құрам ойлап шығарылды. XIX ғасырдың басында Англияда бұл жарылғыш құрам салынған кішкентай қалпақша түріндегі мыс капсюльдер (пистондар) жасалына бастады. Мылтықта капсюльді қолдану үшін оқпан түбінің оң жағында кішкентай сауытша пісіріліп орнатылды. Сауытшаға капсюль кигізілетін түтікше темір өзек бұралып бекітілді де, сауытшаның ортасынан өтетін жіңішке тесік түтікше өзектің тесігін оқпанның тұтатқыш тесігімен жалғастырып тұрды. Мылтық атарда осы түтікше темір өзектің ұшына мыс капсюль кигізілді (33-сурет, 4-6). Капсюльге шаппаның соққысы тигенде оның ішіндегі жарылғыш қоспа жарылып, от шығарып, сауытшаның тесігі арқылы оқпандағы зарядты тұтатты. От ұшқыны сыртқа кетпес үшін шүріппе шаппасының ұшы ішіне қарай кішкене ұңғыланып жасалды. Капсюльді шүріппе Еуропада алғашқыда аңшылық мылтықтарда қолданылып, кең танымал болып, кейін әскери қаруды отандыруға

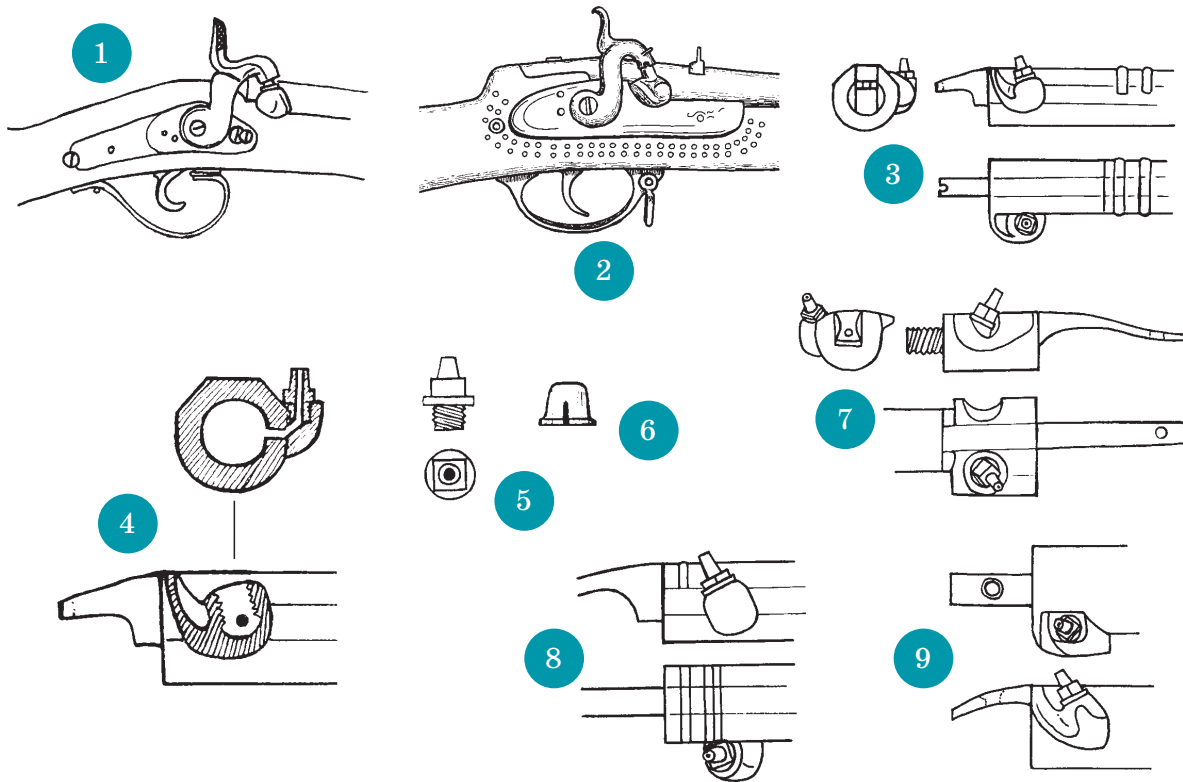

33-сурет. Шиті мылтық. 1, 2) Қазақ шиті мылтықтарындағы капсюльді (шитті) шүріппе жүйесі. XIX ғ. 3) Оқпанның түбінде орналасқан капсюль сауытшасы. 4) Капсюль сауытшасының қимасы. 5) Капсюль қойылатын түтік өзекше. 6) Капсюль (шиті). 7-9) Капсюль сауытшасының түрлі пішіндері және оқпанда орналасу түрлері. 10) Шиті мылтықпен аң атып жатқан қазақ. XIX ғ. сурет

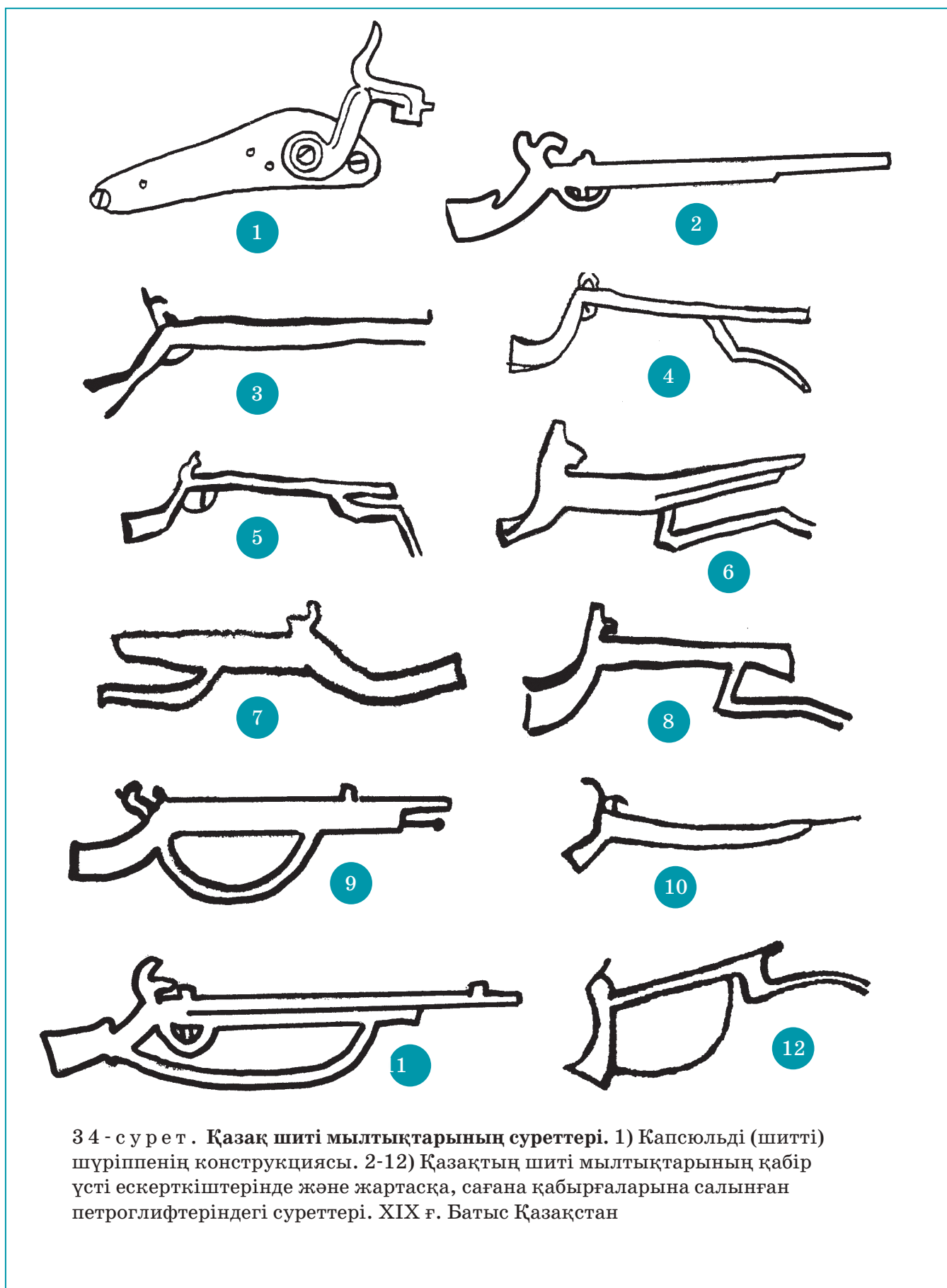

34 - сурет . Қазақ шиті мылтықтарының суреттері. 1) Капсюльді (шитті) шүріппенің конструкциясы. 2-12) Қазақтың шиті мылтықтарының қабір үсті ескерткіштерінде және жартасқа, сағана қабырғаларына салынған петроглифтеріндегі суреттері. XIX ғ. Батыс Қазақстан



пайдаланылды. Орыс армиясында капсюльді мылтықтар ХІХ ғасырдың ортасынан бастап қолданыла бастады (Маркевич, 1994, с.184). ХІХ ғасырдың аяғында капсюльді мылтықтар орыстар арқылы қазақтарға да қолданысқа енеді (33-сурет, 10).

Шиті (капсюльді) мылтықтардың әр түрі қазақ петроглифтері мен құлпытастарында да ХІХ ғасырдың аяғынан бейнелене бастайды (34-сурет). Бұл суреттерде мылтықтың осы түрінің капсюльді шүріппе жүйесі, шүріппе шаппасының имек ұшы, оқпанның түбіне орнатылған капсюль сауытшаның капсюль кигізілетін түтікше өзегінің басы нақтылы бейнеленген.

Қазақтар бұл мылтық түрін «*шиті мылтық*» деп атайды. «Шиті мылтық» атауындағы «шиті» сөзі бүгінде түсініксіз болып қалғандықтан, шиті мылтықты білте мылтықпен шатастыру жиі кездеседі. Этимологиялық тұрғыдан қарастырсақ, бұл атау «шит/шиті» сөзінен шыққан сияқты. *Шит* немесе *шиті* деп қазақтар мақтаның кішкентай дәнін атайды (Қазақ тілінің түсіндірме сөздігі, 2008, 917-б.).

Бұл тазалап жатқаны

Мақта дәні шиті ғой.

Қоқыр-соқыр, шөп-шары

Сол шитінің биті ғой.

«Екпінді жеңгелер» (Жансүгіров, 1974, 345-б.)

Осындай дәні бар мақта түрі *шитті мақта* деп аталды. Ал мақтаның тұқымындай, дәніндей кішкентай заттарды қазақтар *шиттей* дейді Кішкентай пистон, капсюльдерді де *шит*, *шиті* деп атап, онымен атылатын мылтық түрін де *шитті/шиті мылтық* деп атаған болу керек. «Капсюль» сөзі де ағылшын тілінде өзінің алғашқы мағынасында өсімдік дәнінің қауашағын мағыналайтынын айта кету керек, өйткені Еуропада пайда болған алғашқы жасалған пистондар өсімдіктің дәніне ұқсас болатын. Басқа халықтардағыдай, қазақтарда да мылтық түрлері атауларының жасалу жолы олардың от алдыру әдісінен туындаған. Салыстырып қараңыз: білтемен от алатын



мылтық *білте-лі* мылтық, шақпақпен от алатын мылтық *шақпақ-ты* мылтық деп аталған. Сол сияқты, шитімен (пистонмен) от атылатын мылтық *шит-ті* мылтық болады.

Музейдегі қазақтардың шиті (капсюльді) мылтықтарын зерттеу, әдетте оларда қолдан соғылып жасалған ескі оқпандар пайдаланып, оның қазына бөлігіндегі тұтатқыш тесігіне капсюль қойылатын түтікше өзегі бар сауытша орнатылып өзгертілгенін көрсетеді. Шиті мылтықта көбіне орыстың қару зауыттары (Тула, Златоуст, Сестровецк) шығарған капсюльді шүріппе жүйесі орнатылған. Кейбір музейлік нұсқаларда ағылшын және басқа Еуропа елдерінің де шүріппе жүйелері кездеседі. Қазақтың шиті мылтықтарында бұндай симбиоздың пайда болу себебі – қазақтар дәріні, оқты өздері ескі әдіспен жасауға мәжбүр болғандықтан, соған сәйкес келетін дәстүрлі көне оқпандарды сақтауға тырысты. Және де дамаскалық болаттан жасалған шығыстық ескі оқпандар сапасы жағынан сол кездегі зауытта өндірілген еуропалық оқпандардан әлдеқайда артық болатын. Пілтелі, шақпақты мылтықтар сияқты шиті мылтықтар да әлі ауызынан оқталып атылды.

ҚР ОММ коллекциясында оқпаны көне, дүмі тұзу жасалған осындай XIX ғасырдың шиті мылтығы (КП №25844) бар. Мылтықтың жалпы ұзындығы – 114 см, оқпанның ұзындығы – 80 см, калибрі – 12 мм. Оқпанның ауызы сәл жуанданған. Шүріппе жүйесі мен шүріппе доғасы зауыттық. Оқпан құндаққа мыс құрсаулармен бекітілген. Құндағының дүмі басы домалақ жез шегелермен әшекейленген. Сирағы диаметрі 1,2 см металл трубадан жасалған, аяғының ұштарына металл стержень орнатылған. Мылтықтың темір сүмбісі бар, ұзындығы – 80 см, құндағындағы ойық ұяға кіргізілген. Мылтықты Адай руының, Қара мылтық атасына жататын Тұманбай деген кісі ұстаған (35-сурет, 1).

Екінші шиті мылтықты (КП №3594) Торғай облысындағы 1916 жылғы көтерілісшілердің басшысы А. Иманов ұстаған. Мылтықтың жалпы ұзындығы – 91 см, оқпанының ұзындығы – 59 см. Оқпаны болат темірден дөңгелек формалы болып соғылып жасалған, тегіс ұңғылы. Түбінен ауызына қарай жіңішкереді. Оқпан ескі піл-



те не шақпақты мылтықтан қайта өзгертіліп қолданылған. Қазына бөлігі сегіз қырлы болып соғылған, ауыз тұсы дөңгелек. Оқпанның қазынасының түбі құндаққа бекітетін теміртегімен және капсюльді тұтатқышымен бөлек соғылып, оқпанның қазынасына бұралып бекітілген, теміртегінде бұрандалы шегеге арналған екі тесігі бар. Көздеуіші төртбұрышты, үстіңгі жағында көздейтін ойық жасалған, кертпе пазға кіргізіліп орнатылған. Қарауылы жезден, дөңгелек формалы жасалған. Шүріппе жүйесі капсюльді, бірақ шүріппесі жоғалған, оның орнына екі жез шегесі бар металл пластина кіргізіліп қойылған. Шүріппенің қорғағыш доғасы да түсіп қалған. Оқпан құндаққа металл құрсаумен бекітілген. Құндағы ағаштан қолдан жонылып, дүмі Еуропа мылтығының дүміне ұқсатып жасалынған. Дүмінің мойындығы терімен қапталған. Оқпан тұсында құндақтың екі жағында қолдың бармақтарына арналған ойықша салынған. Құндақтың дүмі мен бас жағында қайысбауға арналған екі тесік бар (35-сурет, 2).

Халық батыры Амангелді Иманов ұстаған тағы бір шиті мылтықтың (КП №3468) оқпаны үстіңгі жағында қырланып соғылған, ұңғысы иір қырлы (35-сурет, 3). Көздеу тетігі қазына бөлігінде орнатылған көздеуіштен және ауыз тұсындағы қарауылдан тұрады. Шүріппе жүйесі соққылы-капсюльді. Оқпан құндаққа екі металл құрсаулармен бекітілген. Құндағы ағаштан, мойыны ұзын, оқпанның ауызының ұшына дейін жетеді. Дүмі еуропалық үлгіде жасалған. Дүмінде металл пластинамен жабылған ойығы бар. Құндақ мойынының орта тұсында сирағы орнатылған, сирақтарының ұштары темірден жасалған. Иықбауы теріден жасалып, қалыптау әдісімен жасалған әшекейлі күміс шытыралармен безендірілген (24 дана). Мылтықтың жалпы ұзындығы – 98,2 см, оқпанының ұзындығы – 62 см, калибрі – 11 мм.

1916 жылғы Жетісу көтерілісшілерінің қаруы болған тағы бір шиті мылтықта да (КП 3603) аздап өзгертілген ескі оқпан қойылған (35-сурет, 4). Оқпанның қазынасы мен ауызы жуандатылып, сегіз қырлы етіп соғылған, ұңғысының іші алты қырлы. Қазынасы және ауызы алтынмен қақталып, көгеріс өрнекпен әшекейленіп, шеттері жез жарты сақиналармен белгіленген. Көздегіші төрт бұрышты, ойма



пазға ұзынынан кіргізіліп орнатылған. Қарауылы жезден жартылай дөңгелек формалы болып жасалған. Оқпанның қазына бөлігінің екі бүйір қырларында, көздегіші тұсында, алтынмен қақталып жазылған арабша жазулар бар. Шүріппе жүйесі соққылы-капсюльді, орыстікі, зауытта өндірілген. Шүріппесінің қорғағыш доғасы қолдан соғылған. Оқпан құндаққа екі жерден жіңішке қайыстармен байланған. Құндағы ағаштан жасалған. Құндақтың мойыны бұрынғы, дүмі кейін қарабайыр жасалып жалғанған. Жалғанған жері қаңылтыр пластиналармен шегеленген. Сирақ бекітілетін орнының астыңғы жағы оймалап салынған геометриялық өрнекпен әшекейленген. Сирағы жоқ. Құндақ мойынында сүмбіге арналған тесігі бар, сүмбісі сақталмаған. Мылтықтың жалпы ұзындығы – 152 см, оқпанының ұзындығы – 116 см, калибрі – 14 мм.

Ресейдің Антропология және этнография музейінің коллекциясында да қазақтың екі шиті мылтықтары (№ 493-16, 313-111) сақтаулы. Оқпандарының ұзындықтары – 83, 91 см. Бір мылтықтың (КП №493-16) қазына және ауыз бөліктері сегіз қырлы болып соғылған, ағаш сирағы сақталған, шүріппесінің қорғағышында өсімдік өрнекпен қырналып әшекейленген. Екінші мылтықтың (КП №313-111) қазына бөлігі үш қырлы жасалған, оқпаны алтын қақтап өсімдік өрнекпен әшекейленген, ағаш сүмбісі бар, ұзындығы – 75 см (Курылев, 1978, с. 20-21).



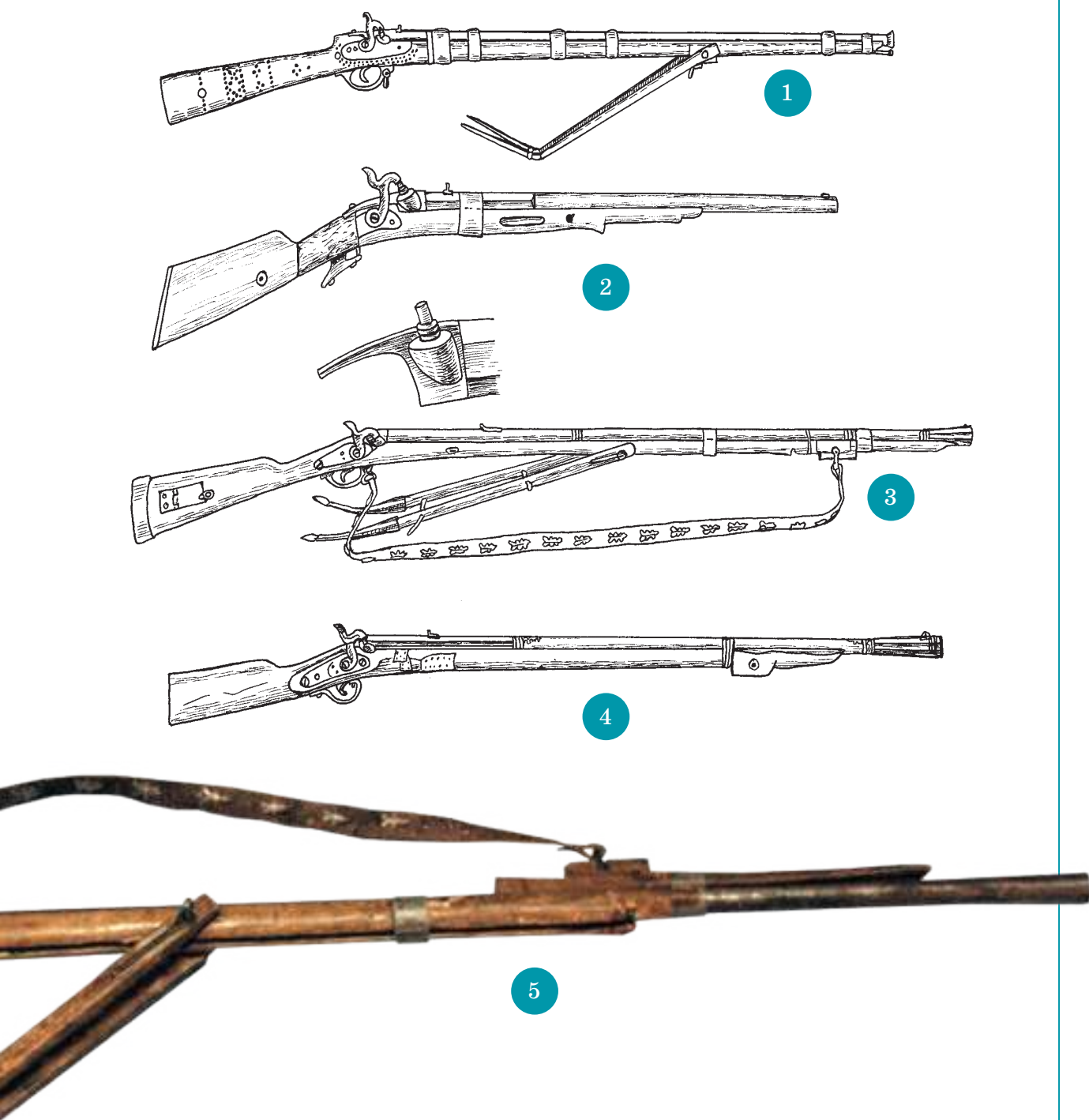

35 - сурет . Қазақтың шиті мылтықтары. XIX ғ. ҚР ОММ қорынан.
1) Батыс Қазақстан. 2,3) Орталық Қазақстан. Халық батыры А. Иманов ұстаған мылтықтар

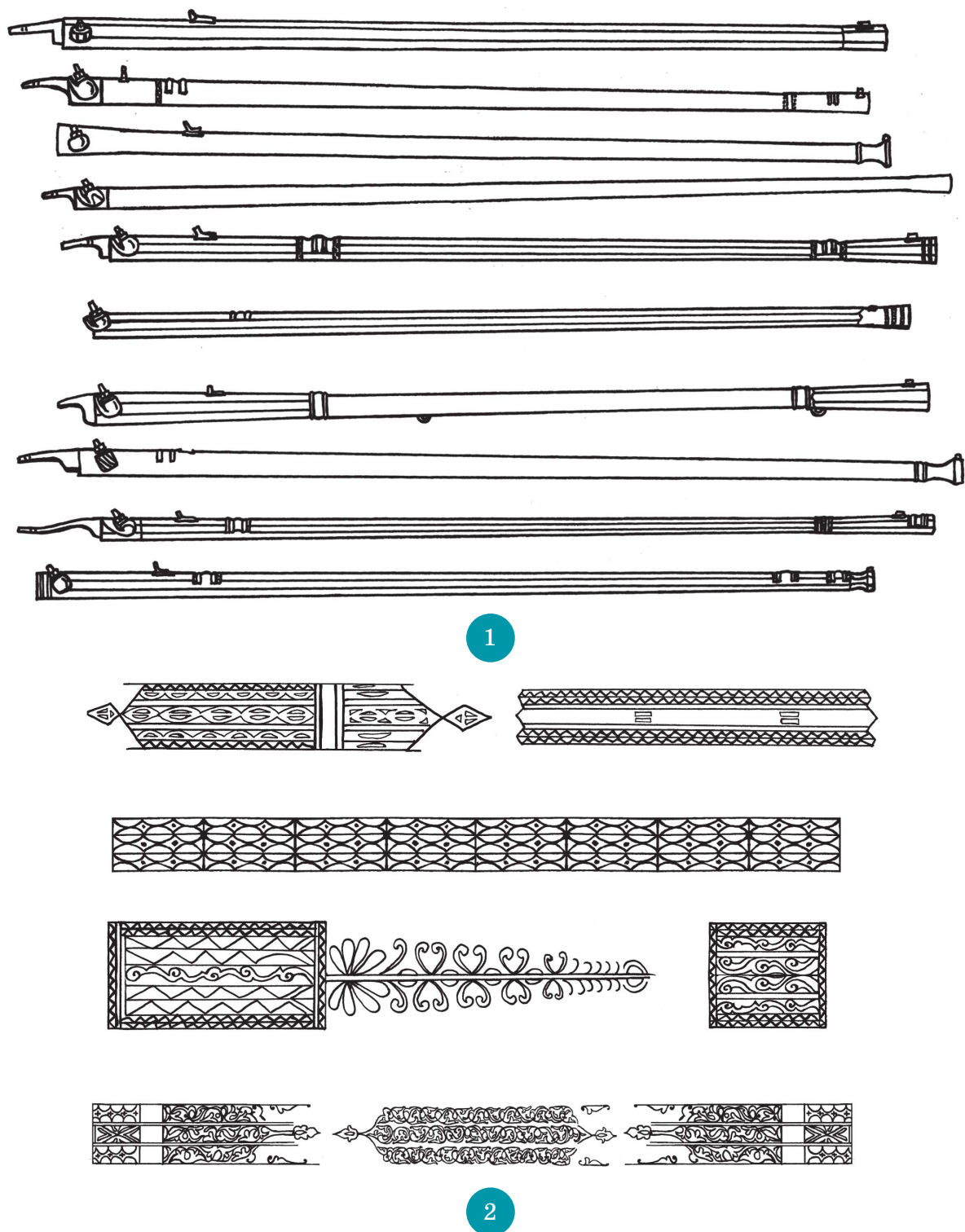

36 - сурет. Шиті мылтық оқпаны. 1) Оқпанның түрлері. 2) Оқпандарды қақтау әдісімен әшекейлеуде қолданылған ою-өрнектер. XIX ғ. ҚР ОММ қорынан



ҚР ОММ қорында қазақтар тұтынған шиті мылтықтардың бірнеше жеке оқпандары да бар (36-сурет, 1).

Ұзындықтары – 75 см-ден 112 см дейін, калибрлері – 14-17 мм. Оқпандардың қазына бөлігі (№1864, 1873) немесе ауыз бөлігі (КП №1865), кейде екеуі бірдей (КП №1850) жуандатылып қырланып соғылған. Кейбірі түгелдей сегіз қырлы болып жасалған (КП №1867, 1871, 1853). Капсюль кигізілетін түтікше өзегі бар тұтатқыш сауытшалар оқпандардың түбі тұсында оң жағына дәнекерленіп орнатылған. Оқпандардың түбі бұралып орнатылған құндаққа бекітуге арналған теміртектермен жабылған, теміртектерде бұранда шегеге арналған тесіктері бар. Кейбір оқпандарда (КП №1850, 1865) капсюльге арналған тұтатқыш сауытшалары оқпанға емес, оның теміртегіне орнатылған. Көздеуіш тетіктері оқпанның үстіңгі жағында кертпе пазға кіргізіліп бекітілген, темірден жасалған, үстіңгі жағында көздеуге арналған ойығы бар төртбұрышты көздеуіштен және төртбұрышты қарауылдан тұрады. Екі оқпанның (КП №1868, 1864) қарауылы жезден, дөңгелек формалы жасалған. Кейбір оқпандар (КП №1852, 1864, 1865, 1871) қазынасында, ортасында және ауыз тұсында күміс қақтау әдісімен геометриялық және өсімдік өрнектермен әшекейленген (36-сурет, 2). Оқпандардың кейбірі тегіс ұңғылы, кейбірінің (КП №1852, 1853, 1867, 1871) ұңғысы сегіз қырлы жасалған. Бір оқпанның (КП №1850) ұңғысының іші төрт қырлы. Бұл оқпандар да бұрын пілтелі немесе шақпақты мылтықтардан алынып қолданылған ескі оқпандар.

3.3.5 Қазақ бердеңкесі

Еуропада мылтықты әрі қарай жетілдіру барысында ішіне оқ және бір рет атуға қажетті дәрі заряды салынған, түбіне тұтатқыш капсюль орнатылған унитарлық патрон пайда болды да, енді мылтықтардың оқпандары қазынасынан оқталатын болды (Маркевич, 1994, с. 229). Мылтықтардың қазынадан оқталуы мылтықтың шүріппе жүйесін де өзгертті. Оқпанның түбіне енді ине түріндегі шаппасы



бар бекітпе (затвор) орнатылды. Еуропалық елдерде унитарлық патронға арналған мылтық бекітпелерінің көптеген жүйелері жасалды (37-сурет, 1, 2). Сондай жүйенің бірі – орыстың армиялық қаруында кең қолданылған Бердана үлгісіндегі бекітпе жүйесі болды. Өз әскерін қаруландыру үшін бұл винтовка түрін орыс үкіметі американдық қару жасаушысы полковник Берданға жасатқан болатын. Орыстар бұл винтовканы ауызекі тілде «берданка» деп атаған. Орыс армиясында Бердана жүйелі бекітпесі бар винтовканың екі үлгісі болды: Бердана I үлгісі 1868 жылы, ал Бердана II үлгісі 1870 жылы қолданысқа енді. Бердана II үлгісінің казактарға арналған, драгундарға арналған және жаяу әскерге арналған түрлері болды (37-сурет, 3, 4).

XIX ғасырдың аяғы мен XX ғасырдың басында орыстардың осы мылтықтарының ықпалымен қазақтар арасында да патронмен атылатын, «Бердана» үлгісіндегі бекітпесі бар мылтықтар қолданыла бастады, оны қазақтар «бердеңке» деп атады. Бұл мылтықтың атауы орыстікі болғанмен, XIX ғасырдың аяғында қазақтар қолданған «бердеңке» өзінің конструкциясы жағынан орыс мылтығынан біршама өзгеше болатын. Музейлік материалдарды зерттеуге сүйенсек, қазақ бердеңкелерінде орыстың «Бердана» жүйесіндегі зауыттық мылтық бекітпесі мен қолдан соғылып жасалған, аздап өзгертілген ескі қазақ оқпандары қиюласты. Ол үшін ескі оқпандардың қазынасының түбі кесіліп, оған унитарлық патрон салынатын бекітпе (затвор) жүйесі орнатылды. Сондықтан бердеңкелердің оқпандары дәстүрлі әдіспен күміспен немесе алтынмен қақталып өрнектелген ескі оқпандар болды. Қазақ бердеңкелерінің құндағын да жергілікті шеберлер өздері жасады және оның дүмі қазақтарға тән дәстүрлі формасын сақтады, бірақ кейде дүмі орыс мылтықтарының дүмінің формасына еліктеп жасалынған құндақтар да болды. Кейбір қазақ бердеңкелерінде дәстүр бойынша сирақтар да орнатылды. Бұл мылтық түрінің патронға салатын оқтарын, дәрісін де қазақтардың өздері жасаған.

Қазақтардың бердеңке мылтықтарының бейнелерін Батыс Қазақстандағы құлпытастарда, сағана тамдарда қазақтардың өздері салған суреттерінен көруге болады (37-сурет, 5-7). Бұл халықтық суреттердің шарттылығына қарамастан, бердеңке мылтықтың басты



37 - с у р е т . Бердеңке мылтық. 1) Орыстың Бердана жүйесіндегі мылтығының шүріппелі бекітпесі. 2) Бекітпенің конструкциясын көрсететін қимасы. 3, 4) Орыстың Бердана жүйесіндегі мылтықтарының түрлері. 3-7) Қазақтың бердеңке мылтықтарының суреттері. Батыс Қазақстандағы қабір үсті ескерткіштердегі суреттерден. XIX ғ.

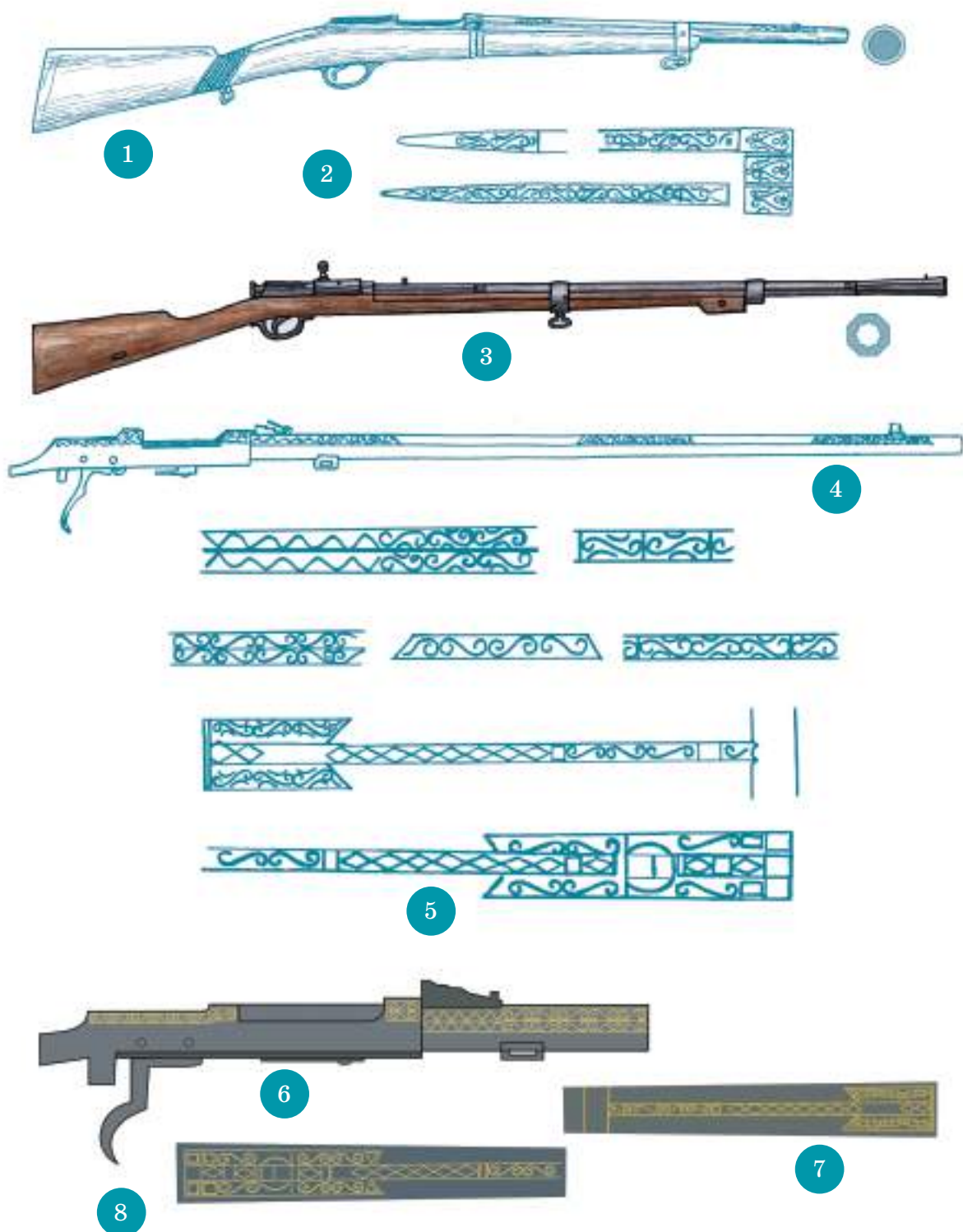

38 сурет. Бердеңке мылтық. 1, 3) Қазақтың бердеңке мылтықтары. XIX ғ. аяғы. ҚР ОММ қорынан. 4) Қазақ бердеңке мылтығының оқпаны. XIX ғ. аяғы – XX ғ. басы. ҚР ОММ қорынан. 2, 5-8) Оқпанды әшекейлеуде қолданылған ою-өрнектер.



конструктивтік ерекшелігі – оның оқпанның түбіне орнатылған зауыттық Бердана жүйелі бекітпесі, шүріппесі анық бейнеленген. Бердеңкелердің оқпандарын, құндақтарын, сирақтарын қазақтардың өздері жасағаны көрініп тұр, олар қазақ мылтықтарына тән сипатын сақтаған.

Осындай қазақи бердеңке мылтықтар ҚР ОММ коллекциясында да бар. 1916 жылғы Торғайдағы ұлт-азаттық көтеріліске қатысушылардың қаруы болған бір бердеңкенің (КП №3466) оқпаны бұрынғы ескі оқпаннан өзгертіліп жасалған. Оқпанның үстіңгі жағы үш қырланып соғылған. Ауыз тұсы мен қазына жақ тұсы алтын мен күміспен қақталып жасалған өсімдік және геометриялық өрнекпен әшекейленген (38-сурет, 2). Оқпан тегіс ұңғылы. Оқпанының қазынасы тұсында екі шығыңқы рельефі және ойық сызығы бар. Қарауылы темір, көздеуіші – шығыңқы бөлікке жырылып жасалған. Зауыттық үлгідегі Бердана жүйесінде жасалған мылтық бекітпесі (затвор) ескі оқпанның түбіне бұралып орнатылыпты. Құндағы қолдан ағаштан жонылып жасалып, дүмінің қолға ұстар тұсында оймалап торлы сызықтар салынған. Дүмнің желкелігіне металл пластина бекітілген. Дүмінде иықбауға тағуға арналған шығыршығы бар металл ілгек орнатылған. Сондай тағы бір ілгек оқпанды құндаққа бекітетін құрсауға тағылған (38-сурет, 1). Мылтықтың жалпы ұзындығы – 100 см. Оқпанының ұзындығы – 63 см. Калибрі – 11 мм. Оқпанының әшекейлену әдісі және өрнектерінің пішіні музей коллекциясындағы тағы бір берданка оқпанының (КП №1862) әшекейлену әдісімен және өрнектерінің пішінімен бірдей, ол оқпан туралы төменде айтамыз. Соған қарағанда бұл мылтықты халық батыры А. Имановтың інісі – ұста және зергер Бектемберген Иманов жасаған болу керек.

Осы музей коллекциясындағы Бердана жүйелі шүріппелі тағы бір қазақ мылтығының (КП №17141) оқпаны да ескі мылтықтан алынған. Мылтықтың жалпы ұзындығы – 144 см, оқпанының ұзындығы – 90,5 см, калибрі – 12 мм. Оқпанның ауыз және қазына бөлігі жуандатылып, сегіз қырлы болып соғылған. Оқпан сыртында бұл бөліктері қырпап салынған үш қатар көлденең сызықтармен белгіленген. Оқпанының ұңғысының іші де сегіз қырлы болып қырланған.



Көздегіші оқпанның қазына бөлігінде орналасқан, үстіңгі жағында ойығы бар. Қарауылы дөңгелек формалы. Оқпанға еуропалық үлгідегі Бердана жүйесіндегі зауыттық бекітпе (затвор) қойылған. Оқпан құндағына қолдан жасалған екі металл пластиналы құрсаулармен бекітілген. Құндағы қолдан жасалынған, бірақ дүмінің пішіні орыс мылтықтарының дүмінің формасын қайталайды. Дүмінде иықбау тағуға арналған бір тесік және құрсауының біреуіне төмен жағында шығыршықты темір ілгек бекітілген. Құндақтың бас жағында сирақтарын бекіту үшін төмен қарай шығыңқы жасалған төртбұрышты қыры бар. Онда сирағы бекітілген болт гайкасымен сақталған, сирағының өзі жоғалған (38-сурет, 3).

Орыстың армиялық винтовкасының ауызекі атауына айналған «берданка» сөзінің қазақ тілінде «бердеңке» болып өзгеріп, қазақ мылтығының атауына айналуы – бұл мылтық түрінде орыстың зауыттық және қазақтың дәстүрлі мылтық элементтерінің қиюласуының символы деуге болады. Кейін орыс берданкаларының зауыттық үлгілерінің ықпалымен қазақ бердеңкелерінің дүмі мен құндағы, кейін оқпаны да зауыттық үлгілерге жақындатылып жасалына бастайды. Ал XX ғасырдың басында қазақтар енді орыстың Бердана жүйелі шүріппелі зауыттық винтовкаларының өзін де пайдаланатын болды. Бірақ бұл мылтық түрі қазақ мылтығы болмағанмен, қазақтар оны да өздеріне тән дәстүрлі үлгіге сәйкестендіруге тырысып, дүмін өзгертіп, оқпандарын дәстүр бойынша күміс не алтын қақтап, өрнекпен әшекейленген. Орыс авторлары да Орта Азия халықтары әдетте Еуропа және орыс мылтықтарын қолданғанда осылай оның оқпандарын әшекейлеп, құндақтарын дәстүрлі пішінге келтіріп өзгертетінін жазады (Денисов, Портнов, Денисов, 1953, с. 144)

ҚР ОММ қорында осындай күміс қақтаумен көркемделген жеке сақталған берданка оқпаны бар (КП №1862). Оқпан тегіс ұңғылы, жалпы ұзындығы – 91 см, калибрі – 13 мм. Оқпан қазақи дәстүр бойынша үш жерден күміс және алтын қақтау әдісімен өрнектелген. Осындай оюлармен Бердана жүйелі бекітпесінің өзі де көркемделген (37-сурет, 4, 5). Бұлай әшекейлеу орыстың зауыттық оқпанын стильдік тұрғыдан дәстүрлі қазақ оқпанына ұқсатып, қарасұр темірде нәзік алтын



өрнек әдемі сипат берген (37-сурет, 6-8). Бұл қазақ берданкасының оқпаны – Торғай облысында 1916 жылғы көтерілісшілер ұстаған қарулардың бірі. Бұл оқпанды көтерілісшілердің басшысы А. Имановтың інісі ұста және зергер Бектемберген Иманов көркемдеген.

3.3.6 Қол мылтық және тапанша

XVII ғасырда Еуропа мен Азияда, шамамен бір мезгілде, атты әскерлерге арналған бір қолмен ұстап ататын қысқа оқпанды қол отты қаруы қолданысқа енген болатын (39-сурет, 1). Алғашқыда олар білтелі шүріппелі болды да, кейін шақпақты шүріппе жүйесінің пайда болуымен бұл қару түрі Шығыста кең тарай бастады. Еуропада бұл отты қару түрі «*мушкетон*» («кішкентай мушкет», кішкентай мылтық) деп аталған (Маркевич, 1994, 71-72,107; Потрашков, 2007, с. 402). Бұл қысқа оқпанды мушкетон кавалеристерге (атты жауынгерге) арналған, ұзын оқпанды мушкеттің (мылтықтың) кішірейтілген түрі болатын. Қорғасыннан кесіліп жасалған оқтармен, картечпен ат үстінде оқтауға оңай болу үшін кейбір мушкетондарда оқпанның ауызы сәл кеңейтіліп соғылды, сондықтан оларды «*тромблон*» (труба) деп те атады, кейде «*бландербасс*», «*гарлаш*» деп те атайды (39-сурет, 2, 3). Оқпаны қысқа болғандықтан мушкетон, тромблондар жеңіл болды, ұрыста тек жақын, шамамен 10 метрдей, қашықтықта атуға арналды. XVII ғасырдың аяғы – XVIII ғасырдың басында шақпақты шүріппелі тромблон бүкіл Еуропада, Осман империясында, Иранда, Кавказда, Ресейде де қолданыла бастады (Асвацатурян, 1995, с. 162-164; Асвацатурян, 2002, с. 290-291) (39-сурет, 4-7). Барлық халықтарда бұл – салт атты жауынгердің қаруы болды. Орта Азия мен Қазақстан территориясында бұл қару түрі XVIII ғасырдың аяғынан қолданысқа енген болу керек. Кейін XIX ғасырда тромблондарда капсюльді шүріппе жүйесі орнатылды. Қазақстан Республикасы Орталық мемлекеттік музейінің қорында XIX ғасырға жататын, шүріппе жүйесі капсюльді, осындай бір орыс тромблону (КП 1848) бар. Оның жалпы ұзындығы – 68 см, оқпанның ұзындығы – 27 см. Оқпаны жезден құйылған, қазы-



ҚАЗАҚТЫҢ ОТТЫ ҚАРУЛАРЫНЫҢ ТАРИХЫ

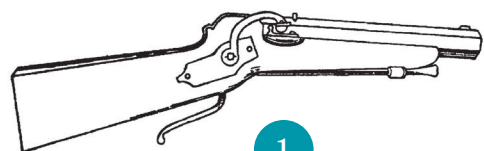

1



2



3

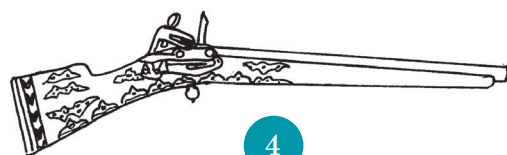

4

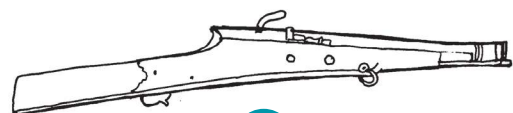

5



6



7



8



9



10

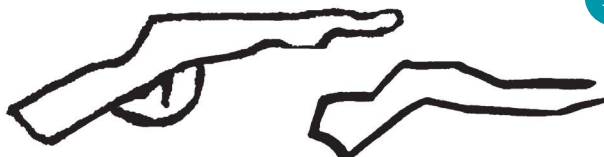

11



12



13



14



на бөлігі жуан, алты қырлы болып, ауыз тұсы кеңейтіліп жасалған, үстіңгі беті оюлармен өрнектелген. Құндағы – ағаштан, пішіні ұзын оқпанды мылтықтың дүмінің формасында жасалған (39-сурет, 8).

Иконографиялық материалдар XVIII-XIX ғасырларда қазақтар да, екі қолмен ұстап ататын ұзын оқпанды мылтықтармен қатар, бір қолмен ұстап ататын қысқа оқпанды қол отты қаруын да пайдаланғанын дәлелдейді. Бұл қысқа оқпанды отты қару түрін қазақтар «*қол мылтық*» деп атады, яғни бір қолмен ұстап ататын жеңіл мылтықша деген сөз (Будагов, 1869, Т.2. с. 267). Атты әскерге арналған алғашқы қол мылтықтарды бас кезінде Еуропада да осылайша «*ручное ружье*» деп аталған болатын (Потрашков, 2007, с. 477). Шынында да бір қолмен атуға арналған алғашқы қол мылтықтар кәдімгі үлкен мылтықтың формасын қайталайтын, олар оқпаны қысқартылған, дүмі мылтық типтес, кішіректеу жасалған қысқа мылтықша түрінде болды. Олардың оқпандарының ұзындығы 20-30 см-ге дейін болып келеді. Бұл қаруды пистолеттің прототипі, мылтық пен пистолеттің арасындағы қару түрі деуге болады. Бір қолмен ататын қол мылтықтың кейін қолданысқа енген пистолеттен айырмашылығы – осы дүмінің және оқпанының формасында. Оның дүмі мылтық дүмінің формасын сақтаған және оқпаны да кейінгі пистолеттерден жуандау болып келеді. Шығыста мұсылман елдерінде қол отты қаруының мұндай түрі – қол мылтық XIX ғасырдың ортасына дейін қолданылып келді. Әр халықтарда қолданылған қол мылтықтардың – мушкетондардың, тром-

39 - с у р е т . Қазақтардың және басқа халықтардың қол мылтықтары.

1) Неміс мушкетоны. XVI ғ. В.Е. Маркевичтің кітабынан; 2) Француз гусарының гарлашы, XIX ғасырдағы суреттен; 3) Кавказ тромблон. XIX ғ. Э. Аствацатурянның кітабынан; 4,5) Иран және Индия қол мылтығы. XVIII-XIX ғғ. А.С. Тирридің кітабынан; 6) Түрік тромблон. XIX ғ. Э. Аствацатурянның кітабынан); 7) Ортаазиялық қол мылтық (тромблон). XIX ғ. Өзбекстан тарихы музейі; 8) Орыс тромблон. XIX ғ. ҚР ОММ қорынан). 6) Қазақ қол мылтығы. XIX ғ. Қарағанды облыстық өлкетану музейі. (Т.К. Басеновтың кітабынан). 10-14) Қазақ петроглифтеріндегі қазақ қол мылтықтарының бейнелері. XVIII– XIX ғғ. Батыс Қазақстан. (А. Медоевтың кітабынан)



блондардың конструкциялары бірдей, тек дүмдері әр халықтың өзіне тән мылтық дүмдерімен ерекшеленеді (39-сурет, 1-8).

Иконографиялық деректер қазақтардың да XVIII-XIX ғасырларда осындай қол мылтықты қолданғанын көрсетеді. Мұндай қол мылтықтарды бір қолмен ұстап атып жатқан адамдардың бейнесін батыс өңірдегі қазақтардың өз этнографиялық суреттерінен (петроглифтерінен) көруге болады (40-сурет, 2, 4-6, 8).

Суреттердің шарттылығына қарамастан, бұл қол мылтықтың басты ерекшеліктері – мылтықтiкiндей дүмдері, қысқа оқпандары, бір қолмен ұстап қолдану әдісі анық бейнеленген. Қазақ петроглифтерінде адамдар қол мылтықты жақын қашықтықта атып жатқанын көреміз. Оларды мушкетонмен атысып жатқан еуропалық рейтарларды (салт атты жауынгерлерді) бейнелейтін XVIII ғасырдағы гравюралармен салыстырсақ, дәл ұқсастықтарын байқаймыз (40-сурет, 1, 3, 7). Қарағанды музейінің коллекциясындағы қазақтар қолданған осындай бір қол мылтық бар, оның суреті (39-сурет, 9) Т.К. Басеновтың «Прикладное искусство казахов» атты кітабында берілген (Басенов, 1958, 10, 29-б.). Осы қол мылтықты және қазақтардың тастағы, сағана қабырғаларындағы суреттеріндегі қол мылтықтардың бейнелерін музейлерде сақталған әртүрлі халықтардың тромблондарымен салыстырсақ та олардың бірдей екенін көруге болады (39-сурет, 9-14). Қазақтар қысқа оқпанды қол мылтықтарды да ұзын оқпанды мылтықтар сияқты өздері де жасап, басқа халықтардан (иран, түрік, кавказ халықтарынан) да сатып алып отырған болу керек.

Бейнелік материалдар қол мылтықтарды қазақтар арнаулы қабына салып алып жүргенін көрсетеді. Батыс Қазақстандағы XIX ғасырдағы қазақ петроглифтерінде бір қолмен ұстап қол мылтықпен ат үстінде атыс жүргізіп жатқан адамдардың иығында асулы жүрген немесе белге байланған осындай қол мылтық қаптарының бейнесін көруге болады. Кейде оны қолға ұстап тұрғаны бейнеленеді (41-сурет). Мұндай тапанша қаптары түрік тілінде «*құбыр*» (трубка, түтік) деп аталды (Будагов, 1869, Т.2, с. 38). Орыс тіліндегі пистолет қаптарының қазіргі атауы «кобура (кубура)» сөзі осы «құбыр» сөзінің өзгерген түрі (Словарь тюркизмов в русском языке, 1976, с. 189).

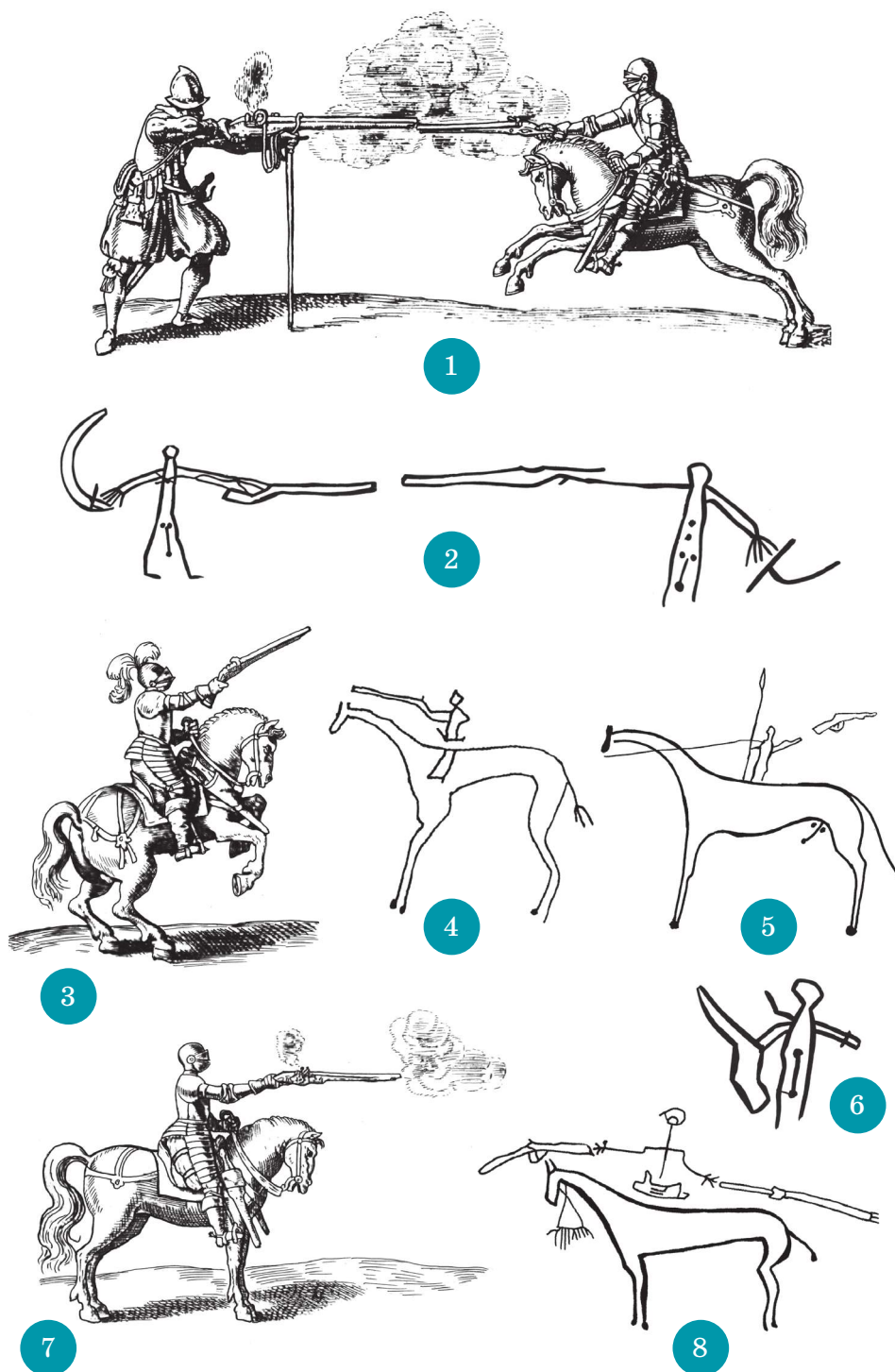

40 - сурет . Қол мылтықпен атып жатқан жауынгерлер бейнелері.

1, 3, 7) Мүшкетонмен атып жатқан еуропалық рейтарлар. XVIII ғасырдағы гравюрадан. 2, 4-8) Қол мылтықпен атып жатқан қазақ жауынгерлері. Батыс Қазақстандағы петроглифтердегі суреттер. XVIII-XIX ғғ. (А. Медоев пен З. Самашевтің кітаптарынан)



Еуропада бұл қол мылтық қаптарын *холстер* (holster), орысша *олстр* деп атаған (Потрашков, 2007, с. 430). Еуропалық кавалерияда (олардың үлгісінде құрылған орыс әскерінде де) екі қол мылтықты олстерлерге салып, ердің алыңғы қасына екі жақтан ілген (40-сурет, 3, 7), ал түріктер мұндай тапанша қаптарын белге тағып немесе иыққа асынып та алып жүрген (Аствацатурян, 2002, с. 295). Оның негізгі бөлігі қол мылтықтың оқпаны кіріп тұратын жіңішке қапшық түрінде, ал ауыз тұсы мылтықтың шүріппесі сиятындай кеңейтіліп жасалды, ауызында қол мылтықтың шүріппесін дымқылдан сақтап тұратын жалпақ қақпағы болды да, ол кері қайырылып қойылды. Қажет болғанда оны түріп, қол мылтықтың шүріппесі мен дүмін жауып қоятын. Ауыз бөлігінің астында белге немесе ерге ілетін арнайы қайысбауы болды. Қол мылтықтың сәнді қаптары әдетте өрнектеліп, кестеленіп әшекейленді (42-сурет, 1-4). Қазақтардың этнографиялық суреттерінде қол мылтық қабының осы бөліктерінің бәрі – оқпанға арналған жіңішке ұзын негізгі бөлігі, шүріппе жүйесін жауып тұруға арналған жалпақ ауызы, кең жасалған қақпақ бөлігі анық көрсетілген, кейбірі әшекейленгенін көрсететін торлы сызықтармен бейнеленген (42-сурет, 5-10).

Қол мылтық қаптарының бейнеленуіне сүйенсек, қазақтар қол мылтықты қабына салып иыққа асып немесе белге байлап жүрген (41-сурет). Суреттерден бұл қол мылтық қаптарының қандай материалдан жасалғанын анықтау мүмкін емес. Дегенмен дәстүр бойынша қазақ қол мылтықтарының қаптары да басқа халықтардағыдай теріден немесе қалың матадан жасалған сияқты.

Қазақтар пайдаланған қолға ұстап ататын отты қарудың келесі түрі – қысқа оқпанды *тапанша*. XIX ғасырда Еуропада қысқа оқпанды қол отты қаруының оқпаны одан сайын қысқарып, дүмі жіңішке, иілген сап түрінде жасалып, саптың төменгі ұшында мүйізден, сүйектен (пілдің, морждың) жасалған жұмыр шар түріндегі ұштық орнатылды. Еуропада мұндай қол отты қару түрін «пистолет» деп атайды. Пистолет те мушкетон сияқты кавалеристердің қаруы болды. Бұл қару түрі Шығыста да кең қолданысқа еніп, атты әскердің де, жаяу әскердің де қаруына айналады. Шығыс халықтарында бұл пистолеттерді белбеуге қыстырып алып жүрді. Кейбір түркі тілдерін-

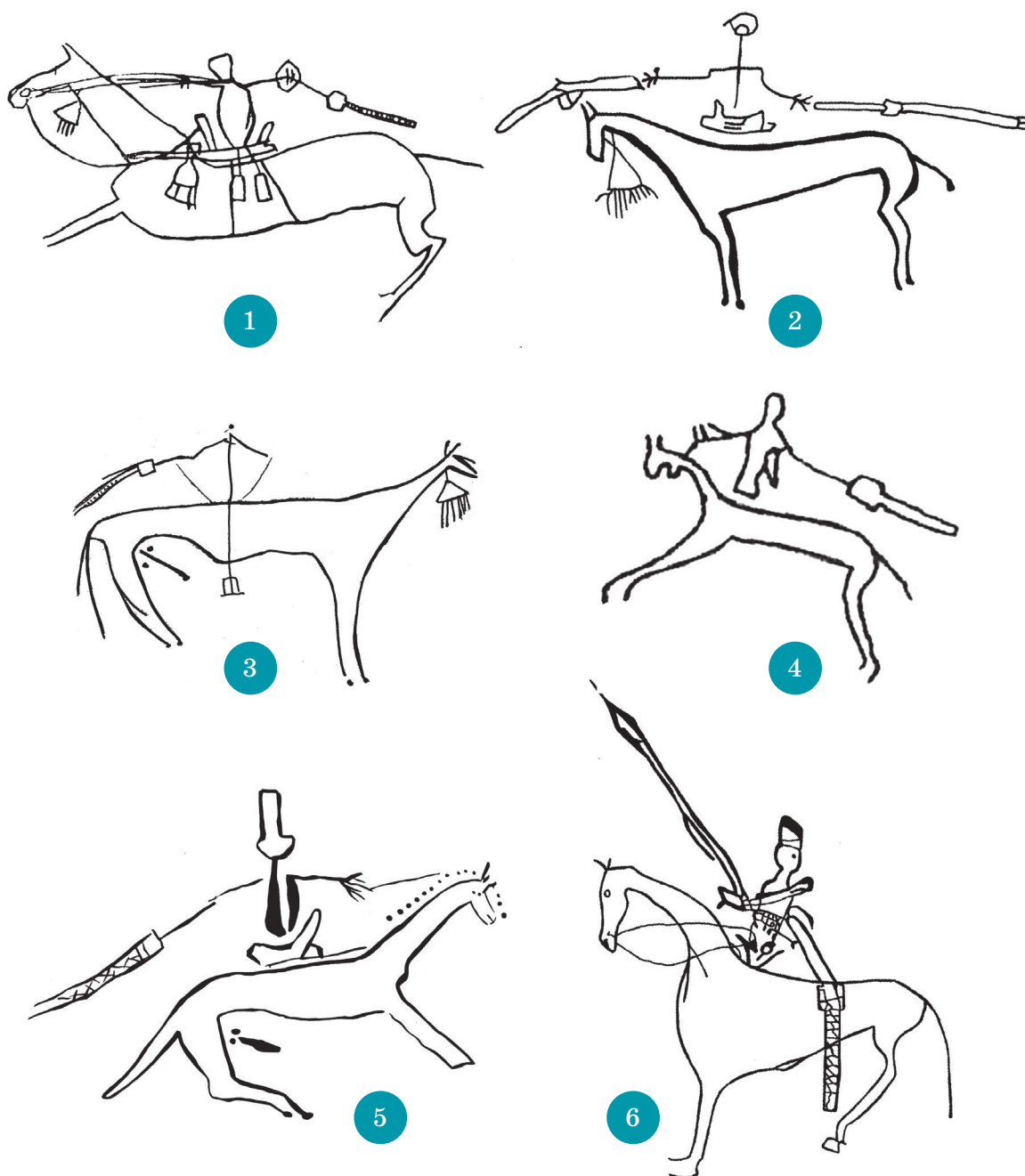

41 - сурет. Қол мылтық қаптары. Қол мылтық қабын асынған және ұстап жүрген қазақ жауынгерлерінің бейнелері. Батыс Қазақстандағы петроглифтердегі суреттер. XVIII-XIX ғғ. (А. Медоев пен З. Самшевтің кітаптарынан)

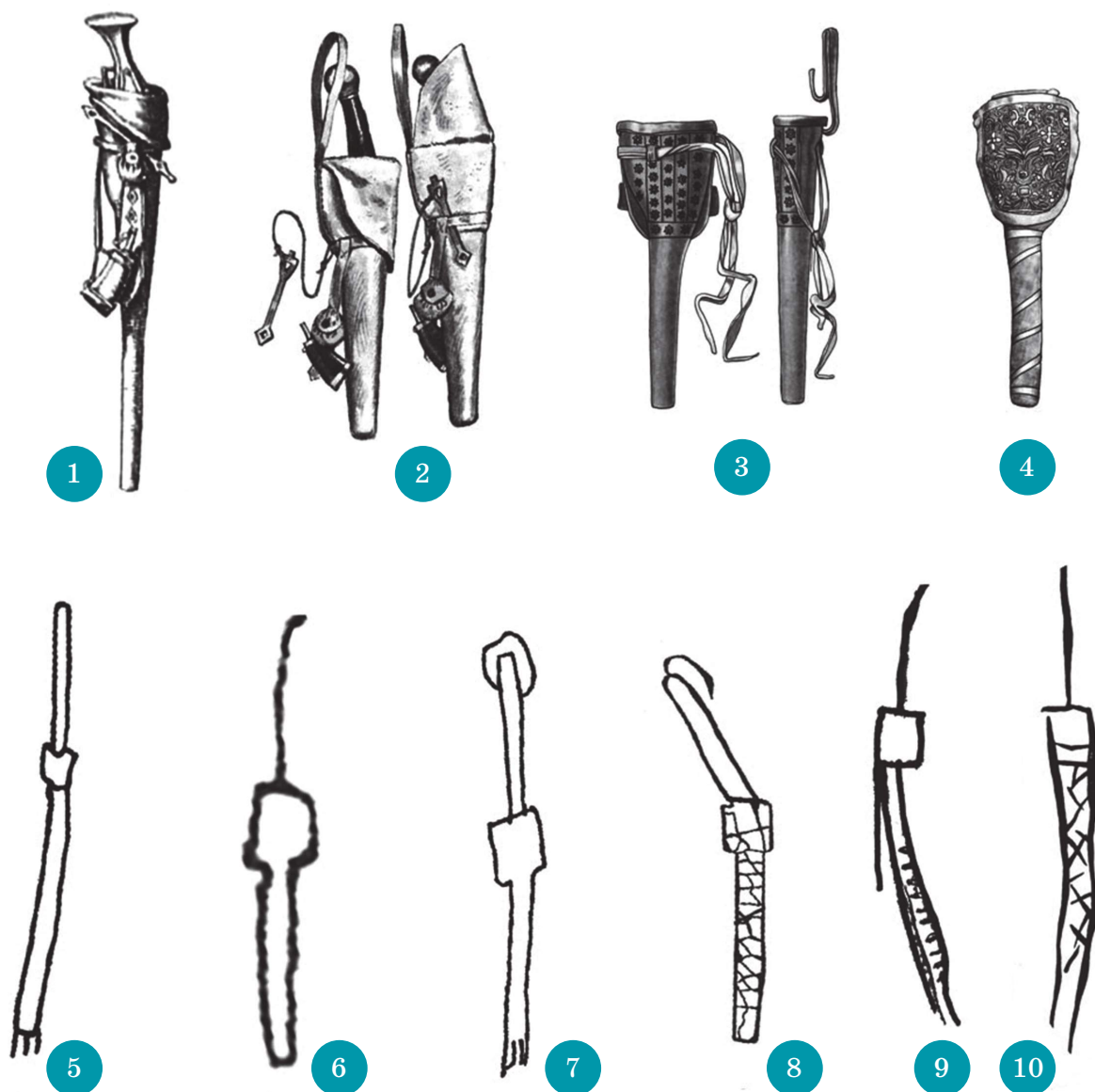

42 - сурет. Қол мылтық қаптарының түрлері. 1) Еуропалық рейтардың мушкетонының қабы – холстер, XVIII ғ.; 2,3) Орыс олстрлері, ауызының қақпағы қайырулы және түрүлі тұрған кезі, алдынан және бүйірінен көріністері. 4) Кестеленген орыс олстері, XIX ғ. 5-10) Қазақ петроглифтеріндегі қол мылтық қаптарының бейнелері. Батыс Қазақстандағы петроглифтердегі суреттерден. XVIII-XIX ғғ. (А. Медоев пен З. Самшевтің кітабынан)



де және парсы тілінде бұл қару түрі «*тапанче/тапанча*» деп аталады (Khorasani, 2010, p. 385; Будагов, 1869, Т.1. с. 734). Бұл атау түріктің «*тюфенгча*» – «мылтықша/кішкене мылтық» деген сөзінің өзгерген түрі. Пистолеттің түркі тіліндегі атауы ретінде қазақ тіліне де осы «*тапанша*» сөзі кірген.

Тапанша (пистолет) қазақтарға ХІХ ғасырдың екінші жартысында қолданысқа енген болу керек. Қазақтардың да пистолетті қолданғаны туралы жазба және архивтік деректерде айтылады. ХІХ ғасырда қазақ жерінде болған поляк саяхатшысы Б. Залесский қазақтардың «Жорыққа шыққан кездерінде олар ұзын сапты найзаларын тастамайды, жанына қайқы қылыш іліп, қазір қолданудан шығып бара жатқан жебелер салынған қорамсақ, кейбіреулері пистолет байлайды» деп жазады (Залесский, 1991, 29-б.). Архивтік құжаттарда 1838 жылғы 12 шілдедегі Геккенің отрядымен соңғы шайқасында Исатайдың белінде екі пистолеті болғаны айтылады (154, с. 96). Жәңгір ханның Қарулар бөлмесіндегі коллекциясында да түрлі мылтықтармен бірге пистолеттер болған (Шахматов, 1946, с. 14). Орынбор ведомствосының штабс-капитаны Фомаковтың Кенесары отрядтары туралы хабарламасында: «...Оның тобырында тура казактардың үлгісіндей қаруланған 800-ге тарта адам бар, әрқайсысында ұзын сүңгі, мылтық не винтовка, пистолет және қылыш бар», – деп жазылған (Казахско-русские отношения, 1964, док. №188, с. 304). Бұл иконографиялық материалдармен де дәлелденеді. ХІХ ғасырдағы орыс, Еуропа суретшілерінің суреттерінде де белбауында осындай пистолет қыстырған қазақтардың бейнелерін көруге болады (43-сурет, 1, 2).

Қазақтардың тапаншаларды өздері жасағаны туралы деректер жоқ, қазақ сұлтандары мен батырлары ұстаған пистолеттердің көбі басқа халықтардың шеберлері жасаған, басқа халықтардан сыйға алынған, әскери олжа ретінде түскен қарулар болды. Еуропа суретшісі салған қазақ пен башқұрт жауынгерлерін бейнелейтін 1812 жылғы бір суретте қазақтың беліне қыстырылған пистолет анық бейнеленген, сырт пішінінен оның орыс пистолеті екенін тануға болады (43-сурет, 1). Екінші бір суретте қазақтың жауынгерінің беліне қыстырылған пистолет түріктікі екені көрініп тұр (43-сурет, 2). Архивтік құжаттар-



1



2



3

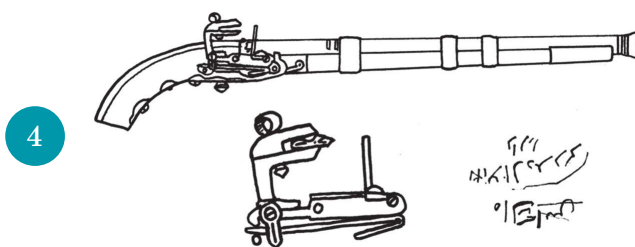

4



5

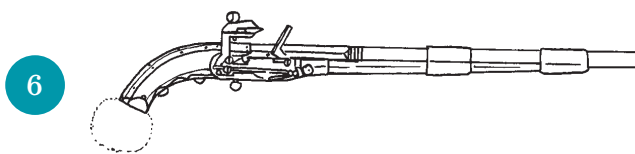

6

43 - сурет. Тапанша (пистолет). 1, 2) XIX ғ. өнер ескерткіштеріндегі белдеріне тапанша қыстырған қазақтардың бейнелері. 3) Беліне пистолет қыстырған XIX ғасырдағы қазақ сұлтаны. Автордың суреті. 4) Мұхамаджан Баймұхаммедовтің шақпақты тапаншасы. XIX ғ. ҚР ОММ қорынан. 5, 6) Азиаттық пистолеттер. XIX ғ. ҚР ОММ қорынан



да қазақ сұлтандары мен батырлары пистолеттерді орыс администрациясынан сыйға алғаны туралы мәліметтер бар. 1740 жылы 19 тамызда Кіші және Орта жүз өкілдерінің Россияға бодан болуға ант беру үшін Орынбор қаласына келуінде, сұлтандар мен батырларға қарулар мен сыйлар бергенде, Жәнібек батырға басқа заттармен бірге қос пистолет сыйланды. Омскінің облыстық бастығы де Сент-Лоранның 1827 жылғы 26 қыркүйекте Ұлы жүз сұлтаны Сүйік Аблайхановқа жазған хатында император атынан оның қызыл кафтанмен, парша белбаумен, алтын қылышпен, «...оның ұлы Жанқожа сұлтан шапан, белбаумен бірге қос пистолетпен» марапатталғанын жазады (Казахско-русские отношения, 1964, с. 202).

ҚР ОММ коллекциясында Кіші жүз сұлтаны Мұхамеджан Баймұхаммедов ұстаған бір тапанша (КП №1883) бар. Хиджра жыл санауы бойынша 1221 жылы, яғни 1883 жылы жасалынған. Бұл тапаншаны кавказ шеберлері жасаған. Тапаншаны музейге 1923 жылы сұлтанның ұрпағы Сеид Мұхамеджанұлы Баймұхаммедов тапсырған болатын. Пистолеттің оқпаны тегіс ұңғылы, дамаскалық болаттан соғылып жасалған, дамаскалық өрнегі бар. Жалпы ұзындығы – 46 см, оқпанының ұзындығы – 32 см, сыртқы диаметрі – 1,7 см, ішкі калибрі – 12 мм. Оқпаны қазына бөлігінде қырланып соғылған, ауызының ұшы кеңейтіліп жасалған. Қазына шеті алтынданған жарты сақинамен, ауыз тұсы толық сақинамен белгіленген. Үстіңгі жағында қазынадан ауызына дейін өне бойымен көздеуді жеңілдететін шығынқы қыр өтеді. Оқпанының ауыз және қазына тұсы алтын қақтау әдісімен өсімдік өрнекпен әшекейленген. Ауыз ұшында екі жұлдызша, ал қазынасында жазу мен хиджра жылы алтынмен қақталып жазылған. Қазынасында екі клеймо бар. Оқпан құндаққа күмістелген үш пластинамен бекітілген. Пластиналар қырнау және қарала жүргізу арқылы әшекейленген. Тапанша шүріппесі шақпақты, беті алтын қақталып, өсімдік және геометриялық өрнекпен әшекейленген, қырында 1883 деген жазумен клеймо бар, өшіп қалған. Шүріппе шаппасында шақпақ тас қыстырылған. Шүріппенің төменгі ұшы 8 қырлы конус түрінде жасалған. Тапаншаның құндағы мен сабы ағаштан жасалып, бедерлі қара түсті екі бөлік жұқа терімен қапталып, қарала өрнек са-



лынған күміс жапсырмалармен көркемделген. Бекіткен шегелерінің бастары алтындалып өрнектелген. Құлпы тұсында оң және сол жақтан қарала мен және қырнаумен әшекейленген фигуралы күміс пластиналар бекітілген. Құндақтың ауыз жақ ұшы өрнекті күміс пластинамен көмкерілген. Кезінде сабының түбінде орнатылған сүйектен жасалған шаригі болған, кейін түсіп жоғалып қалған (43-сурет, 4).

Сонымен, бұл тарауда айтылғандарды қорытындылайтын болсақ, қазақтар қолданған қолда ұстап ататын отты қарулар әртүрлі болғанын көреміз. Әсіресе қазақтар ұзын оқпанды қол отты қаруы – мылтықты кеңінен пайдаланды. Қазақтарда ауыр және жеңіл мылтықтардың бірнеше түрлері қолданылды. Олардың кейбірін қазақтар өздері де жасады, кейбірін басқа халықтардан сатып алды. XIX ғасырда қазақтарда қысқа оқпанды қол отты қаруының екі түрі – қол мылтық және тапанша (пистолет) да қолданысқа енеді. Бірақ бұл қару түрін тек хан-сұлтандар, атақты батырлар ғана ұстаған.

XVI-XVII ғасырлардағы өнер ескерткіштерінде мылтық бейнелері мылтықтың ауызша және жазбаша әдеби текстерде айтылуымен бір мезгілде, синхронды пайда болды. Ал бейнелік дереккөздеріне фольклорлық текстердей кейінгі уақытта түзету жасау немесе жаңаша өзгерістер енгізу мүмкін емес екені белгілі. Әдеби және өнер ескерткіштерінде бұлай бір мезгілде көрініс табуы үшін мылтық шынайы өмірде ұзақ уақыт қолданылып, тұрақтану және беку жолынан өтіп, нормаға түсіп, үйреншікті әскери құралға айналуы және әскери әрекеттерде тұрақты қолданысқа енуі тиіс еді. Әскери істе бұл қару түрінің қолданылу ерекшелігі ескеріліп, өзіндік қолдану тактикасы қалыптасу үшін де бұл қару түрінің пайдалану тәжірибесі ұзақ жолдан өтуі қажет. Бұл осы уақытқа дейін қалыптасып қалған стереотиптік тұжырымның – мылтық атаулары түркі халықтарының фольклорлық әдеби текстерінің ішіне кейінгі орындаушылар енгізген жаңа заман реалийлері деген пікірдің негізсіз және дәлелсіз болжам екенін көрсетеді. Фольклорлық деректерді иконографиялық материалдармен және жазба деректермен салыстыра қарастыру керісінше тұжырым жасауды қажет етеді, яғни бұл деректер қазақтарда мылтық XVI ғасырдың басынан қолданыла бастағанын дәлелдейді.



4. АТАРМАННЫҢ МЫЛТЫҚ АТУҒА КЕРЕКТІ ЖАБДЫҚТАРЫ ЖӘНЕ ҚҰРАЛДАРЫ

4.1 КІСЕ БЕЛДІК

Оқ-дәрімен атылатын қарумен қаруланған жауынгерге – «атарманға» мылтықты, тапаншаны оқтауға, олардың оқпандарын тазалауға, оқтарды, дәрілерді салып алып жүруге арналған түрлі жабдықтар қажет. Пішіні, жасалу материалы, қолдану әдісі бойынша қазақтардың мылтық жабдықтары көптүрлілігімен ерекшеленеді. Олардың көбін атарман арнаулы белдікке – кісе белдікке тағып алып жүрді.

Кісе белдік көне заманнан түркі халықтарында жауынгердің негізгі атрибуттарының бірі саналады. Кісе белдікке жауынгер әртүрлі қару-жарақты іліп алып жүретіндіктен, жауынгердің маңызды жабдығы болған кісе белдік ерлер костюмінің да маңызды элементіне айналып, иесінің әлеуметтік статусын, әлеуметтік жағдайын көрсетіп, әртүрлі дәрежені белгілеген. Белдіктегі жапсырма шытыралардың саны, оның көркемделуі жауынгердің қоғамдық дәрежесіне сәйкес болды. Адамның өмір жасының бір класынан екіншісіне өтуін, оның қоғамдық статусының ауысуын белгілейтін ғұрыптық салттарда бел-



дік буыну осы өзгерісті тұспалдады. Сол себепті өте ерте замандардан барлық көшпелі халықтарда да, кейінгі заманда қазақтарда да кісе белдікті әшекейлеуге әдетте көп көңіл бөлініп отырды. Жауынгерлік белдік болған кісе белдіктің басты ерекшелігі – жан-жағынан салбырап түсіп тұратын, жауынгерлік қаруларды ілуге арналған әртүрлі салпыншақ қайысбаулары мен ілгектері. Бұл ілгектер мен салпыншақтардың формасының өзгеруінде көшпелі жауынгердің жауынгерлік қаруы кешенінің даму тарихы да көрініс тапты десек болады. Сақ-скиф дәуірінде, ғұн-сармат кезеңінде кісе белдікке жақ пен оқтар салынған горит, семсер мен акинак ілінді. Түркі-қыпшақ замандарында кісеге жауынгерлік қарудың негізгі түрлері – жақ салынған садақ пен оқтар салынған қылшан, қылыш, қанжар, жауынгерлік балта ілінетін. Әр кезеңнің қаруларының белдікке іліну әдісі өзгеше болғандықтан, сол кездегі кісе белдіктердің салпыншақтары мен ілгектерінің формасы да өзгеріп отырды. Жақ пен оқтарды сақтайтын жабдықтар – қорамсақ пен садақтың формасының өзгеруі, қылыш, семсерлердің іліну әдісінің өзгеруі олар ілінетін қайысбаулардың да өзіндік формасын қалыптастырды.

XVIII-XIX ғасырдағы қазақ кісесінің құрамдық элементтерінің өзгеруі де қазақтарда әскери қаруды қолдануда пайда болған өзгерістерді көрсетеді. От қаруын қолдану кең тарағаннан кейін кісеге от қаруына қажетті жабдықтар іліне бастады. Енді қазақтардың ерлер кісесінің басты дәстүрлі элементтері – мылтыққа қажетті заттар мен ату жарақтарын алып жүруге арналған жабдықтар: дәрі салынатын «құты», оқтарды салып алып жүретін тері «оқшантай», пілте, шақпақ пен салуға арналған тері «кісе қалта» және пілтені тұтатуға қажетті «оттық» болды. XVIII ғасырдағы орыс саяхатшысы П.С. Палластың айтуынша, ауқатты қазақтардың әдетте отты қарулары бар, олар «сыртқы шапанын белдікпен буады, онда дәрі салған құты және оқтар салынған оқшантай ілінеді» (Паллас, 1773, Ч.1, с. 572). Ш. Уәлиханов қазақтар кісе қалтасын орыс юфтасынан тігетінін, онда шақпақ, оттық, пілте, мылтықты майлауға арналған май салып алып жүретінін, белдікке арт жақта дәріқұты, оң жақта екі оқшантай және пышақ тағатынын жазады (Валиханов, 1961, Т.1, с. 468;).

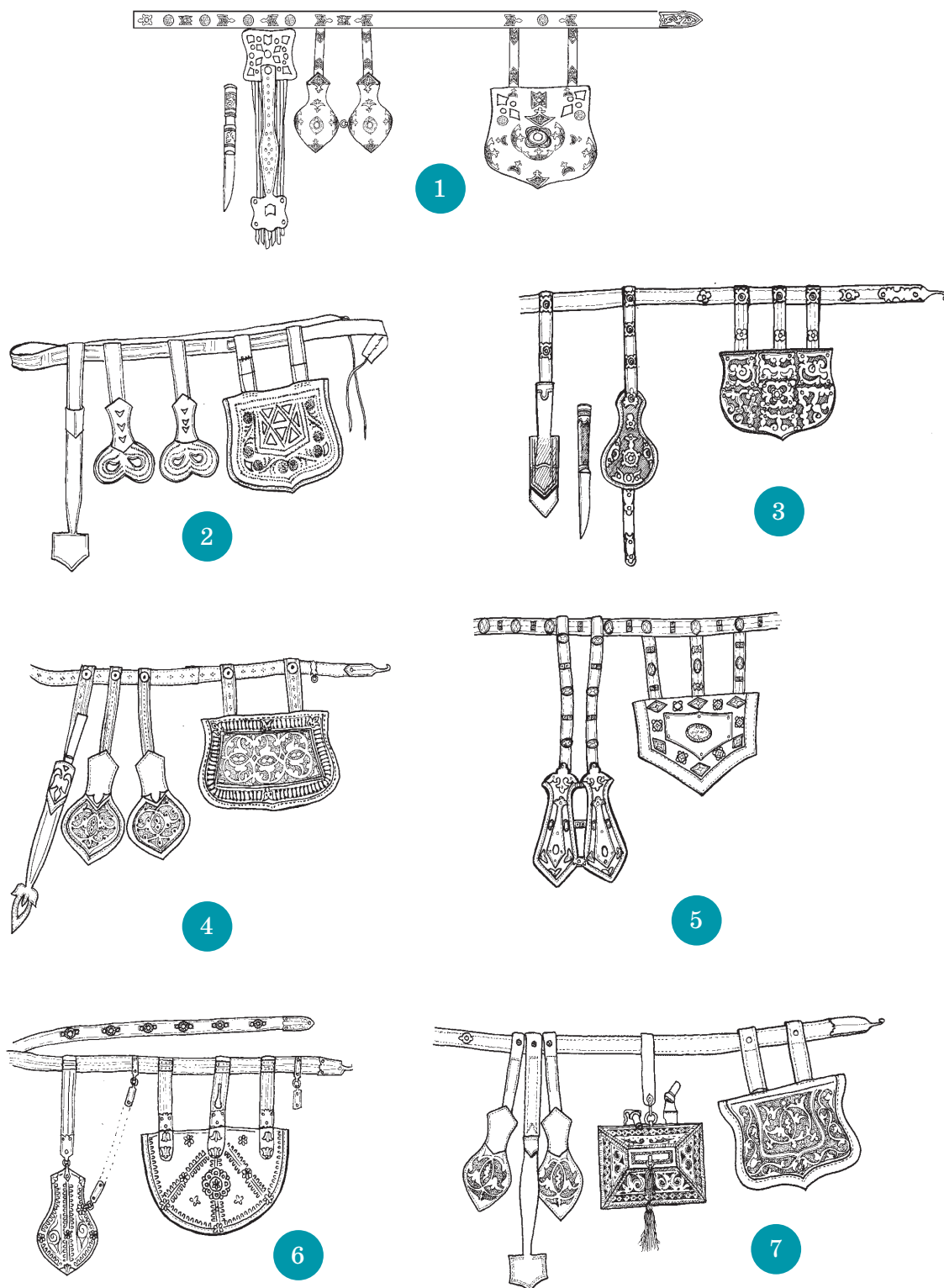

44 - сурет . Қазақтың кісе белдіктері.
Ресейдің музейлері қорларынан. Ә.Х. Марғұлан бойынша.

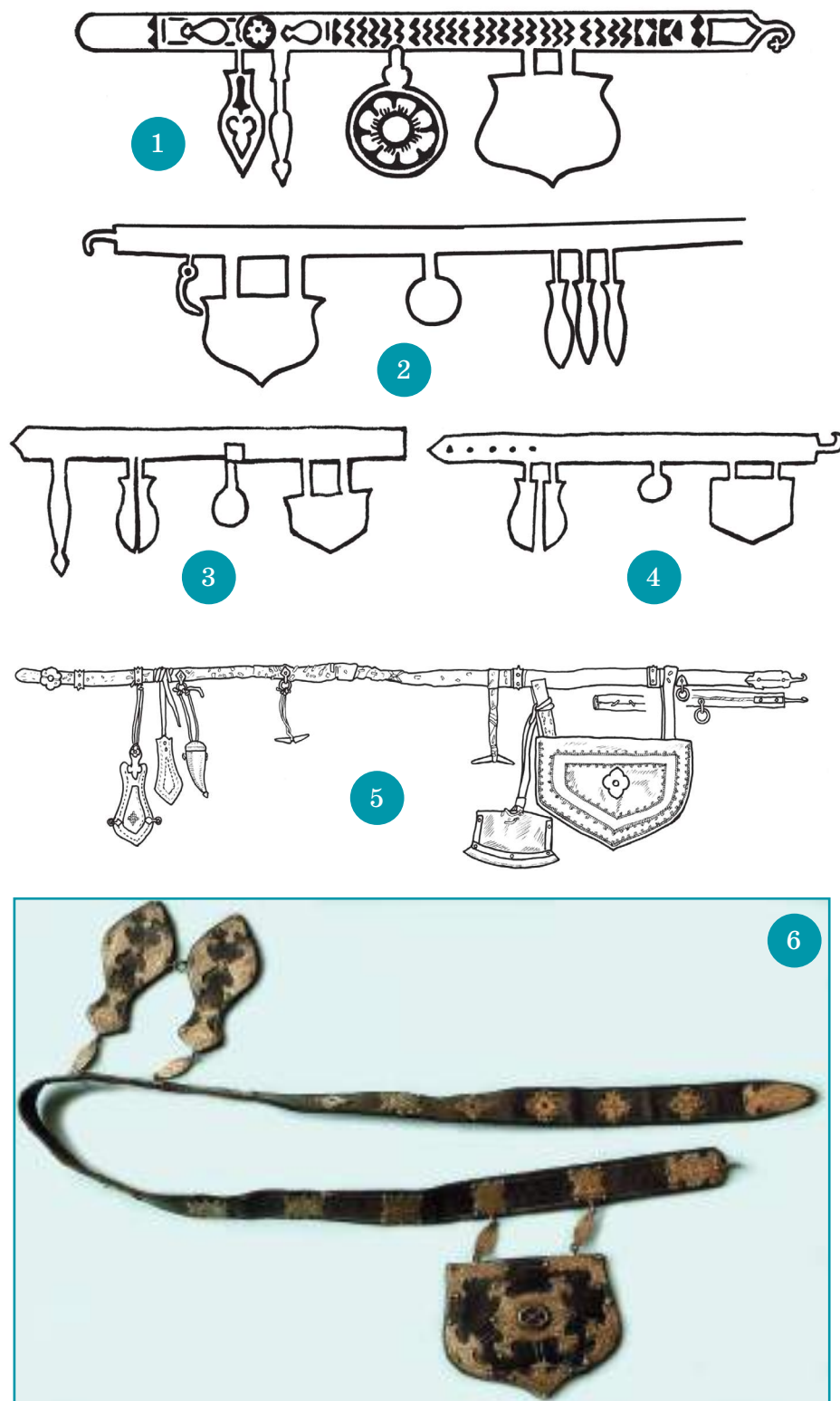

45 - с у р е т . Қазақтың кісе белдіктері. 1-4) Батыс Қазақстандағы құлпытастағы суреттерден. XVIII-XIX ғғ. 5, 6) ҚР ОММ қорынан. XIX ғ.



Кісе белдік қайыс белбеуден және оған ілінген мылтық жабдықтарынан тұрды. Қайыс белбеу екі қабат таспадан немесе екі бүктелген қайыс таспадан тарамыс жіптермен тігіліп жасалды. Әдетте қайыс белбеудің бастарына темір ұштықтар бекітілді. Белбеуді тағу үшін оның оң жақ басының ұштығы ілгек түрінде жасалып, сол жақ басында осы ілгек ілінетін бірнеше тесіктері болды. Берік болу үшін тесіктердің шеттері металл шығыршық түріндегі шытыралармен жиектелді. Қазақтарда кісе белдіктің тағылу әдісінің негізгі түрі – осы ілгек арқылы тағылу әдісі болды. Одан басқа тоғабас арқылы тағу, қапсырма түріндегі тағылу және баумен байлану әдістері де қолданылды. Белдіктің ілгекпен тағылу және баумен байлану әдістері – көшпелі халықтарда б.з. д. V ғасырдан, сақ-скиф заманынан бері қолданылып келе жатқан көне әдістер. Кісе белдіктің толық қалпында қайыс белбеуге оң жақтан кісе қалта, құты, оттық, сол жақтан оқшантайлар мен қынға салынған пышақ арнаулы қайысбаулармен ілінді. Кісенің қайыс белбеуінің, қалтасының, оқшантайларының беттері бір стильде жезден, темірден жасалған, алтын, күміс қақтап, қара ла жүргізіп, тастан көз салған әшекей шытыралармен көркемделді (44-сурет, 45-сурет).



4.2 КІСЕ ҚАЛТА

Кісе белдіктің ең басты элементі – «кісе» деп аталатын тері қалта, сондықтан белдіктің атауы да оның атымен аталған. Кісе қалта бір үлкен және бір кішкентай екі тері бөліктерінен тігіліп жасалды. Үлкен тері бөлігі қалтаның артқы бетін және клапан-қақпағын, ал бір кішкене тері бөлігі қалтаның алдыңғы бетін құрады. Кейбір кіседе екінші кішкентай тері бөлігінен қалтаның ішінде тағы бір қалталық бөлім жасалды. Қалтаның тері бөліктерінің шеттері және қақпағының жиегі жіңішке тері таспамен көмкеріліп тігілді. Кейбір кісе қалталарда қақпағы қалтадан үлкендеу болды. Клапан-қақпақтың астыңғы жағы әдетте терімен немесе матамен астарланды. Қақпақтың ішкі бетінде металл пластинадан ілмек бекітіліп, ол қалтаның алдыңғы бетінде орналасқан төртбұрышты құлақшаға ілініп, клапан-қақпақты жауып ұстап тұрды. Кісе-қалталардың қақпақтарының беттері темірден, мыстан және жезден жасалған шытыралармен әшекейленді. Қалтаның темір шытыраларының беттеріне күміс қақталып, қырнау және қарала жүргізу әдістерімен өсімдік өрнекпен әшекейленді.

Кісе қалтаға атарман әдетте мылтық жабдықтарынан шақпақтас, пілте, оқ-дәріні тығыздап қоюға арналған қағаз немесе маталар қиындыларын салып алып жүрген. Генерал-майор С.Б. Броневский: «...қазақтарда белдік және оған тағылған тері қалта ұсақ жез және күмістелген темірмен әшекейленеді. Бұл қалтаның ішіне көз салсаңыз, сіз оның ішінен темекі, трубка, оттық, пілте, қағаз бен матаның қиындыларын табасыз. Қалтаның жанында қорғасын оқтарға арналған домалақ тері оқшантай, ағаш дәрісауыт және матадан жасалған қалташа бар...» – деп жазады (Броневский, 1830, с. 188-190).

Қазақтарда кісе қалтаның қалыптасқан бірнеше дәстүрлі формалары болды. Бұл формалар әр түрлі кезеңдерде пайда болған болу керек. Кейбір формалардың көне түркі, қыпшақ кіселеріндегі қалтаның формасын қайталауы олардың көне заманнан келе жатқан ең ескі формалар екенін және көне түркі, қыпшақ кіселерімен генетикалық



байланысын дәлелдейді. ҚР ОММ коллекциясындағы кісе белдіктегі кісе қалталарды басқа музейлік материалдармен және иконографиялық деректермен салыстыра зерттеу барысында пішіні мен әшекейлену әдісіне сәйкес кісе қалтаны төмендегідей бірнеше типтерге бөлдік.

I тип – жарты дөңгелек пішінді кісе қалта (46-сурет, 1-3). Кісе қалта овал формалы бір үлкен және жарты дөңгелек түріндегі бір кішкене тері бөліктерден тігілді. Үлкен тері бөлігі қалтаның артқы бетін және клапан-қақпағын, ал бір кішкене тері бөлігі қалтаның алдыңғы бетін құрады. Қалтаның және қақпағының шеттері жіңішке тері таспамен көмкерілді. Қақпақтың сыртқы беті теріге бастырып салынған өсімдік өрнекпен бедерленіп, шеттерінде және ортасында жезден (КП №1215) немесе темірден жасалып, беті күміс қақтау әдісімен көркемделген (№1203 белдікте) немесе қалыптау әдісімен жасалған (№1206 белдікте) әшекей жапсырмалармен әшекейленді. Кісе қалталардың ұзындықтары – 19-24 см, ендері – 26-34 см.

II тип – төртбұрыш пішінді кісе қалта (46-сурет, 4,5). Кісе қалтаның бұл типінің біреуі (№19172 белдікте) бірнеше бүктелген теріден тігілген. Қақпақтың сыртқы беті ортасында темірден соғылып жасалған, шеттері иректі, беті күміс қақталып өрнекпен әшекейленген, ортасына ақықтан дөңгелек көз орнатылған әшекей пластинамен, жоғарғы және төменгі шеті екі ирек, төрт үшбұрыш формалы кішкентай күміс жапсырмалармен көркемделген. Екі жақ шетіне бастары иректі екі ұзынша доғабас орнатылып, оларға белдікке ілінетін екі қайысбау өткізілген. Қайысбаулар қалтаның артқы жағына қайырылып өтіп белдікке ілінеді. Кісе қалтаның ұзындығы – 10 см, ені – 17 см.

Бұл типке қақпағы төрт бұрыш формалы болып жасалған кісе қалтаны (№1205 белдікте) да жатқызуға болады. Бірақ кісе қалтаның өзі жарты дөңгелек пішінді, қақпағы қалтаның өзінен біршама үлкен жасалған. Оның алдыңғы беті бедерлі торлы диагональ сызықтармен, төрт бұрышында үшбұрыш формалы төрт мыс жапсырма пластинамен, ортасында төрткүл формалы күмістелген пластинамен әшекейленген. Кісе қалтаның қақпағының ұзындығы – 22 см, ені – 28,5 см.

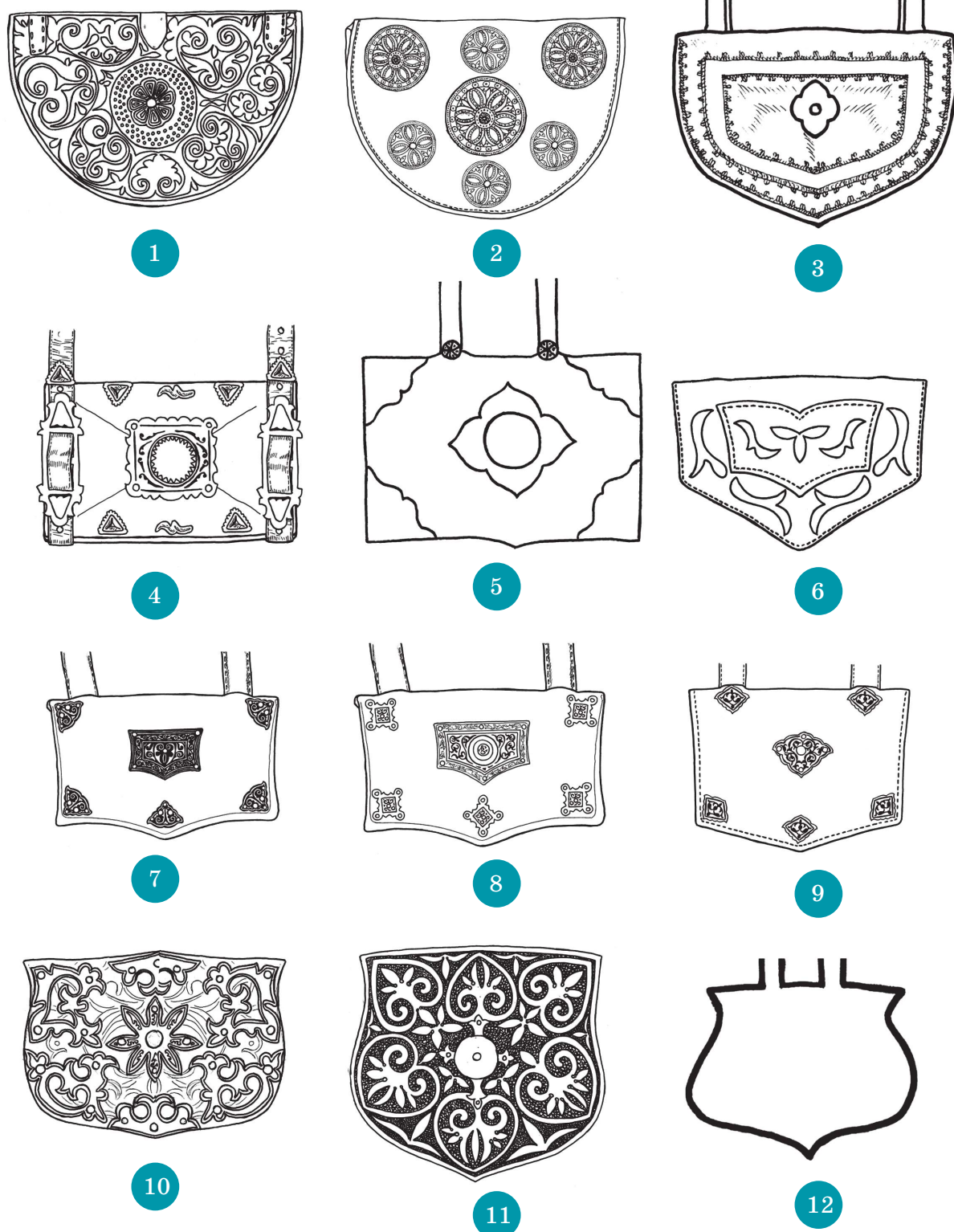

46 - сурет . Кісе қалталар типтері. 1-3) Жарты дөңгелек түріндегі типі. 4-6) Төртбұрышты типі. 7-9) Бес бұрышты типі. 10-12) Күрделі пішінді типі. (1-9 – ҚР ОММ қорынан; 12 - құлпытастағы суреттен). XIX ғ.



III тип – бесбұрыш пішінді кісе қалта (КП №1201, 3404, 3406, 12792, 14063 белдіктерде). Қалтаның бұл типі бір үлкен және бір кішілеу екі бөлік теріден, жоғарғы жағы түзу, төменгі жағы ортасында сәл үшбұрыштана шығыңқы қылып тігілді. Кісе қалтаның ұзындықтары 12-14 см, ендері 18-23 см болып келеді. Қалтаның бұл типінде қақпақтың бұрыштарында бес кішкентай әшекей жапсырмалар, ортасында қалтаның пішінін қайталайтын, үлкендеу жапсырма пластина орнатылған. Бұл типтің бір нұсқасында (КП №5856, 3406 белдіктерде) қалтаның төменгі жағы сәл жіңішкеріп барып үшбұрыштанып жасалған. Бір қалтаның (№3406) үлкен және кішкентай екі қалталық бөлімі бар. Қақпағының беті ойып салынған жапырақ пішінді қарапайым өрнекпен әшекейленген. Ортасында қақпақтың пішінін кішілеу түрде қайталайтын тері бөлігі тігілген (46-сурет, 7-9).

IV тип – күрделі пішінді қалталар (КП №1214, 1207, 17964 белдіктерде). Кісе қалтаның бұл типі үстіңгі жағы түзу, төменгі жағына сәл дөңгелектене кеңейтіліп, төменгі жағы ортасында сәл үшбұрыштана шығыңқы жасалған. Бұл қалта гусарлардың ташкасына ұқсайды. Кісе қалталардың ұзындықтары – 15-24 см, ендері – 20-24,5 см. Кейбірінің қақпағы қалтадан үлкен болып жасалған. Қақпақтарының беттері теріге бастырып салынған өсімдік өрнекпен бедерленіп, металл жапсырмалармен әшекейленген (46-сурет, 11-12).

Кісе қалталардың белдікке іліну әдісі әртүрлі. Көпшілігі белдіктерге екі бүктелген екі немесе үш қайысбау арқылы ілінген. Бұл қайысбаулар кісе қалтаның жоғарғы жағына тігіліп бекітілді. Белдікке ілінген жерінде қайысбаулар жылжымас үшін үстінен белдіктің фигуралы шытыраларымен бастырылып ұстатылды (КП №1205, 1206). Кейбір белдікте (КП №1215) қалтаның арқы бетінің жоғарғы жағында тойтарма шегелермен доға пішінді екі темір ілгектер орнатылып, қайысбаулар соларға ілінген. Кейде қалтаның (КП №1206) қақпағының жоғарғы жағында шығыршық тағылған ілгекті шытыралар орнатылып, оларға екі ұшындағы осындай ілгек-шытыралары бар қайысбаулар тағылды немесе қайысбаулардың алдыңғы бетіне осындай екі жақ ұшы ілгек түрінде біткен әшекейлі пластинамен бекітіліп, қалтаның және белдіктің шығыршықтарына ілінді.



4.3 ОҚШАНТАЙ

Мылтықтан атылатын қорғасын оқтарды салып алып жүру үшін дәстүрлі түрде бірдей формада жасалған екі кішкене тері қалташалар қолданылды. Бұл тері қалташа «оқшантай» деп аталады. Бұл атау екі сөзден құралған: «оқ» және «шонтай». Түркі халықтарының тілдерінде «чонтой/«шонтай» – қалташа, қапшық дегенді білдіреді. Яғни «оқшонтай» – оқтарды салуға арналған тері қалта, қапшық. Оқшантайлар алғашқыда өгіздің (бұқаның) аталығының қабы – шонтайының терісінен жасалған болу керек. Мысалы, ауғандарда осылай түйенің шонтайының терісінен оқдәрі салатын құтылар жасаған. Қазақ оқшантайларының пішіні ірі малдың осы мүшесі қабының пішінін қайталайды. Белдікте қашанда екі оқшантай қатар орналасады, олар кейде бір-бірімен қайысбаумен қосылды. Белгілі этнограф Н. Әлімбаев оқшантай тек оқ салатын қалта ғана емес, оның мәні өркендеу идеясымен байланысты, ер адамның еркектік күшінің символы да болған деп санайды (Қазақтың этнографиялық категориялар, ұғымдар менауларының дәстүрлі жүйесі, 2012, 3-том, 330-б.). Оқшантайлар кісе белдікке оң жақтан тағылды. Негізгі түрін сақтағанмен, оқшантайлардың пішіні мен әшекейі белдіктің өзімен және белдіктің басқа элементтерімен (әсіресе кісе қалтамен) бір стильде жасалды.

Кавказдықтардың, шеркестердің ұлттық костюмінің дәстүрлі элементіне айналған оқ салғышы – газырі сияқты, оқшантай да қазақтардың кісе белдігінің дәстүрлі тұрақты ұлттық элементіне айналған. Бұл жабдықтың қазақтың кісе белдігінің міндетті және дәстүрлі бөлігі болып қалыптасуы үшін, біріншіден, көп уақыт (бірнеше ғасырлар) өтуі тиіс еді. Екіншіден, мылтықты қолдануға қажетті жабдықтың ұлттық белдіктің тұрақты да маңызды бір элементіне айналу үшін мылтық та қазақ қаруының дәстүрлі түріне айналуы керек еді. Яғни кісе белдіктің дәстүрлі тұрақты элементіне айналған оқшантай қазақтарда мылтықтың ерте пайда болғанының және кең тарағанының жанама куәсі деуге болады.

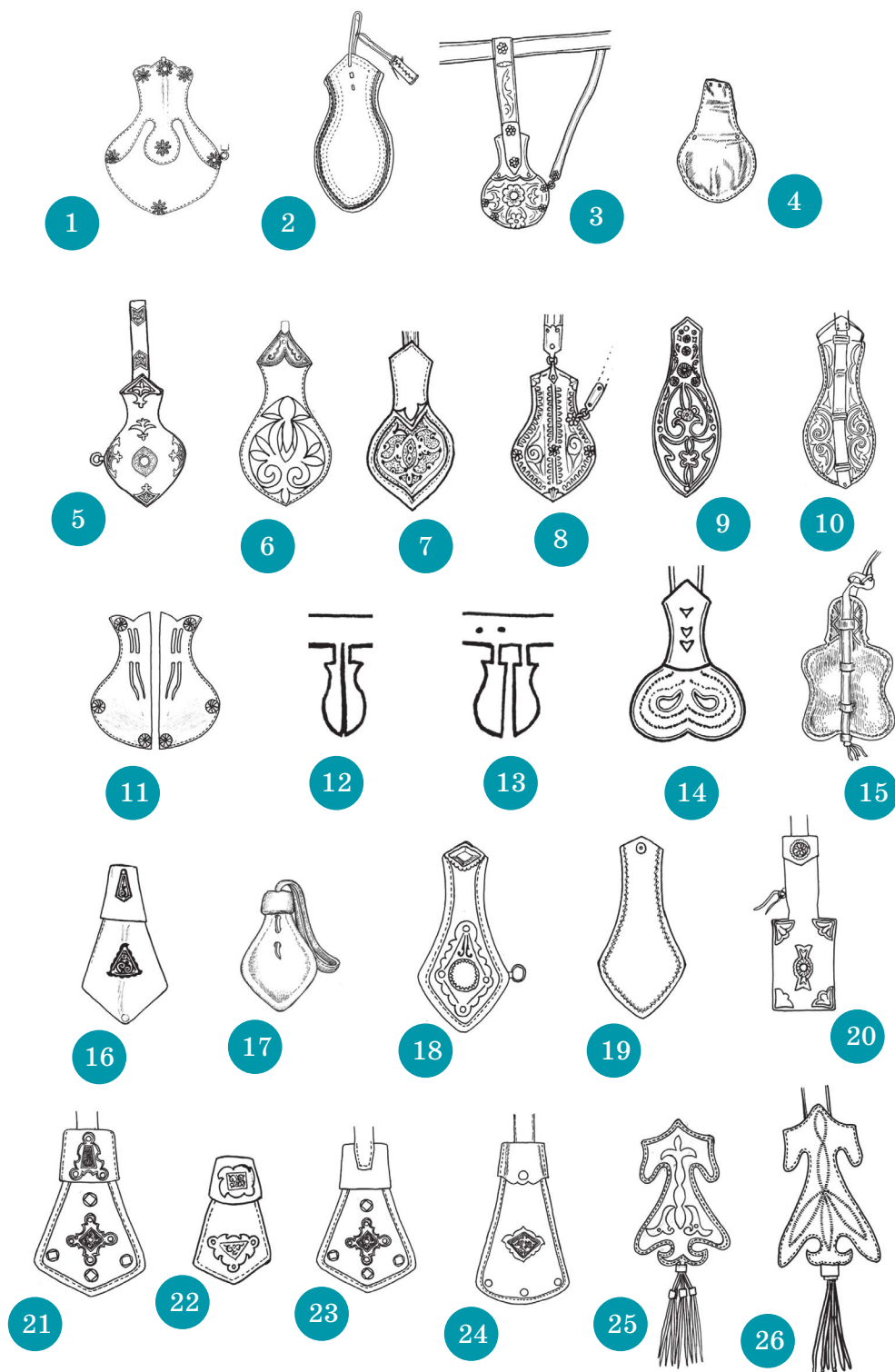

47-сурет. Қазақтардың оқшантайларының типтері. 1-4) Алмұрт пішінді типі. 5-10) Түбі үшкір біткен алмұрт пішінді типі. 11-13) Жарты алмұрт пішінді типі. 14, 15) Күрделі пішінді типі. 16-19) Ромб пішіндес типі. 20) Төрбұрыш пішінді типі. 21-24) Үшбұрыш пішінді типі. 25, 26) Күрделенген пішінді типі



Оқшантай екі тері кесігінен тарамыс немесе жібек жіппен тігіліп жасалады. Терілердің шеттері жіңішке тері таспамен (әдетте, көксауыр терімен) жиектеліп тігілген. Оқшантайдың қалталық бөлігі кеңдеу, ал ауызы жіңішке болып келеді. Ауызы екі бүктелген теріден тігілген төртбұрыш пішінді қақпақпен жабылған. Қалталық бөлігі мен қақпағының алдыңғы беттері теріге бастырып салынған бедерлі өрнекпен және жезден, темірден жасалған металл шытыралармен әшекейленеді. Шытыралар әдетте күміс қақтау және қарала жүргізу әдісімен көркемделді. Кейбір оқшантайлар тастан (ақық, перуза) немесе түсті шыныдан көздер орнатылған металл шытыралармен де әшекейленеді.

Қазақ оқшантайларының қалыптасқан бірнеше дәстүрлі формалары болған. Оларды типологиялық тұрғыдан қарастыратын болсақ, 5 негізгі типке бөлуге болады. Оқшантайдың бұл бірнеше типінің қалыптасуы оның функциясынан туындады және белдіктің кісе қалтасының формасына да байланысты болды. Кісе белдікті жасаған шебер белдік пен оның элементтерінің стильдік тұтастығын сақтау үшін оқшантайдың формаларын үлкен кісе қалтаның формасына сәйкестендіріп отырған. Оқшантайлардың бұл 5 типінің көлемімен, әшекейімен ерекшеленетін бірнеше үлгілері болды. Музейдегі нұсқаларда оқшантайлардың ұзындығы 12-19 см-ге дейін, ені 6-9 см-ге дейін болып келеді. Енді музей коллекцияларында сақталған және бейнелік материалдарда кездесетін қазақ оқшантайларының әр типінің үлгілеріне тоқталайық.

I тип – алмұрт пішінді оқшантай (47-сурет, 1-10). Бұл тип – оқшантайдың негізгі, ең көп тараған типі (КП №1214, 1221, 1203, 1204, 1206, 1207, 14154). Басқа типтері осының өзгертілген нұсқалары десе болады. Оқшантайдың бұл типінің ауызының алдыңғы жағы үшбұрыш формалы болып жасалған, алдыңғы беті көбіне теріге бастырып салынған өсімдік өрнекпен бедерленіп, шеттері әшекей жапсырмалармен көркемделеді. Осындай типті бір оқшантайдың (№17964 белдікте) алдыңғы беті күміс қақталып, өсімдік өрнекпен көркемделген ажурлы темір пластинамен тұтастай жабылған (47-сурет, 9). Бұл типті оқшантайдың қалталық бөлігінің түп жағы дөңгеленіп келген



(47-сурет, 1-4) және түбі орта тұсында сүйірленіп жасалған (47-сурет, 5-10) нұсқалары болады.

II тип – жарты алмұрт пішінді оқшантай (43-сурет, 11-13). ҚР ОММ коллекциясындағы бір кісе белдікке (КП №1205) қайысбаумен осындай типті екі оқшантайлар бір-біріне симметриялы орналастыра ілінген, екеуі қосылып бір алмұрт пішінді құрайды. Оқшантайдың ауыз тұсында қайысбаулардың төменгі жағы күмістен жасалған, ортасы шар формалы цилиндр әшекейден өткізілген. Үш бұрышында дөңгелек әшекей металл жапсырмалары бар (47-сурет, 11). Батыс Қазақстанның құлпытастарында да осындай типті қос оқшантайлары бар кісе белдіктер бейнеленген (47-сурет, 11, 12).

III тип – қалталық бөлігі ромб формалы оқшантай (47-сурет, 16-19). Оқшантайдың бұл типі бесбұрыш пішінді кісе қалтаға сәйкестендіріліп жасалған. Алдыңғы беті бұрыштарында басы домалақ төрт шегемен, ортасында ромб немесе төртқұлақ пішінді әшекей шытырамен әшекейленеді (КП №3404).

IV тип – қалталық бөлігі түзу төртбұрыш формалы оқшантай (47-сурет, 20). Оқшантайдың бұл типі төртбұрыш пішінді кісе қалтаға сәйкестендіріліп жасалған. Алдыңғы беті төрт бұрышында және ортасында әшекей шытырамен әшекейленеді.

V тип – қалталық бөлігі үшбұрыш пішінді, түп жағы да үшбұрышты жасалған оқшантай (47-сурет, 21-24). Оқшантайдың бұл типінің ауызы трапециялау келген қақпақпен жабылған. Бұлардан басқа оқшантайдың аталған типтердің ешқайсысына кірмейтін жеке-леген күрделі үлгілері де кездеседі (47-сурет, 25, 26).

Қазақтарда кісе белдікке оқшантайларды тағып жүру берік дәстүрге айналғаны соншалықты, XX ғасырдың басында унитарлы патрондармен қазынадан оқталатын мылтық түрі пайда болғанда оқ салатын қалташаның қажеттілігі болмай қалса да оқшантайлар кісе белдікте дәстүрлі элемент ретінде кейін де өз орнында сақталып қалды. Қалталық қызметі қажет болмай қалғандықтан, оқшантайлар енді қалтасы жоқ салпыншақ түрінде жасала бастады. Кейінгі белдіктерде оқшантай-салпыншақтар өзінің қалташа функциясынан айырылса да, дәстүрлі қалта қызметінен туындаған формаларын өзгерткен жоқ.



Салпыншақтарда оқшантайдың ауызын жауып тұратын қақпағы да сақталды. Практикалық қолданысы жоғалса да, оның кісе белдікте тұрақты сақталып қалуы оқшантайдың жоғарыда айтылған ғұрыптық, символдық мәнінің болуымен байланысты шығар деп ойлаймыз.

Салпыншақтардың алдыңғы беттері де, оқшантай сияқты, теріге бастырып салынған өрнекті бедермен, темірден соғылып жасалып, күміс қақталып, қырнау және қарала жүргізу әдісімен көркемделген, кейде ортасына тастан көз орнатылған әшекей жапсырмалармен және басы домалақ жез, күміс шегелермен әшекейленді. Сондықтан салпыншақтар оқшантайлардың типтерін анықтауға негіз бола алады. ҚР ОММ қорындағы кейбір белдіктердегі (КП №12792, 19172) салпыншақтар оқшантайдың қалта бөлігі ромб түріндегі типін қайталайды (47-сурет, 5). Ал КП №14063 белдіктегі салпыншақ астыңғы жағы дөңгеленіп келген үшбұрыш пішінді оқшантай типінің формасын сақтаған (47-сурет, 24). Екі белдікте (КП №17848, №3406) салпыншақтар фигуралы болып тігіліп жасалған, бұрындары осындай күрделі пішінді оқшантайлар типі де болған болу керек (47-сурет, 25, 26).

Белдікке оқшантайлар ауызына тігілген немесе қайырма шегелермен бекітілген екі бүктелген қайысбау арқылы ілінді. Кейде қайысбаудың бір ұшы оқшантайдың ауызында алдыңғы жағынан бекітіліп, екінші ұшы оқшантайдың артқы бетінде үш қатар көлденең жырылған тесіктерден өткізіліп, төменгі жағында жіңішке таспаларға тілініп, шашақ болып түсіп тұрды (КП №1203, 1205, 1221, 3406). Кейбір оқшантайда (КП №1206) ауызының ортасында шығыршықтар тағылған ілгекпен бітетін шытыра бекітіліп, қайысбау соның шығыршығына тағылды. Бір жақ бүйірінде орнатылған осындай шығыршық арқылы екі оқшантай бір-біріне жалғанды (белдік КП №19172) немесе жіңішке қайысбаумен белдікке қосымша бекітілді (Кп №1204). Қайысбаулар белдіктің шығыршық тағылған металл ілгектеріне ілінді.



4.4 ҚҰТЫ

Мылтықты атуға қажетті оқдәріні (порохты) салып алып жүретін дәрісауыт – «құты» деп аталды (48-сурет). Қазақтардың дәрі салатын құтылары жасалған материалына сәйкес, ағаштан, теріден және металдан жасалған үш топқа бөлінеді. Құтылардың көпшілігі **ағаштан жасалған**, бұл құтылар көбіне домалақ формалы болып келеді. ҚР ОММ қорындағы бір ағаш құтының (КП №1210) корпусы домалақ жасалған екі бөліктен құралған (49-сурет, 2). Артқы бөлігі жалпақ, алдыңғы бөлігі дөңес, ортасы конустана ішке ойыс болып жасалынған. Бұл екі жарты бөліктер ортасында үлкен қайырма шегемен бекітілген, ал шеттерінде жеті кішкене шегемен шегеленген. Дөңес бөлігінің үстіңгі жағында жіңішке мойыны бар, оған теріден ұзын шүмек кигізіліп байланған, оның ауызы цилиндрлі жез ернеумен бітеді. Ернеуі шүмекке қайыспен және тарамыс жіппен буылған. Ауызының тығыны қызыл түстес теріден оралып жасалған. Тығыннан жіңішке қайыс өткізіліп, тері шүмектің ауыз жағына байланған. Құтының сол жағында жоғарылау металл ілгекке шығыршық бекітіліп, оған қайысбау тағылып, оның бір ұшы шүмегінің түбіне байланған. Құтының жалпы ұзындығы – 17 см, корпусының диаметрі – 8 см, қалыңдығы – 3,6 см. Екінші ағаш құты да (КП №1210) дөңгелек пішінді жасалған. Алдыңғы беті ортасында сәл ойыстау болып келеді (49-сурет, 1). Артқы беті темір қаңылтырмен жабылып, шегелермен бекітілген. Үстіңгі жағында ұзындығы 2,5 см мойыны бар, оған теріден тігілген шүмек кигізілген. Шүмектің ауызының патроннан жасалған ернеуі жіңішке қайыспен тігіліп бекітілген. Иықбауы қайыстан жасалып, бір ұшы құтыға бекітіліп, бір ұшы құтының ауызына байланған. Құтының жалпы ұзындығы – 20 см, дөңгелек корпусының диаметрі – 11 см.

Ресейдің ОГИМ коллекциясында осыған ұқсас бір қазақ құтысы (№1661) бар. Құтының корпусы ағаштан екі бөліктен жасалған, артқы бөлігі жалпақ, алдыңғы бөлігі дөңес, ортасы сәл ойыс болып



1



2



3



4



5

48 - сурет . Оқдәрі салатын қазақ құтылары. XIX ғ. 1-4) ҚР ОММ қорынан. 5) А. Акимбектің коллекциясынан

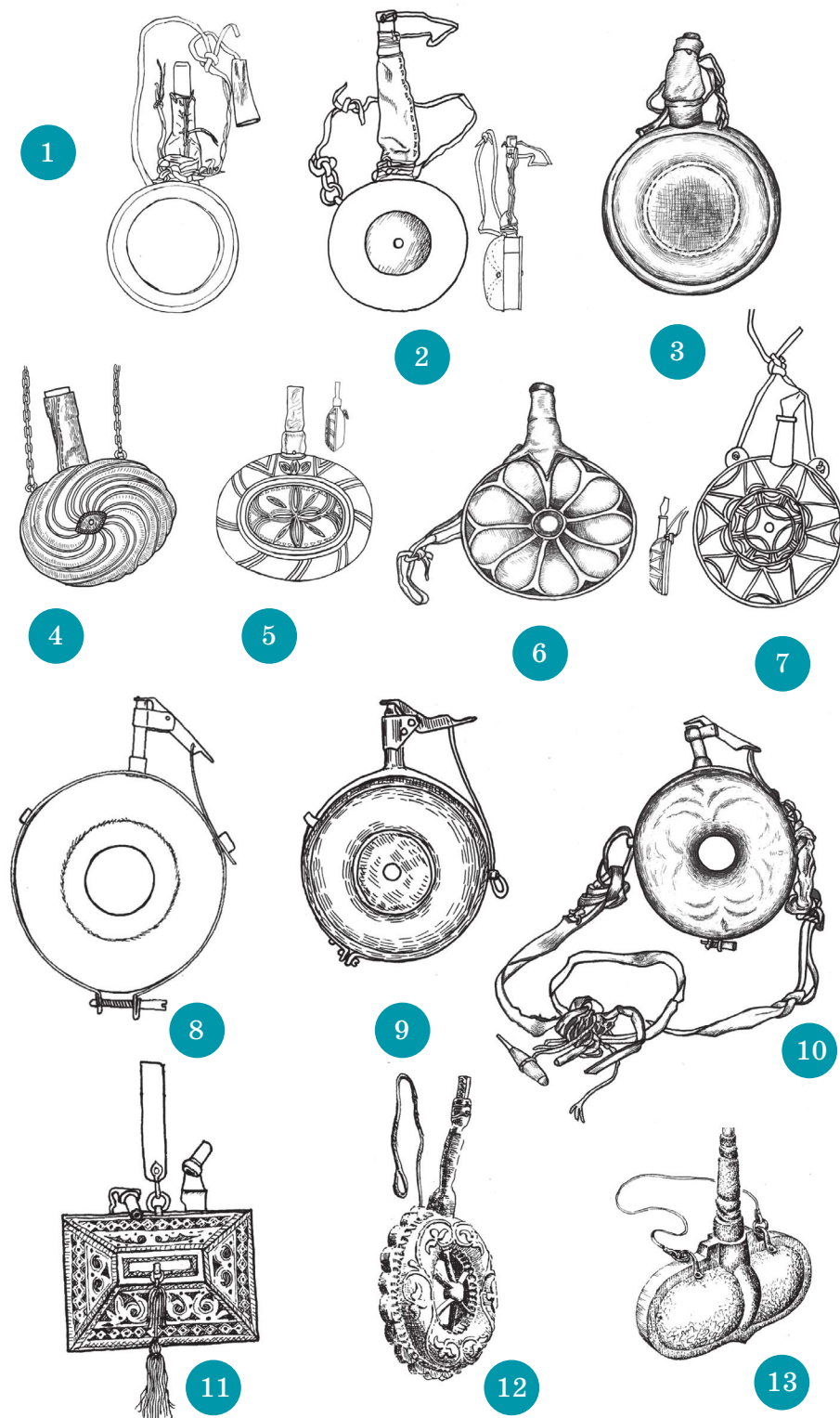

49 - сурет . Қазақтың ағаш қутыларының түрлері. XIX ғ.
 1, 2, 4, 5, 7, 9, 13) ҚР ОММ қорынан. 3, 6, 8) Ресейдің Омбы өлкетану музейінің қорынан. 11) Ресейдің этнографиялық музейі қорынан.
 12) Р. Жаруттің суреті



келеді (49-сурет, 3). Алдыңғы бөлігінің үстіңгі жағында шығыңқы ауызы бар, оған теріден шүмек кигізілген. Шүмектің ұшына жез түтікше тігілген. Құтының үстіңгі жағында темірден екі ілгек бекітіліп, оларға белдікке ілуге арналған қайысбаулар тағылған (Культура казахов, 1995, с. 29). Құтының ұзындығы – 12 см, корпусының диаметрі – 9 см, ҚР ОММ қорындағы үшінші құты (КП №1225) да домалақ формалы, диаметрі 9-9,5 см, ағаштан жасалған екі бөліктен құралған. Екі бөлік бір-бірімен тоғыз шегемен шегеленіп қосылған. Алдыңғы бөлігі дөңес, үстіңгі жағында жіңішке шүмек орналасқан, ал артқы бөлігі – жалпақ, екі ілгегі бар. Ілгектерге жоғарғы ұштары өзара түйіліп байланған қайыстар тағылған. Құтының ортасында қайырма шегемен дөңгелек мыс пластина бекітілген. Шүмегінің ұзындығы – 2,5 см. Шетінің бойы оймалау әдісімен салынған қарапайым геометриялық өрнекпен әшекейленген. Ауызының тығыны ағаш бұтақтан істелінген (49-сурет, 7).

Ағаштан жасалған келесі құты (КП №1346) ортасы тесік дөңгелек түріндегі екі жарты бөліктен құралған (45-сурет, 8). Құтының диаметрі – 12x11,5 см, ені – 5,2 см. Ортасына қоңыр түсті боялған ағаш салынған. Екі жарты бөліктердің түйіскен жіктері, қырына салынған ойма пазда, ені 2,1 см темір пластинамен құрсалған. Құрсаудың ұштары ұзын басты винтпен тартылады. Үстіңгі жағында ұзындығы 4,3 см түтікше түрінде металдан жасалған шүмек орнатылған. Шүмектің ауызы ілгектің біреуіне бекітілген, пружинамен қозғалып отыратын рычаг түріндегі қақпақшамен жабылады. Құрсау пластинаның екі бүйірінде түтікше түріндегі екі ілгегі бар, оларға қайыстан жасалған иықбау тағылған. Дәл осындай тағы екі құты (№1772, 1698) Ресейдің ОГИМ қорында сақтаулы, бір құтының (№1772) корпусы сары түске боялып, қызыл және қара түспен жапырақ пішінді өрнектер салынған (49-сурет, 10). Диаметрі – 12,5 см (Культура казахов, 1995, с. 27-28). Осындай типті бір құты ҚР ПМО коллекциясындағы қазақтың аңшылық иықбауына ілінген (49-сурет, 9).

ҚР ОММ қорындағы тағы бір нөмірлі құтының (КП №5856) корпусы домалақ пішінді болып ағаштан тұтастай ойылып жасалған (49-сурет, 5). Артқы бетінің ортасында диаметрі 3,3 см тесік бар,



кезінде қақпақпен жабылған болуы керек. Алдыңғы бетінің ортасы оймалау әдісімен гүл түріндегі өрнекпен, шетінің бойы қос сызықша түріндегі өрнекпен әшекейленген. Үстіңгі жағында цилиндр пішінді шығыңқы ауызы бар, оған жалпақ теріден тігілген, ағаш ауызға шегемен бекітілген тері шүмек кигізілген. Артқы бетінің үстіңгі жағында бекітілген темір ілгекке шығыршық ілінген. Құтының ұзындығы – 11 см, ені – 14 см, қалыңдығы – 5 см. Осыған ұқсас бір құты (№1706, 1667) Ресейдің ОГИМ қорында сақтаулы. Құтылардың корпусы ағаштан екі бөліктен жасалған, артқы бөлігі жалпақ, алдыңғы бөлігі дөңес, ортасы сәл ойыс болып келеді. Бір құтының (№1706) ортасында кішкене тесігі бар, алдыңғы беті оймалап салынған көп жапырақты гүл пішінді өрнекпен әшекейленген (49-сурет, 6). Құтының жалпы ұзындығы – 14 см, диаметрі – 13 см. Екінші құтының (№1667) бөліктері ортасында жез шегемен ұстатылған, шегенің басының астына ромб пішінді жез пластина салынып, қырнау әдісімен геометриялық өрнекпен әшекейленген. Бұл құтының жалпы ұзындығы – 13 см, диаметрі – 11 см. Құтылардың алдыңғы бөлігінің үстіңгі жағында шығыңқы ауызы бар, оған шегемен бекітілген тері шүмек кигізілген. Үстіңгі жағында белдікке ілуге арналған қайысбаулар тағылған (Культура казахов, 1995, с. 30).

РЭМ қорында бір құты төртбұрышты болып жасалған, құтының беті сүйекпен қапталып, күйдіріп салынған ою-өрнекпен әшекейленген. Құтының екі ауызы бар, яғни бұл құтыда дәрінің екі түрін сақтауға арналған (Маргулан, 1994, с. 50-151). (49-сурет, 11)

ҚР ПМО коллекциясындағы тағы бір құтының (КП №1221) корпусы ортасында дөңес қырмен бөлінген қос дөңгелек пішінде жасалған. Үстіңгі жағында цилиндр пішінді шығыңқы ауызы бар, оған жалпақ теріден тігіліп, ауызына шегемен бекітілген тері шүмек кигізілген. Ауызының тұсында екі кішкентай металл ілгек бекітіліп, оларға жіңішке қайысбау тағылған (49-сурет, 13). Өте жақсы жасалған құтының суреті Карутцтың кітабында берілген (49-сурет, 12).

Құтылардың екінші үлкен тобы – **теріден тігіліп жасалған** құтылар. ҚР ОММ коллекциясындағы бір қазақ құтысының (КП №1220) корпусы жалпақ пішінді болып екі бүктелген теріден тігілген. Тігісі



шеттерінің бойымен өтеді. Үстіңгі шүмегі цилиндр пішінді болып бір кішкентай тері кесігінен тігіліп жалғанған. Шүмегінің аузында патрон гильзасынан істелген ернеуі бар, ағаш тығынмен жабылған (50-сурет, 1). Құтының жалпы ұзындығы – тығынымен 19 см, ені – 7,2 см. Екінші тері құты (КП №1211) пішіні торсыққа ұқсатылып екі бөлік теріден тігілген. Ұзындығы – 15 см, ені – 15 см. Терінің беті шырша сызық түріндегі қарабайыр бедермен әшекейленген. Жоғарғы жағында жіңішке аузы бар. Аузының тығыны конус пішінді болып ағаштан жасалған. Корпусы мен мойынының түйіскен тұсында екі шығыңқы иықшасы бар, оларға шығыршығы бар металл ілгек бекітіліп, шығыршыққа екі ұштарындағы металл ілгектер арқылы қайысбау тағылған (50-сурет, 2). Қазақтың бір тері құтысы (№1663) Ресейдің ОГИМ музейінің қорында да бар (50-сурет, 3). Корпусы жүрекше пішінді жасалып, екі тері кесігінен тігілген. Терілердің жиегі көксауыр тері таспамен жиектелген. Құтының аузына теріден жіңішке шүмек орнатылып, шүмектің ернеуіне жез цилиндрден ұштық тігілген (Культура казахов, 1995, с. 28-29). Құтының корпусының көлемі – 12x7 см. ҚР ПМО музейінің коллекциясындағы қазақтың аңшылық иықбауында да теріден тігілген құтылар ілінген (50-сурет, 4, 5, 7, 8).

Қазақтар дәрі сақтауға басқа халықтардың да құтыларын қолданды. ҚР ОММ коллекциясындағы сондай құтының бірі (КП №23014) аузы жіңішке және ұзын, ортасы домалақ құмыра түрінде қара түсті қалың теріден тігіліп жасалған ауған құтысы (50-сурет, 9). Құтының бір жақ бүйірінде шығыршық не қайысбау тағуға арналған тесікті құлақшасы бар. Құтының бүкіл беті батыру арқылы сызықшалар түріндегі қарадүрсін өрнекпен әшекейленген. Ұзындығы – 22 см, диаметрі – ортасында 6,8 см, аузының диаметрі – 1,5 см. Жоғарыда айтылғандай ауғандарда мұндай құтылар түйенің шонтайының терісінен жасалған.

Құтылардың үшінші тобы – **металдан** (жезден, мыстан, қоладан) жасалған құтылар. Мұндай металл құтылар қазақ тілінің кейбір диалектерінде «дәндеку» деп аталады. Суретші П.М. Кошаров та өзінің этнографиялық суреттер альбомында «дәндеку» – жезден жасалған

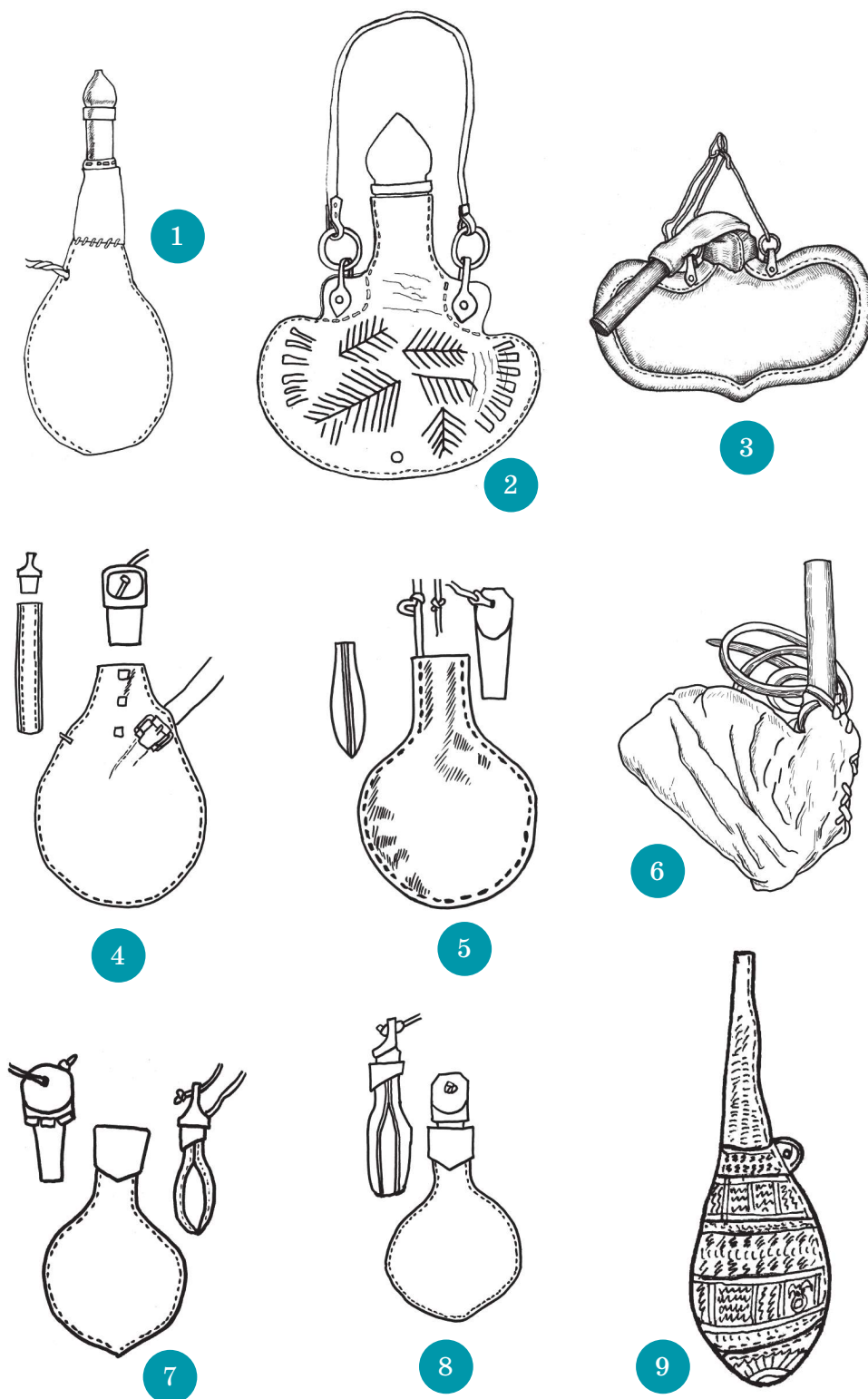

50 - сурет. Қазақтың тері құтыларының түрлері. XIX ғ. 1,2,9) ҚР ОММ қорынан. 3) Ресейдің Омбы өлкетану музейінің қорынан. 4, 5, 7, 8) ҚР Ұлттық музейі қорынан. 6) А. Акимбектің коллекциясынан

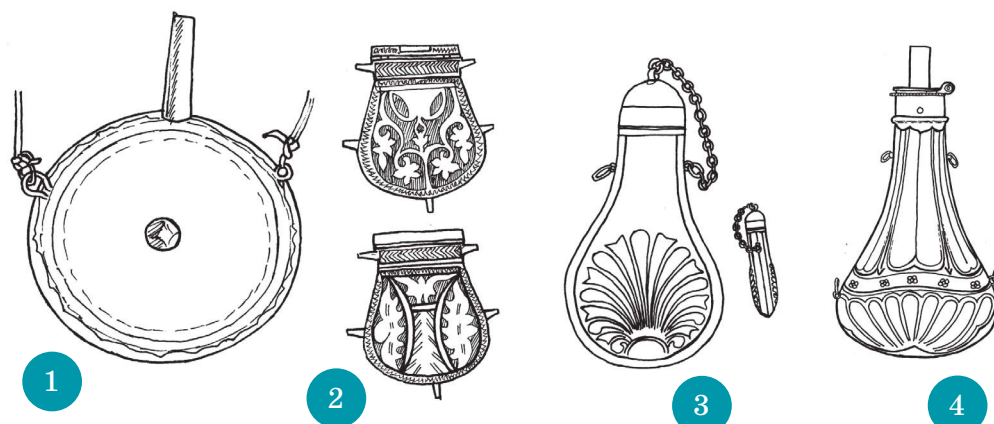

51 - сурет. Қазақтың металл құтылары – дәндекулер. XIX ғ. ҚР ОММ қорынан. 1) Халық батыры А. Имановтың дәндекуі. 3, 4) Еуропалық дәндекулер

дәрісауыт деп түсініктеме берген (Абрамзон, 1953, с. 162). Дәндекудің ҚР ОММ коллекциясындағы бір үлгісі (КП №14154) жезден домалақ пішінді болып жасалған (51-сурет, 1). Бұл дәндекуді кезінде халық батыры А. Иманов ұстаған болатын. Дәндекудің корпусы екі (алдыңғы және артқы) бөліктен тұрады. Алдыңғы бөлігі сатылай дөңестеніп жасалған, артқы бөлігі жалпақ, шеттері алдыңғы бетінің жиегіне қайырылып соғылған. Екі бөлік орталарынан қайырма шегемен бекітілген. Дәндекудің диаметрі – 8,7 см, қалыңдығы – 2,3 см. Алдыңғы бетінің үстіңгі жағында сәл конустана келген, цилиндр пішінді жіңішке шүмегі бар. Екі бүйірінде жезден жасалған ілгектер орнатылған, оларда белдікке ілетін қайыстардың қалдықтары сақталған. Тағы бір металл құтыша (КП №2417) қоладан құйылып құмыра пішінді болып жасалған (51-сурет, 2). Көлемі – 8x5,8 см. Түбінде және екі бүйірінде қайысбау өткізілуге арналған құлақшалары бар. Қақпағы да қоладан құйылып, ауызына екі топса арқылы бекітілген. Құтышаның және қақпағының беттері қырнап салынған өсімдік және геометриялық өрнекпен әшекейленген. Қазақтар пайдаланған еуропалық екі дәндекудің біреуі жезден (КП №1213), екіншісі мыстан (КП №5857) жасалған (51-сурет, 3,4). Мыс дәндекудің ауызы дәрінің қажетті мөлшерін бөліп тұратын өлшегіші бар жез қақпақпен жабылған. Жалпы ұзындығы – 14,5 см, ені – ең жуан тұсында 7,5 см. Екі жақ бетінің төменгі жағы бастырып салынған гүл пішінді өрнекпен әшекейленген.



4.5 ТҰТАТҚЫШ ДӘРІЛЕРДІ САҚТАЙТЫН ДӘРІШАҚШАЛАР

Пілтелі, шақпақты шүріппелі мылтықтарда оқпандағы зарядты жандыру үшін олардың құлақтарына салынатын тұтатқыш дәрінің құрамы оқпандағы негізгі дәріден өзгешелеу болды. Сондықтан атармандар оны мүйізден жасалған дәрішақшада бөлек сақтап, оны да кісе белдікке іліп алып жүрген. ҚР ОММ қорындағы бірнеше кісе белдіктерде осындай дәрішақшалар ілінген. Бір кісе белдіктегі (КП №1204) дәрішақша түбіне қарай конустанып келген шақша түрінде мүйізден жасалған. Түбінің ұшы кішкентай конусша түрінде істелінген. Дәрішақшаның ауызы ағаштан жасалған, басы сфера пішінді тығынмен жабылады. Дәрішақша жіңішке қайысбау арқылы белдіктің темір ілгегінің ұшындағы шығыршықа ілінген. Қайысбаудың екі ұштары дәрісауыттың тығынының ортасындағы екі тесіктерден өтіп, ауызының шетіндегі екі тесіктен сыртқа шығарылып түйілген. Тығынды ашып-жапқанда ол осы қайысбаудың бойымен жоғары-төмен жылжып отырады (52-сурет, 1). Дәрішақшаның ұзындығы – тығынымен 12,5 см, ауызында диаметрі – 4,5 см. Тағы бір осындай дәрішақшаның (КП №3409 белдіктегі) ұзындығы – 9,3 см, ауызының диаметрі – 5 см (48-сурет, 4). Үшінші бір кісе белдіктегі (КП №1203) дәрісауыт та осылайша мүйізден шақша түрінде жасалған, сыртқы беті қырнап салынған көлденең сызықтармен әшекейленген (52-сурет, 3). Дәрішақшаның тығынымен ұзындығы – 15 см, ауызының диаметрі – 4,2 см. Осындай бір дәрішақша А. Акимбектің коллекциясында да бар (52-сурет, 2). Келесі бір дәрішақша (КП №1214 белдікте) керісінше мүйіздің жуан жағы түбіне қаратылып жасалған шақша түрінде. Дәрішақшаның ұзындығы – 17 см, түбінің диаметрі – 4,5-5,5 см. Түбі ағаштан жасалып, сүйек шегелермен шегеленіп орнатылған. Дәрішақшаның қайысбауы орта тұсында бекітілген. Дәрішақшаның ауызы кезінде ағаш тығынмен жабылған болуы керек (52-сурет, 5).

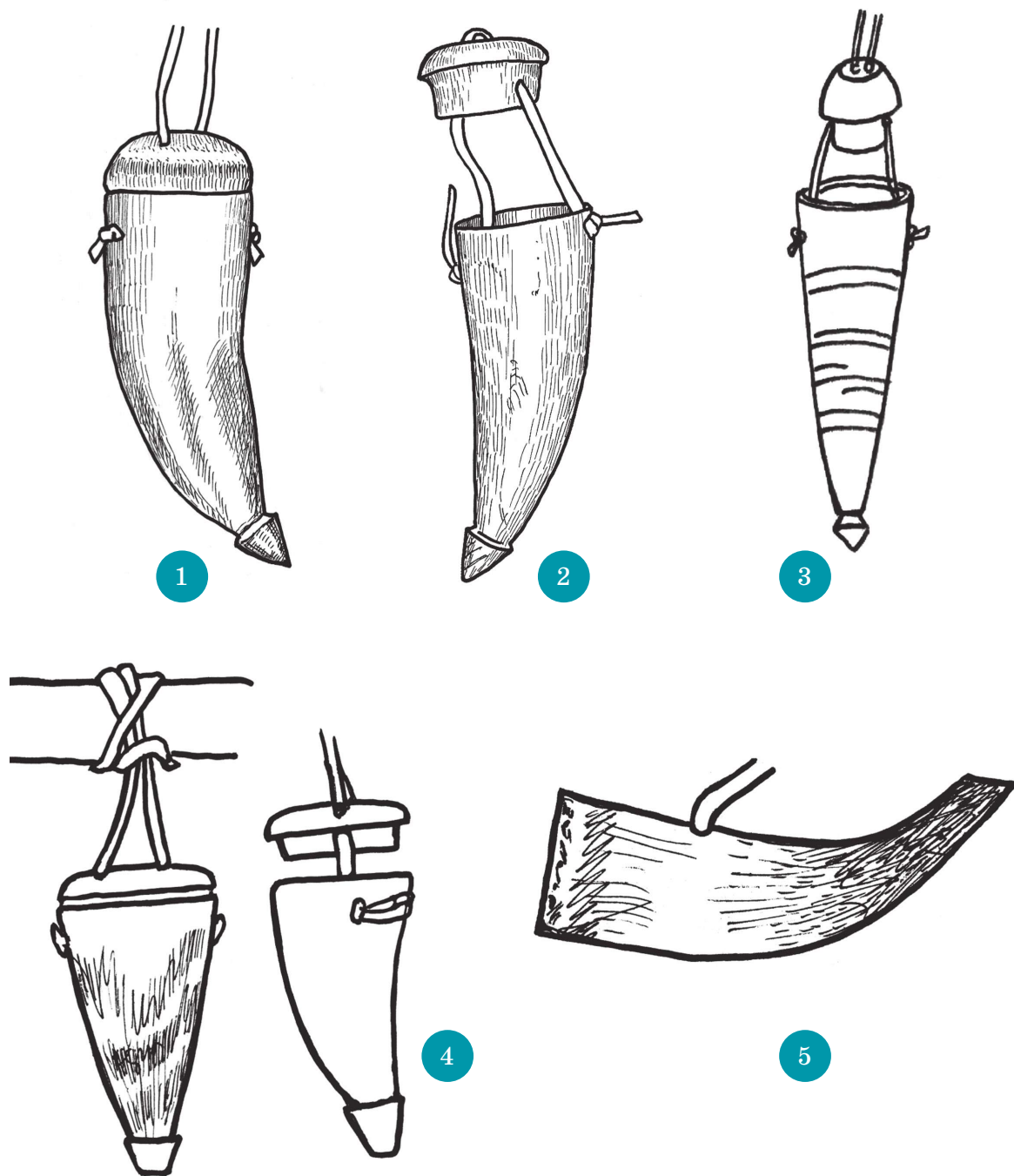

52-сурет. Қазақтардың тұтатқыш дәрі салуға арналған шақшалары.
 XIX ғ. 1, 2) А. Акимбектің коллекциясынан.
 3-5) ҚР ОММ қорынан



4.6 БІРАТАР

Қазақтарда құты түріндегі дәрісауыттан басқа, мылтықты оқтауды жеңілдету үшін, бір рет атуға арналған дәрі заряды өлшеп салынатын, бір-бірімен біріктіріп бекітілген бірнеше дәрісалғыштар тағылған дәрісауыт та қолданылды. Дәрісауыттың бұл түрі «*біратар*» деп аталды. Біратардың үлгілерін Ш. Уәлихановтың, орыс суретшісі П. Кошаровтың салған суреттерінен көре аламыз. Оны малдың, сайғақтың мүйіздерінен жасады, әр шақшасында бір атуға өлшенген оқдәрі болды. Оқтауда ыңғайлы болуы үшін біратарды мойынға асып алып жүрген. Шоқан бұл туралы: «Бұдан басқа қырғыз (қазақ) мылтықшылары «біратар» деп аталатын, сайғақтың мүйізінен жасалған арнаулы патронташ асып жүреді, оны мойынға іліп жүреді», – деп жазады (Валиханов, 1961, Т.1, с. 468). Ш. Уәлиханов салған біратарда алты қатарда екеуден орналасқан, түптерімен бұрыштана түйіскен он екі шақша бекітілген (53-сурет, 1). П. Кошаровтың суретіндегі біратарда үш қатарда алты шақшалар орналасқан, біратардың астында жуандау мүйізден жасалған, тұтатқыш дәріге арналған үлкендеу бір шақша байланған (53-сурет, 2). П. Кошаров өзі салған суретке: «Бататор (біратар – А.Қ) – марал мүйізінен жасалған патрондар» деп жазылған түсіндірме текст берген (Абрамзон, 1953, с. 162). Мұндай біратарлық дәрісауыттар түркі халықтарының көбіне ортақ жабдық түрі болды, В.В. Радловтың еңбегінде алтайлықтардың осындай біратарды мойынға асып алып жүретін жазады. Біратарлық дәрісауыттарды мойынға асып алып жүру әдісі ауызынан оқталатын мылтықтарды қолданудың көп жылдық тәжірибесінен туындаған болатын. Бұлай алып жүру атыс жүргізуді жеделдетті.

Қазақ біратарының үлгілері музей коллекцияларында да бар. ҚР ОММ қорындағы КП №1214 белдікке ілінген біратар мүйіздерден жасалған, жуан жақтарымен ортақ ағаш түпке орнатылған екі шақшадан тұрады (53-сурет, 3). Мүйіздердің сыртқа қаратылған жіңішке жағында шақшалардың ауызы жасалған. Шақшалардың ағаш түбінде тігі-

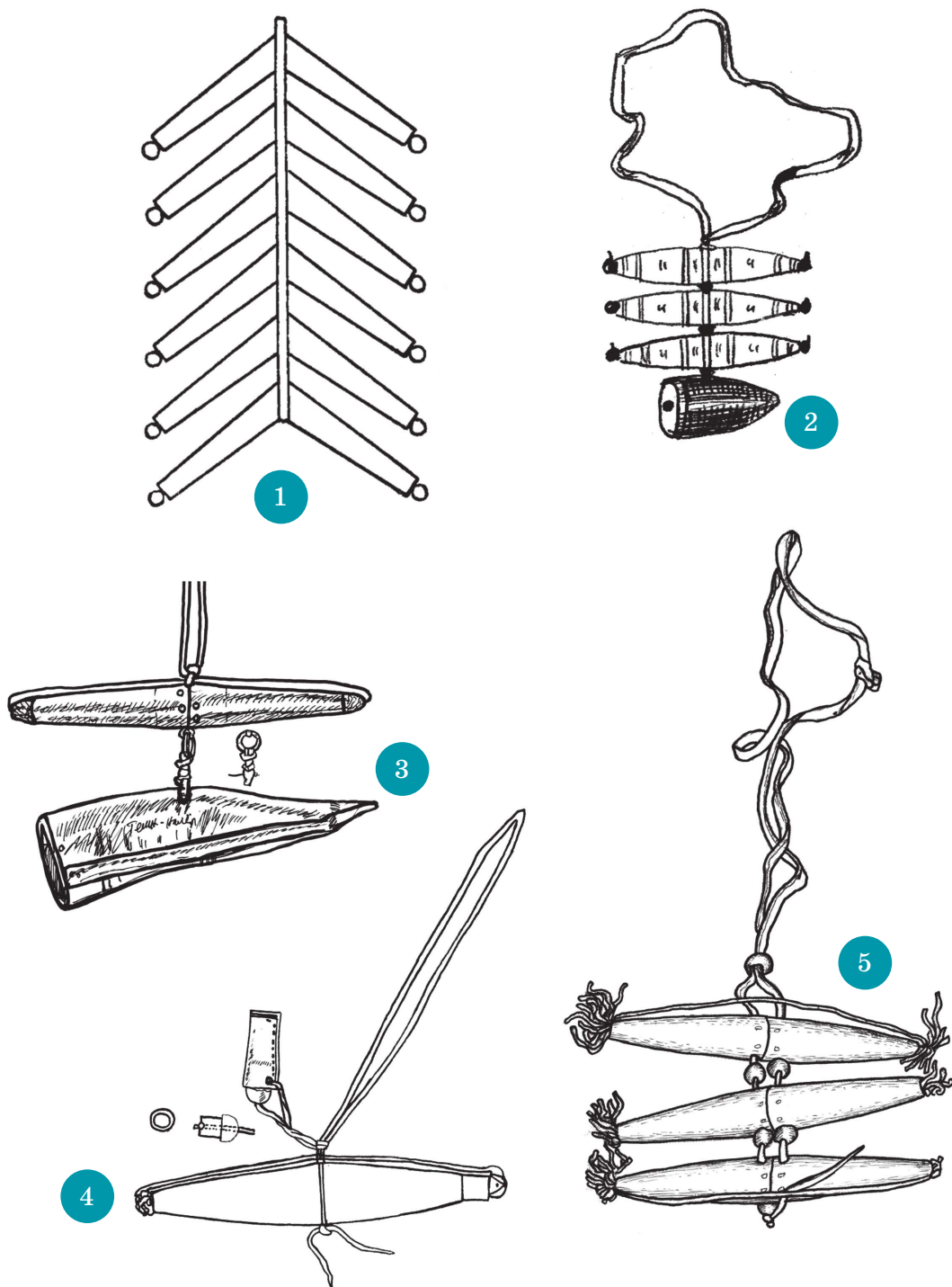

53 - сурет. Біратар – қайысбауға бекітілген, бір атуға арналған дәрі порциясы бар бірнеше шақшалар түріндегі жабдық.

1) Ш. Уәлиханов салған қазақ біратарының суреті. XIX ғ.

2) Қазақ біратары. П.М. Кошаровтың суретінен. XIX ғ.

3, 4) Қазақ біратарлары. XIX ғ. ҚР ОММ қорынан.

5) Ресейдің Омбы өлкетану музейінің қорындағы қазақ біратары. XIX ғ.



нен тесік жасалып, тесіктің төменгі жағынан белбеуге ілуге арналған, екі бүктеліп, темір шығыршық тағылған ұзын тері қайысбау өткізілген. Тесіктің жоғарғы жағынан шыққан жерде түйіліп, екі ұштары белбеуге байланған. Біратардың шақшаларының ауыздары басы конус формалы ағаш тығындармен жабылған. Тығындар ортасындағы тесіктерден ұштары өткізіліп түйілген жіңішке қайыспен біратардың иықбауына байланған. Біратардың ені – тығынымен 16,8 см, диаметрі – ауызында 1 см, түбінде 2,3 см. Біратардың қайысына төменгі жақтан тағылған шығыршыққа жіңішке қайысбаумен сәл жалпайтылған мүйізден жасалған дәрі өлшегіш байланған. Музей коллекциясындағы тағы бір біратар да (КП №1212) осылайша жасалған (XIX ғ.). Біратар мүйіздерден жасалған, жуан жақтарымен ортақ ағаш түпке орнатылған екі шақшадан тұрады (53-сурет, 4). Мүйіздердің сыртқа қаратылған жіңішке жағында шақшалардың ауызы жасалған. Бір шақшаның ауызының ұшында жез сақина салынған. Шақшалардың ағаш түбінде тігінен тесік жасалып, одан мойынға асуға арналған ұзын тері қайысбаудың екі ұшы өткізіліп, ұштары түйілген. Біратардың шақшаларының ауыздары теріден оралып жасалған тығындармен жабылады. Тығындар иықбауға байланған жіңішке қайысбауларға бекітілген. Иықбауға тағы бір кішкене жіңішке қайыспен пистон салуға арналған тері сауытша ілінген. Біратардың енінің ұзындығы – 14,3 см, шақшалардың диаметрі – ауыз тұсында 1,1 және 1,3 см, түптерінің диаметрі – 2,5 см.

Қазақ біратарының тағы бір нұсқасы (№1677) Ресейдің ОГИМ қорында сақтаулы. Бұл біратарды 1882 жылы Атбасар уезінің болысы Мейрам Жанайдаров тапсырған болатын. Біратар үш жұптан түптері түйістірілген алты шақшадан тұрады (53-сурет, 5). Шақшалардың ауыздары түрлі-түсті жүн жіптерден жасалған шашақты тығындармен жабылған. Шақшалар түптеріндегі екі тесіктерден ұштары өткізіліп түйілген ұзын жіңішке қайысбауға тағылған. Қайысбау шақшалардың астында, үстінде және араларында домалақ ағаш моншақтардан өткізілген. Біратардың енінің ұзындығы – 20 см, шақшалардың түптерінің диаметрі – 1,2 см (Культура казахов, 1995, с. 27).



4.7 ОҚДӘРІ ӨЛШЕГІШ

Мылтықты оқтарда бір рет атуға қажетті дәріні дәл өлшеп алу үшін әдетте арнаулы дәрі өлшегіш қолданылды. Сәл жалпайтылған мүйізден жасалған осындай дәрі өлшегіш ҚР ОММ қорындағы (КП №1214 белдікте) біратардың қайысына төменгі жағында тағылған шығыршыққа жіңішке қайысбаумен байланған. Мүйіздің жуан жағынан дәрі өлшегіштің ауызы шығарылған. Дәрі өлшегіштің бір жағына бекітілген, жіңішке сүйек пластинадан жасалған, ұстауға арналған тұтқасы бар. Тұтқасы түбіне имек басымен ілініп, ауыз жағына шегемен бекітілген (54-сурет, 1) Дәрі өлшегіштің ұзындығы – 13 см, ені – 3,8 см. Дәл осындай тағы бір дәрі өлшегіш белгілі коллекционер А. Акимбектің коллекциясында бар (54-сурет, 3, 4). Мүйізден жасалынған, бірақ басқа пішінді тағы бір дәрі өлшегіш ҚР ОММ қорындағы КП № 952 номерлі ағаш құтының қайысына ілінген. Өлшегіштің ауызы кең, түбі жіңішкелеу (54-сурет, 1). Ұзындығы – 5,5 см, ені – аузында 2,2 см, түбінде 1,4 см.

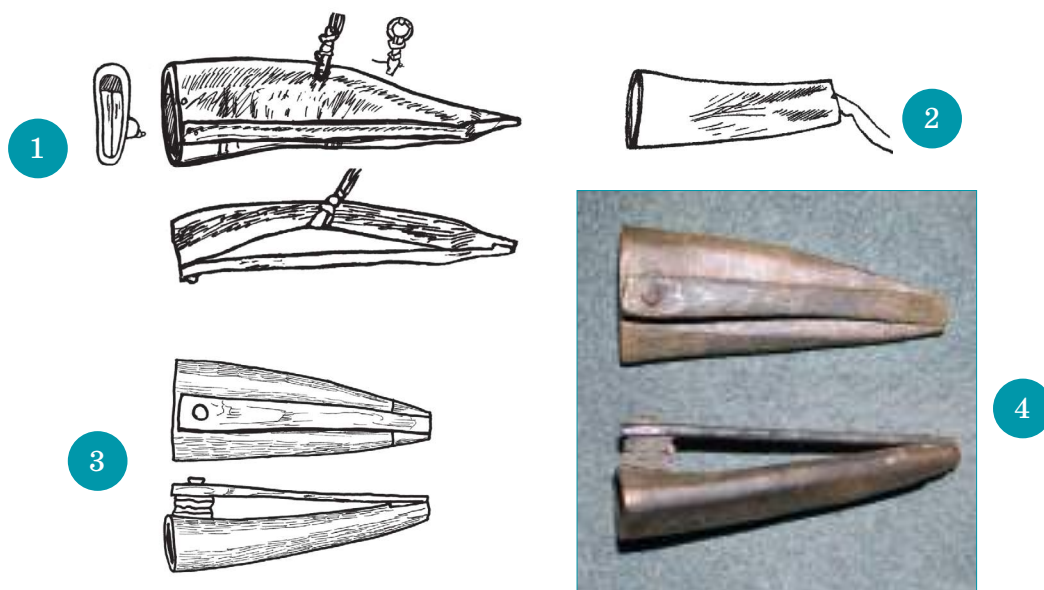

54 сурет. Дәріөлшегіштер. ХІХ ғ.
1, 2) ҚР ОММ қорынан. 3, 4) А. Акимбектің коллекциясынан



4.8 КАПСЮЛЬ САҚТАЙТЫН САУЫТША

Шиті (капсюльді) мылтықтардың қолданысқа енуімен атармандар капсюльдерді салып алып жүру үшін кішкентай цилиндр пішінді арнаулы тері сауытшалар қолданды. ҚР ОММ коллекциясындағы бір оқшантайға (КП №1221) жіңішке қайысбаумен осындай тері сауытша ілінген. Сауытша теріден цилиндр пішінді жасалып, түбіне қарай сәл кеңейтіліп тігілген, ені – ауыз тұсында 1,6 см, түбінде 2 см болып келеді, ұзындығы – 4 см. Түбі теріден овал пішінді болып жасалып, корпусына тарамыс жіппен тігілген. Сауытшаның ауызы екі бөлік теріден жасалған тығынмен жабылады. Тығынның басында екі шетіне қарай екі тесік жасалып, одан қайысбауға өткізіліп, тығын ашып-жабарда соның бойымен жылжып отырады. Қайысбаудың екі ұштары сауытшаның ауыз тұсында екі тесіктен өткізіліп түйілген (55-сурет, 2).

Капсюль салуға арналған тағы бір кішкене тері сауытша музей коллекциясындағы біратардың (КП №1212) иықбауына жіңішке қайыспен ілінген. Оның ұзындығы – 4,5 см, диаметрі – 1,8 см. Берік болу үшін сауытшаның қабырғасы ішінен картон және қызыл түсті терімен күшейтілген. Сауытшаның ауызы басы жарты сфера пішінді жасалған ағаш тығынмен жабылады. Сауытша ілінген жіңішке қайыстың бір ұшы оның тығынының ортасынан, ал екінші ұшы сауытшаның бір бүйіріндегі тесіктен өткізіліп байланған (55-сурет, 3). ҚР ПМО қорындағы қазақ аңшы жабдығында иықбауға байланған пистон сауытшасы да осылай жасалған (55-сурет, 1). Сауытшаның ауызында ағаштан жасалған тығыны бар. Сауытша жіңішке қайыстармен иықбаудың қайысына байланған.

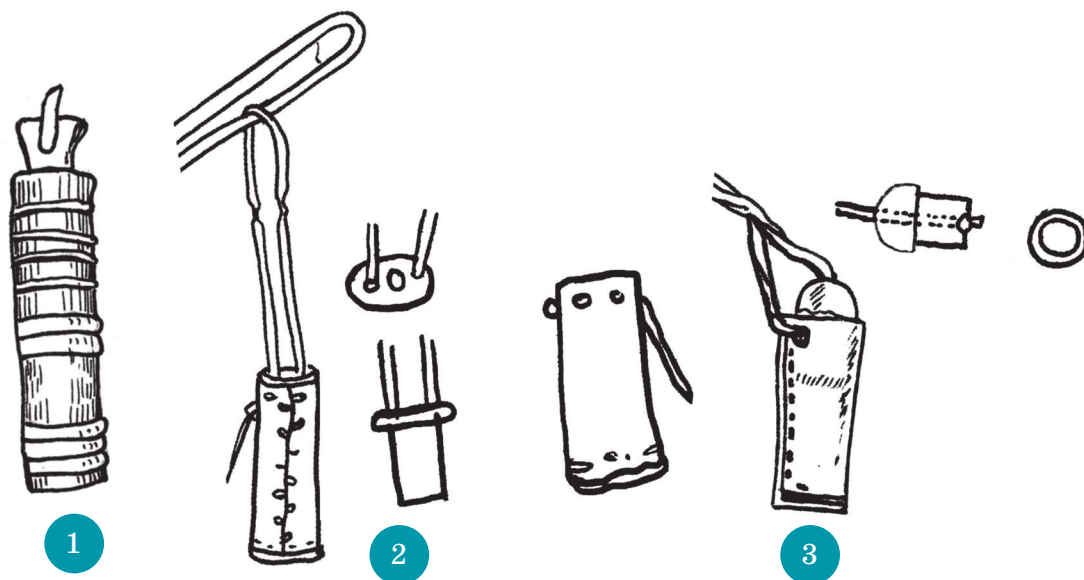

55 - сурет. Капсюль (шиті) салуға арналған сауытшалар. XIX ғ.
1) ҚР ПМО қорынан. 2, 3) ҚР ОММ қорынан

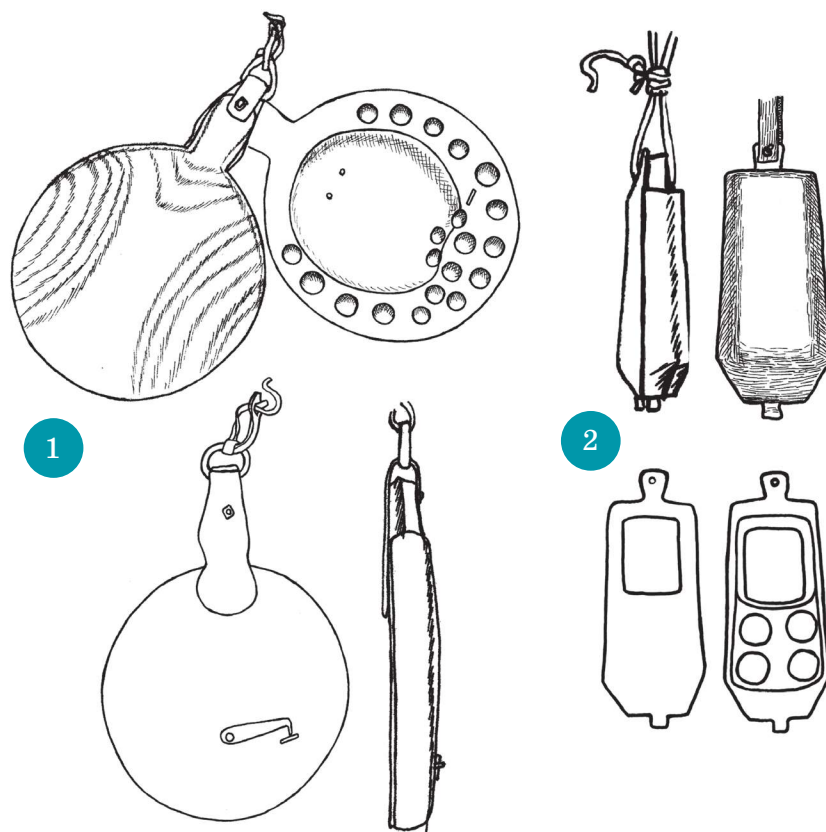

56 - сурет. Қазақтардың оқтарды сақтауға арналған оқсауытының түрлері. XIX ғ. ҚР ОММ қорынан



4.9 ОҚСАУЫТ

Аңшылықта әртүрлі калибрлі оқтарды салып жүру үшін қазақтарда оқшантайдан басқа ағаштан жасалған оқсауыттар да қолданылды. ҚР ОММ коллекциясындағы сондай бір оқсауыттың (КП №1210) корпусы ағаштан жасалған, түсі қою қызыл қоңыр, іш жағынан ортасы 1,5 см тереңдікте ойып алынған. Шеттерінде оқтар мен бытыраларды салуға арналған, тереңдігі 1,2 см, диаметрі әртүрлі 19 дөңгелек ұяшықтары бар. Оқсауыттың беті мыс қақпақпен жабылған. Сауыттың үстіңгі жағы шығыңқы жасалып, мыс шегелермен қақпағын ұстап тұратын темір пластина шегеленген. Онда қайыс тағылған шығыршығы бар. Қақпағының сыртында, бекітіп жауып қоятын, қақпаққа мыс шегемен шегеленген, темірден жасалған ілгегі бар. Оқсауыттың ұзындығы – 17 см, диаметрі – 12-12,5 см (56-сурет, 1).

Тағы бір кісе белдікте (КП № 1203) ілінген кішкентай оқсауыт төртбұрыштылау пішінді, төменгі жағына қарай сәл кеңдеу болып ағаштан жасалған (56-сурет, 2). Оқсауыт екі (астыңғы және үстіңгі) бөліктен тұрады, жоғарғы және төменгі жағында шығыңқы құлақтары бар. Астыңғы бөлігінің түсі қоңыр, ішкі жағында оқтар салуға арналған, ойылып жасалған, тереңдігі 1,5 см, бір төртбұрышты үлкендеу және диаметрі 1 см төрт кішкене домалақ ұялары бар. Үстіңгі бөлігінің түсі ашық сары, тек төртбұрышты ұясы ғана бар, бұл жоғалған ескісінің орнынан кейін жаңадан жасалған нұсқасы болу керек. Оқсауыт үстіңгі құлағындағы тесігінен өткізілген қайыс таспабау арқылы белдікке кісе мен оқшантайдың арасында ілінген. Оқсауыттың жалпы ұзындығы – 11,5 см, ені – жоғарғы жағында 3,7 см, төменгі жағында 4,5 см.



4.10 ОТТЫҚ

Мылтық атқанда пілтені тұтатуға, жалпы от тұтатуға қажетті келесі жабдық – темірден соғылып жасалған «оттық». От жағу үшін шақпақ пен оттық көшпелі тұрмыста өте ертеден қолданылған. Көшпелілер тұрақты қажетті зат ретінде кісе белдікте міндетті түрде болат темірден соғылған оттық іліп жүрді. Ортағасырлық өнер ескерткіштерінен балбал тастарда, петроглифтерде жауынгерлік кісе белдікке ілінген осындай ортағасырлық оттықтар түрлерінің бейнесін көруге болады. Көне оттықтың нұсқалары көшпелілер обаларынан табылған археологиялық табындыларда да кездеседі. Ортағасырлық оттықтар темірден дөңгелене иіліп, ұштары қайырылған формада соғылды. Кейін көшпелі халықтар оттықты ішіне шақпақ тас пен пілте салып алып жүруге арналған тері қалта түрінде жасап, металл оттықты қалтаның түп жағына бекітті. Бұл пішіндегі оттықтарды түркі-монғол халықтарының бәрінен кездестіруге болады. Оттықтың бұл типінің пайда болуы мылтықтың қолданысқа енуімен тікелей байланысты деп ойлаймыз. Еш өзгеріссіз бұл тип түркі-монғол халықтарында XIX ғасырдың аяғына дейін жетті.

Қазақ атармандары да кісе белдігінде міндетті түрде осындай оттықты іліп алып жүрді. От шағарда қолдың қозғалысын шектемеу үшін оттық белдікте ұзын қайысбауға тағылды. Орыс суретшісі П.М. Кошаровтың альбомында Ұлы жүздің қазақтарының қаруларын бейнелеген суреттерінің бірінде осындай қазақ оттығының бір үлгісін көруге болады (57-сурет, 1) (Абрамзон, 1953, с. 162). ҚР ОММ қорында осындай оттықтың екі нұсқасы бар. Бірінші оттық (КП №1204 нөмірлі белдікте) төменгі жағы сәл дөңгеленген төртбұрышты қалташа түрінде жасалып, қалыңдығы 0,2 см екі бөлек теріден тігілген. Қалташаның клапан түріндегі қақпағы бар. Терілердің шеттері жіңішке темір пластиналар арқылы қайырма шегелермен бекітілген. Пластиналардың беттерінде кішкене доғашалар түріндегі сызықты оюлар қалыппен батырып салынған. Қалташаның төменгі жағына темір-

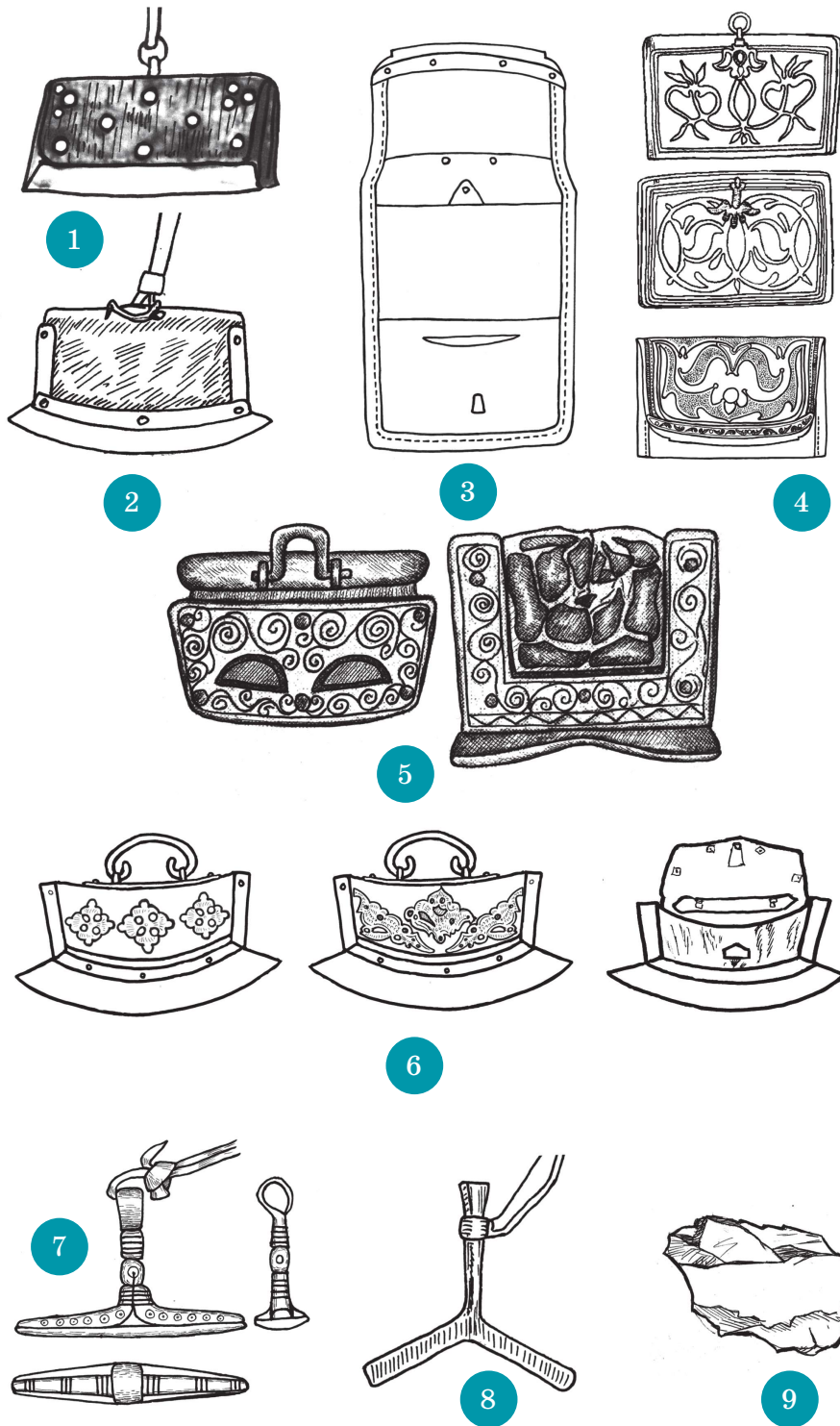

57-сурет. Оттық. 1) Қазақ оттығы. XIX ғ. П.М. Кошаровтың суретінен. 2-5) Тері қалталы қазақ оттықтары. XIX ғ. ҚР ОММ қорынан. 5) Ресейдің Омбы өлкегітану музейінің қорындағы қазақ оттығы. XIX ғ. 6) Қазақтар қолданған монғолдың қалталы оттығы. XIX ғ. 7, 8) Қазақтың кішкентай оттықтары (шақпағы). XIX ғ. ҚР ОММ қорынан. 9) Шақпақ тас



ден соғылған оттық бекітілген. Оттық қайысбаумен кісе қалтаның қайысбауына байланған (57-сурет, 2). Оттық сәл трапециялау келген пішіндегі клапан-қақпағы бар қалта түрінде екі тері кесігінен тігілген. Қақпағының алдыңғы бетінде трапеция пішінді металл пластина орнатылған. Терінің шеттері метал пластиналармен шегеленіп бекітілген. Қалтаның төменгі жағына оттық бекітілген. Металл пластиналардың беттері күміспен қақтап салынған иректі өрнекпен әшекейленген (Культура казахов, 1995, с. 44-45). Қақпағының ішкі жағында метал ілгегі бар. Оттықтың көлемі – 8-6 см. ҚР ОММ коллекциясындағы екінші оттық (КП №3405) үш бүктелетін қалта түрінде терінің үш кесігінен тігіліп жасалған (57-сурет, 3, 4). Көлемі – 13x8,5 см. Шеттері жіңішке көксауыр терімен көмкеріліп, қызыл жіппен тігілген. Ұзын және жалпақ тері кесігіне орташа және қысқа терілер кесіктері салынып, үш қалталық бөлімі жасалған. Үш бүктелгендегі қалтаның төменгі жағына темірден соғылған, доғалау пішінді оттық бекітілген, қалтаға бекітілген жері өрнектелген жез жіңішке пластинамен бастырылған. Оттықтың сыртқы беті баспалау әдісімен салынған өсімдік пішінді өрнекті композициялармен әшекейленген. Қалтаның оттық бекітілген бөлігінің үстіңгі жағында және қақпағының ұшында қанатын жайған құсқа ұқсас жез фигуралы ілгектер бекітіліп, шығыршықтар тағылған. Ілгектердің беті шекімелеу (чеканка) әдісімен оюланып, алтын қақталған, ортасында миндаль формалы көзде көк тас орнатылған. Қақпағы іш жағынан темір ілмегімен ілгекке ілініп жабылады (58-сурет, 1, 2. Ресейдің ОГИМ қорында да 1806 жылы түскен осындай қазақтың тағы бір оттығы (№1806) бар (57-сурет, 5).

Қазақтар басқа халықтардың оттықтарын да пайдаланды. ҚР ОММ қорында қазақтар ұстанған бір монғол оттығы (КП №12459) бар. Оттық екі бөлек теріден, шеттері жіңішке темір пластиналар арқылы қайырма шегелермен бекітіліп, клапан-қақпағы бар қалта түрінде тігілген. Қалтаның астыңғы жағы сәл жіңішкере, дөңгелене жасалынған, төменгі жағына темірден соғылған оттық бекітілген. Жалпақтығы – 11 см, ұзындығы – 5,3 см. Қалтаның үстіңгі жағында, белдікке ілуге арналған, ұштары ішке қайырылған доға түріндегі темір



ілгегі бар. Қалтаның алдыңғы және артқы беттері әшекейлі жапсырмалармен әшекейленген (57-сурет, 6; 58-сурет, 3, 4).

Мұндай қалталы оттықтардан басқа аңшылар темірден соғылған «т» пішінді кішкене оттықтарды да қолданды. ҚР ОММ коллекциясындағы бір белдікте (КП №1214) темірден соғылып жасалған осындай типті оттық ілінген. Оттықтың қолға ұстайтын бөлігі Т әрпі пішінді, ұзындығы – 4,8 см, жуандығы – 0,5 см, басы шығыршық түрінде жасалып, төменгі жағы екіге кесіліп, ұштары тік бұрышпен қарама-қарсы жаққа қайырылған. Бүйір беттері басылып салынған кішкентай дөңгелек, сызық түріндегі қарапайым өрнекпен әшекейленген. Ұштарының бетіне ұзынша ромб пішінді жалпақ темір пластина түріндегі оттық ұсталық әдіспен пісіріліп бекітілген (57-сурет, 7). Оттықтың ұзындығы – 7 см, орта жерінде ені – 1,2 см. Оттық белдікке жіңішке қайыстармен байланған. ҚР ПМО қорындағы аңшы жабдығындағы осындай бір оттық темірден тұтастай соғылып жасалған. Қолға ұстайтын бөлігі ұшына қарай сәл кеңейтіліп соғылған. Оттық бөлігінің екі ұшы бір-біріне үшбұрыштана орналасқан (57-сурет, 8). Капсюльді және патронды мылтықтардың қолданысқа енуімен оттықтық қажеттілігі жоғалғандықтан, кейінгі уақыттағы кісе белдіктер мен аңшы жабдықтарында олар қолданылмады.

Шақпақ тас. Адамзат қауымы өте ерте кезеңнен от тұтатуға шақпақ тасты қолданды. Отты қарудың пайда болуымен шақпақ атарманға тұрақты қажетті заттың бірі болды да, кісе қалтада міндетті түрде шақпақ салынып жүрді. Шақпақ қара сұр шақпақ тастан сындырылып алынды, беттері онша тегістеліп өңделмей қалдырылды. ҚР ОММ қорындағы қазақтар қолданған осындай бір шақпақтың (КП 3405/286) ұзындығы – 6,5 см, ені – 4 см (57-сурет, 9). Кейін мылтықтарда шақпақты шүріппенің пайда болуымен шақпақ тастың санығы енді шүріппе шаппасының өзіне бекітілді. Ал капсюльді шүріппенің қолданысқа енуімен шақпақ мылтық атуда қажетсіз болып, қолданыстан шықты.

Мылтық атуға қажетті бұл жабдықтарды – біратарды, құтыны, дәрі қоғына арналған кішкене сауытшаны, оттықты аңшылар қайыстан жасалған иықбауға іліп, мойынға асып алып та жүрді. ҚР ПМО



58 - сурет. ҚР ОММ қорындағы оттықтар. XIX ғ.
1, 2) Қазақ оттығы. 3, 4) Қазақтар қолданған монғол оттығы

музейінің коллекциясында мұндай аңшылық иықбаудың екі нұсқасы бар. Оларда оқдәрі салатын құты, капсуль сауытшасы, тұтатқыш дәрі салатын шақша, оттық, оқшантайлар ілінген (59-сурет, 1,3). Оқшантай, дәрішақша, кішкентай кісе қалта, теріден жасалған құтылар ілінген қазақтың тағы бір осындай аңшылық иықбауы Маңғыстау өлкетану музейінде сақтаулы (59-сурет, 2). Аңшылық иықбаулардың бейнелерін қазақтардың құлпытасқа, сағана тамдарға, жартастарға салған суреттерінен де кездестіреміз. Осындай бір суретте мылтықпен аң атып жатқан аңшының жанында жерде жатқан, домалақ құтылар, оқшантайлар ілінген аңшылық иықбау бейнеленген (59-сурет, 3, 3а). Ал құлпытастағы бір суреттерде төртбұрышты кісе қалта, домалақ құты, алмұрт пішінді оқшантай ілінген аңшылық иықбауды көреміз (59-сурет, 5, 6, 7).

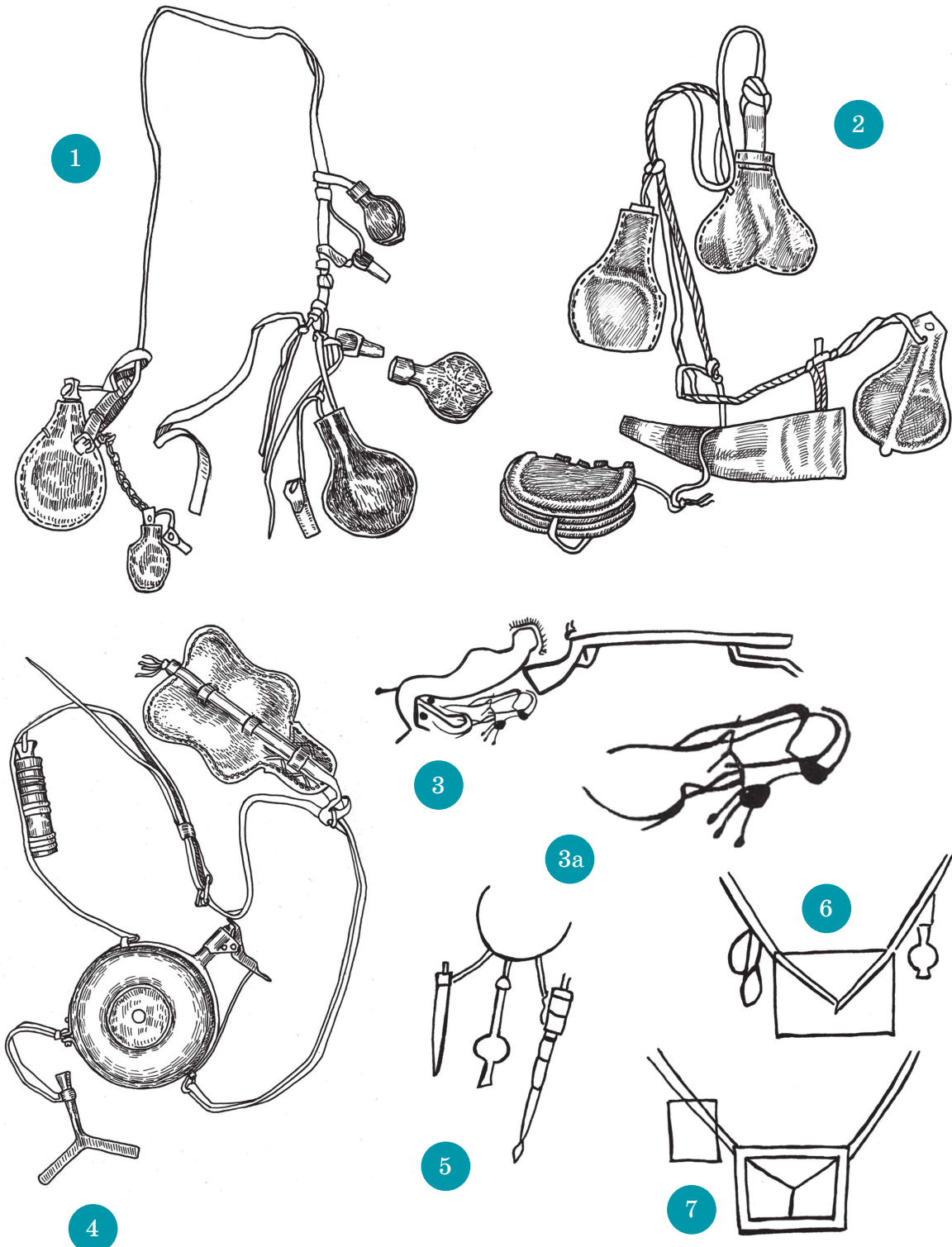

59 - сурет. Қазақ аңшылары мен жауынгерлері қолданған иыққа асынатын атарман жабдықтары. XVIII-XIX ғғ. 1, 4) ҚР Ұлттық музейі қорынан. 2) Маңғыстау өлке тану музейі қорынан. 3, 5-7) Қазақтардың жартастағы және сағаналар қабырғаларындағы суреттерінен



4.11 МЫЛТЫҚТЫ КҮТУГЕ, ЖӨНДЕУГЕ АРНАЛҒАН САЙМАНДАР

Мылтықты атуға қажетті жабдықтардан басқа, атарманға оқпанның тұтатқыш тесігін тазалауға арналған «тескі», жөндеу жұмысына керек «бұрандағыш», т.б. сияқты қосымша ұсақ саймандар да қажет болды. Оларды салып алып жүру үшін мылтық дүмінің оң жағында құндаққа ойып жасалынған, беті тері немесе ағаш қақпақпен жабылатын сауыт (60-сурет, 3), пілте мылтықтарда дүмінің оң жағында, оқпанның жанында тұтатқыш тесігін тазалауға арналған тескіш салынып қоятын конус пішінді металдан жасалған ұяшық орнатылды (60-сурет, 1). Дүмнің сол жақта т.б. сайман байланатын кішкентай тері қалташа болды (60-сурет, 4,5).

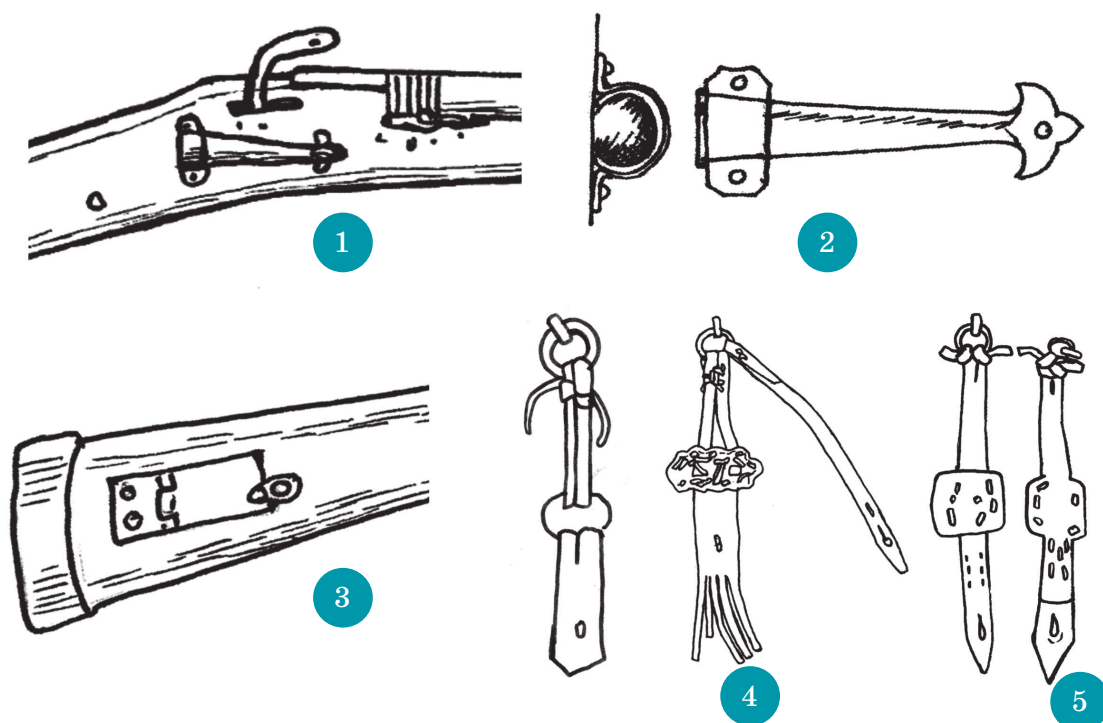

60 - сурет . Қазақ мылтықтарының дүміне орнатылған, мылтықты күтуге, жөндеуге қажетті ұсақ саймандарды сақтауға арналған сауыт, қалталар



5. ҚОЛ ОТТЫ ҚАРУЫН ЖАСАУ ТЕХНОЛОГИЯСЫ

5.1 МЫЛТЫҚ ЖАСАУ

Қазақтарда отты қарудың зауыттық өндірісі болмағанмен ескі мылтықтың түрлерін және оның бөліктері мен оған қажетті жабдықтарды қазақ ұсталары мен зергерлері қолөнер әдісімен өздері жасады. Өткен ғасырларда қазақтардың мылтықты өздері жасайтыны туралы орыс жазба деректерінде айтылады. 1726 жылы 500 адамнан тұратын қазақтардың отряды орыс казактарына шабуыл жасап, сол шабуылда тұтқынға түсіп, кейін тұтқыннан қашып шыққан казак А. Кольцов осы шабуылға қатысқан қазақтардың бәрі пілте мылтықтармен қаруланғанын айтып, бұл мылтықтарды қазақтар өз ұлыстарында жасағанын, ешкімнен сатып алмағанын айтқан (История Казахстана в русских источниках, 2005, Т.2, с. 364). 1733 жылғы архивтік құжаттардың бірінде «қырғыз (қазақ, А.Қ.) жерінде мылтықтың әр түрін жасайды» деп жазылған (Семенюк, 1969, с. 264). Шоқан Уәлиханов та қазақтардың мылтықтары туралы: «Оның тегіс ұңғылы оқпаны, пілтесі және сайғақтың мүйізінен жасалған кішкене сирағы болатын. Қорғасыннан жасалған оқпен атылады. Мылтықты қырғыздардың (қазақтардың) өздері жасады, қалмақтар мен башқұрттар да жасады. Далада осындай жасалған мылтықтар әлі кездеседі және олар жақсы атады, бәрінің оқпанының бойында жолағы



және мыстан көздеуіші мен қарауылы бар», – деп жазады (Валиханов, 1961, Т.1, с. 468).

Жазба дереккөздерінің мәліметтері бойынша, Кенесарының лагерінде «қонақхана» деп аталған қару арсеналы болған, ол қару жасайтын шеберхана ретінде де жұмыс істеген, онда қазақ және басқа халықтардың ұсталары түрлі қаруларды, оның ішінде мылтық және зеңбірек жасаған. Кенесарыға елшілікке барған орыс офицері Герн өзінің есептік жазбаларында: «Кенесарының «қонақхана» деп аталатын қару арсеналында 2 башқұрт мылтық және 1 зеңбірек құйды. Бір қырғыз (қазақ) 100 мылтық жасады», – деп жазады (Хан Кене, 1993, 373-б.). Кейде қазақтар мылтық оқпанын басқа халықтардан сатып алып, басқа конструктивтік бөліктерін өздері жасаған (Паромонов, 1872, с. 218). Әртүрлі дереккөздерінің мәліметтері және музейлік материалдарды зерттеу нәтижелері қазақтарда ескі мылтықтың конструктивтік бөліктерінің және мылтық атуға қажетті жабдықтардың жасалу технологиясы мен әдістері туралы қажетті ақпараттар береді.



5.2 ОҚПАН

Шығыста ескі мылтықтардың оқпандары соғу әдісімен жасалды. Ол үшін бірнеше жіңішке леу болат таспаларды бір-бірімен иіріп бірнеше рет соғып, тұтас бір таспаға айналдырды, сосын оның шеттерін ұрғылап сәл жұқалатып, білік темірге айналдыра орап, орағанда орамның әр айналымы алғашқысының шетін бастыра оралып, кейін шеттері ұсталық әдіспен пісіріліп, тағы да қайталап соғылды (61-сурет, 2, 3). Осы әдіспен жасалған оқпан өте берік болды. Орама оқпандарды жасауға «дамаскалық» болат таспалар қолданылғанда оқпандардың беттері өзіндік дамаскалық өрнегімен ерекшеленді (61-сурет, 4). Орыс тілінде мұндай оқпандар «витой ствол» («оралған оқпан», «орама оқпан») деп аталады

Қазақ жауынгерлері қолданған мылтықтардың музейлік үлгілерін технологиялық тұрғыдан зерттеу олардың оқпандары да осы әдіспен жасалғанын көрсетеді. Бірақ музейлердегі кейбір мылтық оқпандарын қазақ шеберлері жасаған ба, әлде басқа халықтың шеберлерінің жұмысы ма, тап басып айту қиын. Осындай оқпаны бірнеше болат таспадан оралып соғылып жасалған мылтықты қазақтар «*орама мылтық*» деп атаған.

*Орама мылтық тарс ұрып
Жауға аттанар күн қайда?!*

Махамбет Өтемісұлы
(Бес ғасыр жырлайды, Т.1, 204-б.)

*Орама қара мылтықты
Тізеге ала отырды,
Аузын оққа толтырды.*

(Абылай хан, 1993, 76-б.)

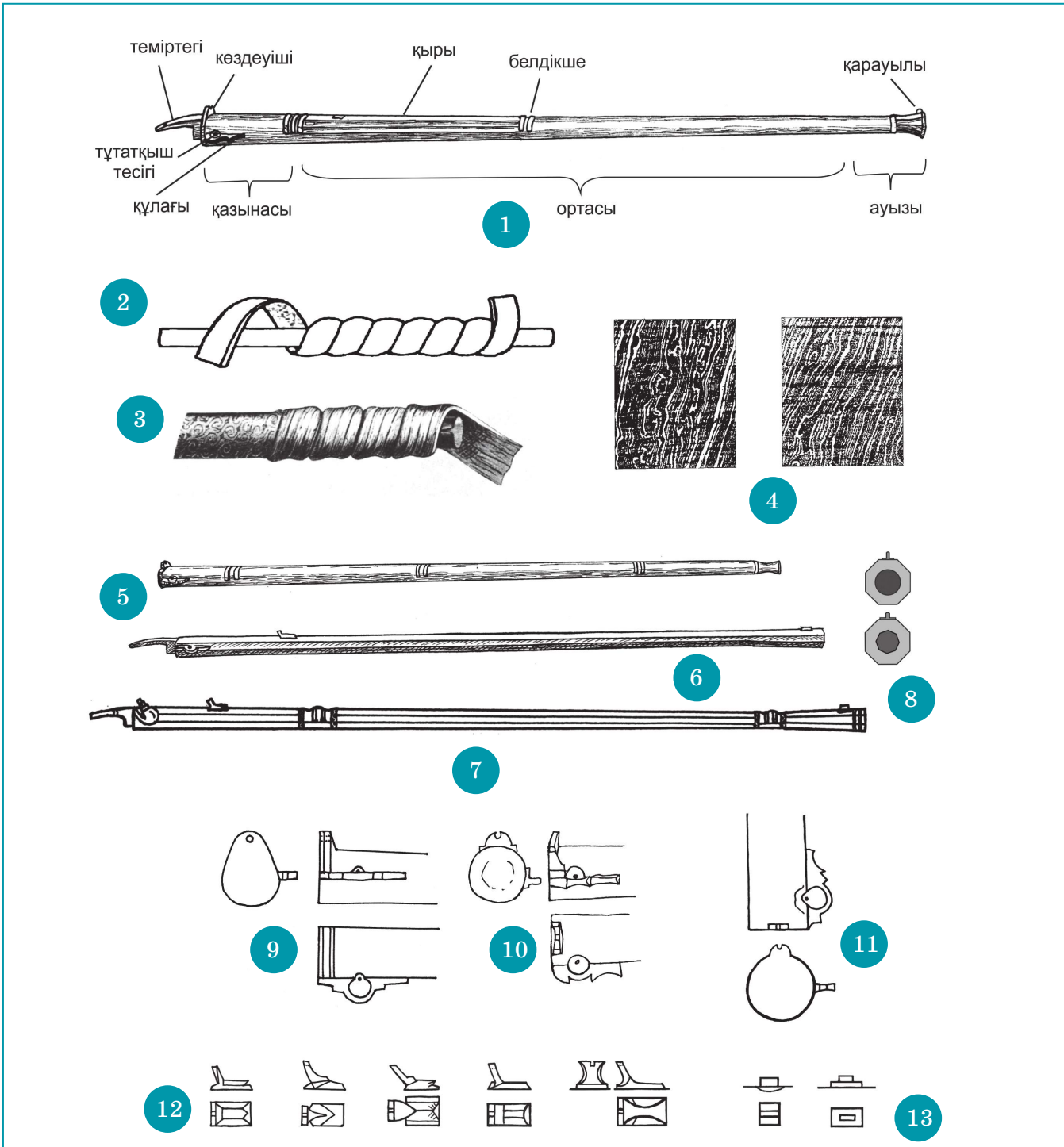

61 сурет. Оқпан. 1) Оқпанның конструктивтік элементтері. 2) Оқпанды болат таспадан орап жасау әдісі. 3) Оқпанды дамашық болаттан орап соғу. 4) Оқпанның дамашық болатының өрнегі. 5-7) Қазақ оқпандарының түрлері. 8) Оқпанның түзу және қырлы ұңғысы. 9-11) Оқпанның түбімен бірге соғылған «шоқтық» түріндегі кездеуіш түрлері. 12) Оқпанның қазына бөлігінің үстінде пазға орнатылатын кездеуіш түрлері. 13) Оқпанның қарауылы



1965 жылы басылған Ш. Уәлихановтың шығармалар жинағының 1-томында берілген түсіндірмелерде бұл атау «қорама мылтық» деп берілген (Валиханов, 1961, Т.1, с. 223). Меніңше, бұл жерде араб әліпбиімен жазылған Шоқан жазбаларын кириллицаға аударуда қате кеткен болуы керек. Араб жазуында «о» әрпін белгілейтін белгі «қ» әрпінің белгісімен ұқсас, сол себепті қате оқылып кетуі мүмкін. Кейін бұл «қорама мылтық» сөзі кейбір ғылыми еңбектерге және сөздіктерге еніп, қазақ мылтығының бір түрінің атауы ретінде түсіндіріліп жүр. Ауыз әдебиетінде мылтықтың бұл атауы жоғарыда айтылғандай «орама мылтық», «орама қара мылтық» түрінде кездеседі. Ауыз-ша айтылғанда әріптердің ауысып айтылуы мүмкін емес, сондықтан ауызшада бұл атаудың тура нұсқасы сақталған деп санаймын. Яғни, дұрысы, «қорама мылтық» емес, «орама мылтық».

Дәрі от алғанда жарылмас үшін әдетте оқпан ауызы және қазынасы (түбі) тұсында сәл жуандатылып қырланып соғылды, музейлік материалдар көбіне олар алты, сегіз (он екі) қырлы болғанын көрсетеді, ал оқпанның ортасы домалақ жұмыр болып жасалды. Ескі мылтықтың оқпандарының осы үш негізгі конструктивті бөліктері (қазынасы, ортасы, ауызы) әдетте оқпанға қырнап жасалған пазға орнатылған, түсті металдан жасалған (жез, күміс, алтын) жұп сақиналармен (белдікшелермен) немесе жартылай сақиналармен белгіленген (61-сурет, 1). Музейлік қорлардағы кейбір оқпандардың өне бойы түгелдей қырлы болып жасалған (61-сурет, 6,7). Қырлы оқпандар фольклорлық деректерде де мылтықты сипаттағанда айтылады. Құндаққа бекіткенде жақсы жату үшін оқпанды көбіне үстіңгі жағынан ғана қырлап, құндаққа жататын астыңғы жағы дөңгелек жұмыр болып қалдырылды.

Оқпанның түбі көбіне құндаққа бекітуге арналған ұзынша теміртекпен жабылды. Теміртек бөлек соғылып, оқпанның түбіне бұралып бекітілді. Құндаққа ұстату үшін теміртектің ұшында бұранда шегеге арналған тесігі болды (61-сурет, 1). Кейде оқпанның қазына бөлігі теміртекпен бірге соғылып жасалды да, пілте мылтықтың тұтатқыш дәрі салатын құлағы, шиті мылтықтың капсюль кигізілетін өзегі бар сауытшасы осы теміртекке орнатылды (61-сурет, 5-7).



Қазақтардың ескі мылтықтарының оқпандары көбіне ұзын болып келеді. Мұндай оқпандар алысқа және дәлдеп атуға мүмкіндік берді. Ағылшын саяхатшысы Дж. Кэстль: «Олардың (қазақтардың) мылтықтарының шақпақты оттығы бар және өте алысқа ата алады, себебі олардың оқпандары ұзын, 2-3 аршын болады», – деп, қазақ мылтықтарының өте алысқа және дәл ататынын, әр оқтың босқа кетпей нысанаға тиетінін жазады (Кэстль, 1998, с. 70, 107). Мысалы, 1938 жылы 20 наурызда Сібір кедендік округі бастығы Кенесарының сауда керуеніне жасаған шабуылы туралы қаржы министріне жазған хабарламасында былай дейді: «Қырғыздар айғайлап казактарға шабуыл жасады, бірақ карабиннің залпынан соң кейін шегініп, алыстан қырлы мылтықтармен ата бастады. Бұл атыс казактарға көп шығын әкелді, аттардың көпшілігі жараланып, кейбірі өлді» (Казахско-русские отношения, 1964, с. 290). Яғни қазақтардың ұзын оқпанды мылтықтары оларға казактардың қысқа оқпанды карабиндерінің оқтары жетпейтін алыс жерден атыс жүргізіп, казактардың аттарына, өздеріне көп шығын келтіруге мүмкіндік береді (Казахско-русские отношения, 1961, док. №181, с. 289).

Нысанаға дәл тигізу үшін оқпанның қазына бөлігі мен ауызының үстіңгі жағында көздеуіші мен қарауылы болды. Қарауылы кішкентай домалақ түйіршік түрінде жасалып, оқпан ауызының ұшында кішкентай тесікке немесе оқпанға қырнай салынған төртбұрышты пішінде пазға бекітілді (61-сурет, 1, 13). Көк темірден соғылған оқпанда анық көрініп тұру үшін оқпанның қарауылы көбіне түсті металдан – қызыл мыстан немесе сары жезден жасалды. Ескі оқпандарда көздеуіші үстіңгі жағында кішкентай ойығы немесе тесігі бар доғал қыр («шоқтық») түрінде оқпанның түбімен бірге соғылған (61-сурет, 9-11). Кейін көздеуіш төртбұрышты пішінде бөлек соғылып, оның жоғарғы жағында көздеуге арналған ойығы болды. Мұндай көздеуіштер оқпанның қазына бөлігінің үстіңгі жағында кертіп жасалған ойыққа орнатылды (61-сурет, 7, 12). Көздеуге ыңғайлы болу үшін, кейбір оқпанның үстіңгі бойында, көздеуіші мен қарауылының арасын қосып тұратын сәл дөңес қыр салынды. Қазақ мылтықтарының

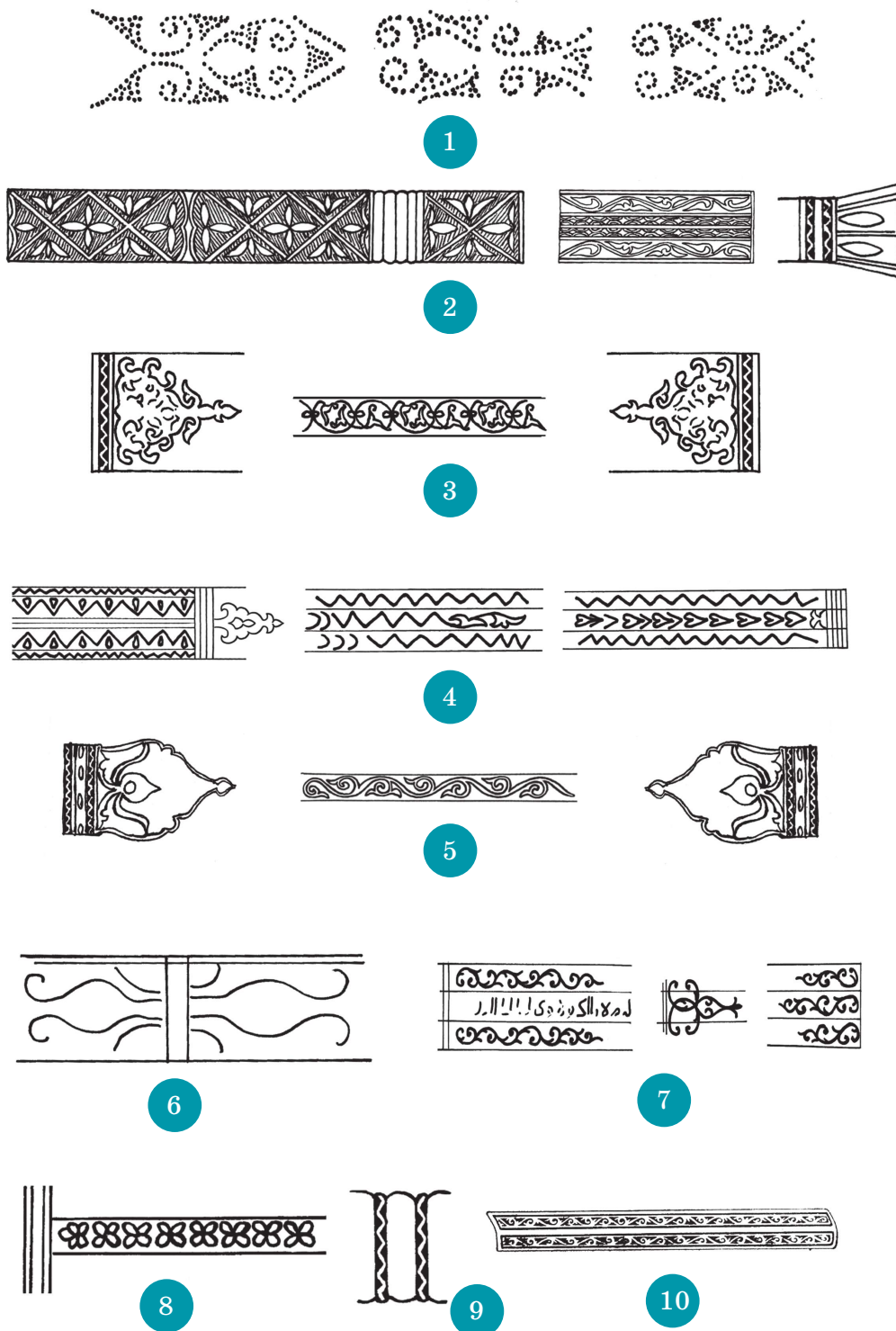

62 - сурет . Қазақ оқпандарының қазына бөлігін, ортасын және аузын әшекейлеуге қолданған ою-өрнек түрлері. XVIII-XIX ғғ. 1-7) ҚР ОММ қорындағы мылтықтардың оқпандарында. 10) Қарағанды музейінің қорындағы мылтықтан. Т.К. Басенов бойынша



көздеуіш жүйесі осындай болғанын өз еңбегінде Ш.Ш. Уәлиханов та жазады (Валиханов, 1961, Т.1, с. 466).

Сәнді мылтықтарда оқпанның ауызы мен қазына бөлігі, ортасы, қырларының бойы Шығысқа тән дәстүр бойынша алтынмен, күміспен қақтау әдістерімен геометриялық немесе өсімдік өрнек салынып зерленіп, оюланып әшекейленді. Ауыз әдебиетінде оқпаны әшекейсіз мылтықтар «*қара мылтық*» деп, ал оқпаны өрнектелген мылтықтар «*ала мылтық*» деп аталады (62-сурет).



5.3 ҚҰНДАҚ

Мылтықтың құндағын ағаштың қатты түрлерінен (алма, жаңғақ және т. б.) жонып жасаған. Жазба деректерде қазақтарда мылтық құндақтарын жасайтын шебер болғаны туралы айтылады (Паромонов, 1872, с. 218). Әр кездердегі мылтық құндағының пішіндері түрліше болып келеді. Сондықтан мылтық құндағының формасы оның қолдану уақытын анықтауға мүмкіндік береді. Алғашқы мылтықтардың құндағы түзу жасалып, ату кезінде құндақты қолтықтың астына қысып ұстап тұратын болған. Батыс Қазақстанның құлпытастарында қазақтар қолданған осындай құндағы түзу ескі мылтықтардың суреттерін көруге болады.

Көздеуге ыңғайлы болу үшін ату кезінде мылтық құндағының түбін иыққа тіреп қою қажет болды да, кейін құндақтың оқпаннан шығып тұратын бөлігін сәл төмен қарай иілтіп жасай бастады. Бұл жетілдіру қаруды қолдануды ыңғайлы қылып, атудың дәлдігін арттырды. Құндақтың бұл иілген бөлігін «дүмі» деп атайды. Қазақ мылтықтарында құндақ дүмінің екі түрі кездеседі: бірі – барлық түркі халықтарына ортақ түзу бүгілген дүм (63-сурет, 1, 2, 9). Екінші түрі – дөңгелене иіле бүгілген дүм. Ортаазиялық мылтықтардың дүмдері де көбіне осындай иілген болып келеді (63-сурет, 3-7, 13). Мұндай дүм пішіні иран, үнді мылтықтарының ықпалы болуы мүмкін. XVIII-XIX ғасырларда қазақ жауынгерлерін бейнелейтін өнер ескерткіштерінде құндақ дүмінің осы екі түрі бірдей кездеседі. Ал музейлік экспонаттарда қазақ мылтықтарының дүмі көбіне түзу болып жасалған.

Дүмнің негізгі пішіні жалпақ болып келеді де, қимасында төрт бұрыштылау болады, онша жұмырланбайды. Жұмыр жері тек негізінен қолға тұтар тұсы ғана. Қазақ мылтықтарында құндақтың оқпан орналасатын бөлігі оқпанның ұзындығымен бірдей болып, басы оқпанның ауызына сәл жетіңкіремей тұрады. Бас жағында, сирағы бекітілетін тұсында шығыңқы жасалады да, онда сирағы бекітілетін ойығы болады. Сирағы тұсында және дүмі тұсында қайыстан немесе

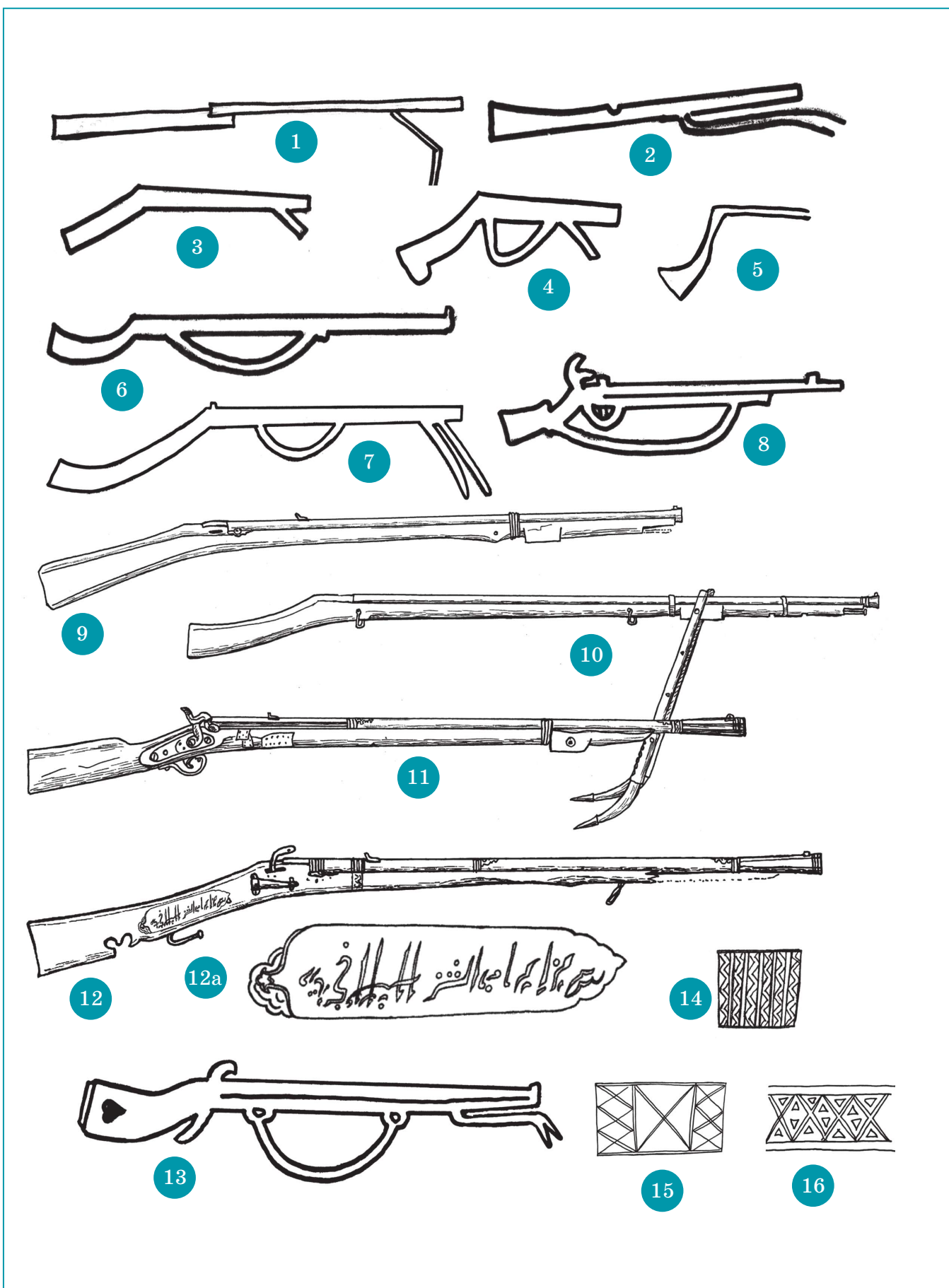



металдан жасалған ілгектер бекітіліп, мылтықты иыққа асып алып жүруге арналған, қайыстан жасалған иықбау тағылды. Кейбір құндақтардың дүмі металл шегелермен, күйдіріп басылған немесе ойып салынған қарапайым өрнектермен әшекейленді (63-сурет, 14-16). ҚР ОММ қорындағы бір қазақ пілте мылтығының (КП №1818) дүмі қара, қызыл бояумен боялып, екі жақ бетіне араб әрпімен жазулар жазылған (63-сурет, 12).

Сәнді мылтықтардың құндақтары кейде күміспен қақталған ажурлы металл шытыралармен әшекейленіп, шұға матамен немесе терімен астарланды, кейде түгелдей сүйектермен немесе алтын, күміс пластиналармен қапталды. Осылайша әшекейленген мылтықтар ауыз әдебиетінде айтылады. «Мылтығыңның күмісін айтпа, тиюін айт» (мақал).

*Күмісті мылтық қолға алып,
Көлден қулар ұшырдым.*

Махамбет Өтемісұлы

(Бес ғасыр жырлайды, 1984, Т.1, 220-б.)



63 - с у р е т . Қазақ мылтықтары дүмінің түрлері және оны әшекейлеу әдістері. XVIII-XIX ғғ. 1-8) Қазақ құлпытастарындағы бейнелері. 9-11) ҚР ОММ қорындағы мылтықтар дүмінің түрлері. 12) Дүміне бояулап жазу жазылған мылтық. ҚР ОММ қорынан. 13) Дүміне жүрекше салынған мылтық. Құлпытастағы сурет. 14-16) Мылтық дүмдеріне қырнап салынған қарапайым геометриялық өрнектер. 17) Қызыл барқытпен қапталып, алтындалған күміс өрнекті жапсырмалармен әшекейленген пілте мылтық. ҚР ОММ қорынан



*Алтын құндақ ақ берен,
Ата алмасам маған серт,*

«Қобыланды батыр»
(Ақсауыт, 1977, Т.1, 70-б)

ҚР ОММ қорында сақтаулы бір сәнді пілте мылтықтың (КП 1875) құндағы осындай алтындалған күміс пластиналармен әшекейленген. Мылтықтың жалпы ұзындығы – 105 см, оқпаны – 65 см, калибрі – 15 мм. Оқпаны қырлы ұңғылы. Оқпанның үстіңгі жағы күміспен қақтау әдісімен өсімдік өрнекпен көркемделген. Шүріппесінің төменгі ұшы фигуралы болып жасалып, күміспен қақталып әшекейленген.

Құндағы ағаштан, дүмі түзу, төмен қарай бүгілген. Сыртынан терімен қапталып, үстінен қырмызы матамен жабылған, матаның кейбір жері ақ, сары және жасыл жүн жіппен кестеленген. Матаның үстінен алтынданған ажурлы күміс және жез пластиналармен қапталып, басы домалақ алтынданған шегелермен бекітілген. Пластиналар беті қырнап салынған өсімдік өрнекпен әсемделген. Құндағының астында иықбауға тағуға арналған екі металл ілгек шығыршығы бар. Құндағында сүмбіге арналған ұясы бар, сүмбісі жоқ. Сирағы болған, бірақ сақталмаған. Дүмінің оң жағында бас күмістелген шегелермен қағылып бекітілген ұзынша теріден пілте қалтасы бар (63-сурет, 17).



5.4 МЫЛТЫҚТЫҢ СИРАҒЫ

Сирақ – барлық көшпелі халықтардың ескі мылтықтарында кездесетін элемент, отырықшы халықтардың мылтықтарында бұл элемент болмайды. Алғашқы пілте мылтықтардың салмағы ауыр болғандықтан, атыс жасалғанша мылтықты қолда ұстап тұру біршама қиындық туғызды. Сондықтан отырықшы халықтарда мылтықпен қаруланған жаяу әскер бөліктерінің атармандары атыс кезінде мылтықты сүйеп тұратын арнаулы тірегіштерді қолданды немесе тірек ретінде суық қарудың кейбір түрін пайдаланды, ол үшін бұл қаруларға мылтықты сүйейтін арнаулы элемент қосылып жасалды. Мысалы, француз мушкетерлері өздерімен арнаулы тірегіш ұстап жүрсе, орыс стрелецтері бұл мақсатта ұзын айбалталарын пайдаланды, түрік янычарлары мылтыққа тірегіш ретінде сабының ұшы айырылып жасалған жатаған қылыштарын қолданды. Бұл тірегіштердің басты кемшіліктері – оларды атарман өзімен бірге тұрақты көтеріп жүруге тиіс еді және ату кезінде тірегішті бір қолмен ұстап тұруға мәжбүр болатын, сондықтан бұл мылтықты атуға біршама кедергі жасайтын (64-сурет, 1-3).

Ал көшпелі халықтар бұл мәселені басқаша жолмен шешкен. Көшпелі өмірге негізделген тұрмыста кез келген затты жасағанда минимализм принципі маңызды болды, барлық зат жиналмалы, құранды өрі жеңіл болуға тиісті еді. Жиналмалы киіз үйді, жиналмалы жиһазды ойлап тапқан, ат үстінде соғысатын көшпелі халықтар отты қаруда да тірегішті жиналмалы сирақ түрінде мылтықтың өзіне орналастырды. Мылтық сирағы мылтықтың өзімен жүретін бір құрамды бөлігіне айналды. Мылтықты иыққа асып жүргенде сирағын көтеріп, оқпанның бойымен жинап қойды. Конструктивтік тұрғыдан бұл өте қарапайым және кемеңгер шешім еді. Мылтықтың бұл элементі көшпелілер мылтықтарына ешкімге ұқсамайтын, бірден тануға болатын, өзіндік ерекше силуэт, форма беріп тұрды.

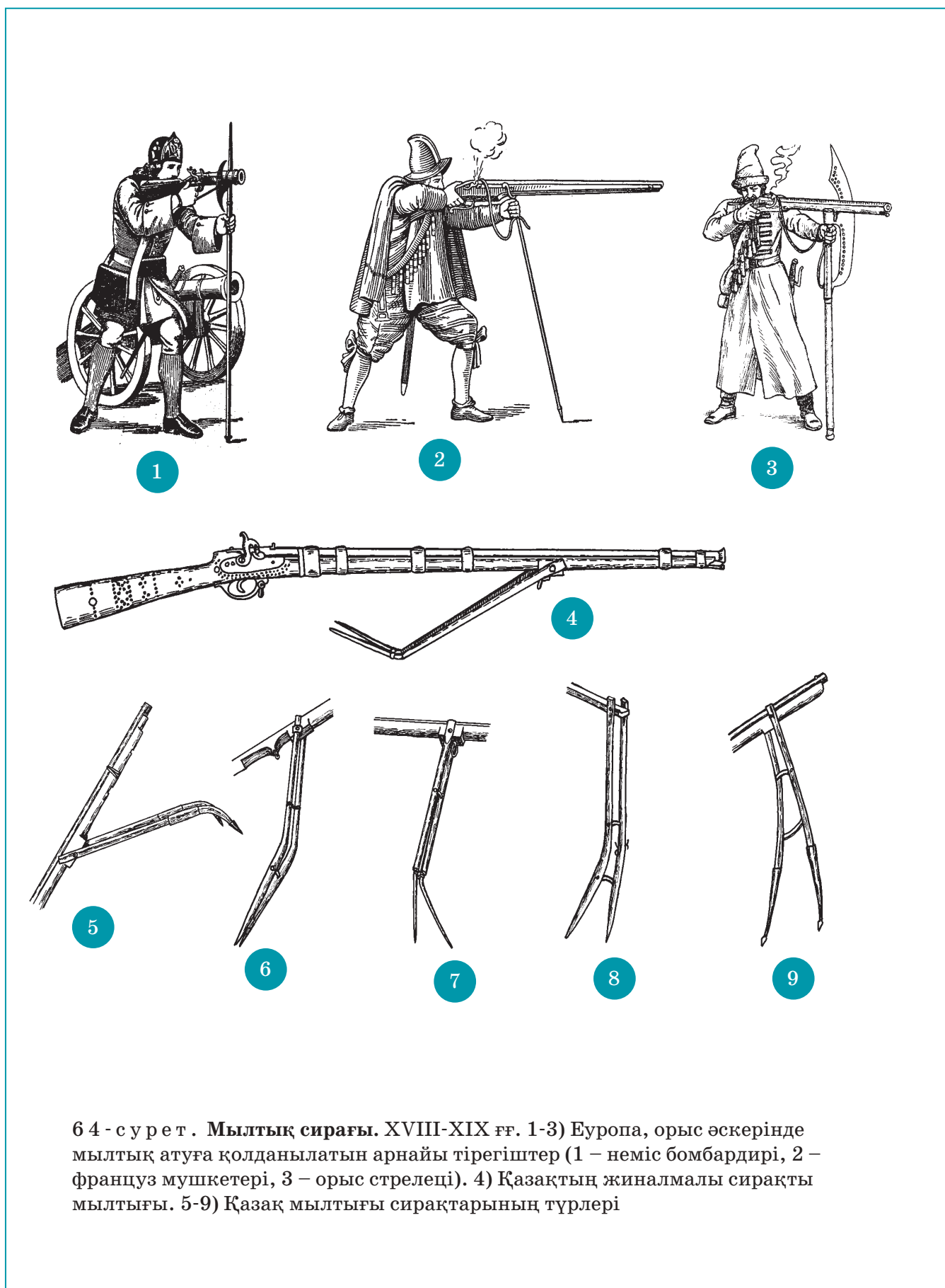

64 - сурет . Мылтық сирағы. XVIII-XIX ғғ. 1-3) Еуропа, орыс әскерінде мылтық атуға қолданылатын арнайы тірегіштер (1 – неміс бомбардирі, 2 – француз мушкетері, 3 – орыс стрелеці). 4) Қазақтың жиналмалы сирақты мылтығы. 5-9) Қазақ мылтығы сирақтарының түрлері



Кейін көшпелі халықтардан бұл элементті көрші халықтар да өз мылтықтарында қолданды (мысалы, орыс казактары, қытайлықтар).

Көшпелілер мылтықтарындағы құндаққа бекітілген жиналмалы сирағы отырықшы халықтар атқыштарының мылтық атуға арналған тіректерімен салыстырғанда атарманға бірнеше артықшылық берді. Біріншіден, артық құрал алып жүрудің қажеттігі болмады, тірек әрқашан мылтықтың өзімен бірге болды. Екіншіден, мылтықтың өзіне бекітілген, екі тірегі бар жиналмалы сирағы берік және орнықты, ал адамның екі қолы мылтық атуға бос болды, сондықтан жақсылап көздеуге, дұрыстап атуға мүмкіндік берді. Үшіншіден, мылтықтың құрамдас элементі болған жиналмалы сирағы мылтықты әртүрлі позициядан атуға мүмкіндік туғызды, атарманның атыс жүргізу мүмкіншілігін арттырды. Жерде ату үшін мылтықтың сирағын түсіріп, тіреп қойып атты. Бұл әдісті қазақтар «мылтық құру» деп атаған. Сирағының көлбеулігін өзгерту арқылы мылтықты әртүрлі биіктікте атуға мүмкіндік болды. Сонымен бірге сирағын жинап алып, мылтықты ат үстінде де атуға болатын.

Мылтықтың бұл маңызды бөлшегі осы уақытқа дейін зерттеуші ғалымдар тарапынан өзінің дұрыс бағасын алмай келе жатқан, көшпелілердің мылтықты дамытуға қосқан ерекше жаңалығы деуге болады. От қаруының дамуы барысында, XX ғасырда да қару жасаушы конструкторлардың от қаруының оқпанына бекітілген осындай жиналмалы сирақты қолдану шешіміне келуі (мысалы, қол пулеметтерінде, минометтерде) көшпелі халықтардың бұдан көп ғасырлар бұрын мылтыққа жиналмалы сирақ жасауы қаншалықты маңызды жаңалық болғанын көрсетеді. Қазіргі замандағы осындай отты қару түрлерінің жиналмалы сирақтары қазақ мылтықтарының сирағына конструктивтік тұрғыдан да, формалық тұрғыдан да өте ұқсас, сондықтан бұл қарулардың осындай элементтеріне көшпелілер мылтығының сирағы үлгі болғанын дәлелдейді.

Қазақ мылтықтарының сирағы ағаштан жасалды. Сирақтың екі аяғы болды, олар құндақтың жоғарғы ұшы жағындағы тесікке кіргізілген өзек темір арқылы қозғалмалы болып бекітіліп, ортасы көлденең темірмен жалғанып, түп жағы сәл қайырылып тұрды. Жерге кіріп



тұруы үшін аяқтарының ұшы үшкір жасалып, берік болуы үшін мүйізбен, темірмен қапталды. Кейде сирақтың темір ұштары ұзын істік түрінде де жасалды. Сирақтың төменгі жағында жіңішке қайысбау тағылып, жиналып тұрғанда онымен сирақ мылтықтың оқпанына байланды (64-сурет, 4-9). Конструкциясының қарапайымдылығына қарамастан, барлық көшпелі түркі халықтардың мылтықтарына ортақ бұл функционалды элементтің өзіндік дәстүрлі формасы, әрине, бірден пайда болған жоқ. Бұл форма ұзақ жылдар бойы жауынгерлік тәжірибе мен әскери практикада сұрыпталып алынған ең оңтайлы форма болатын.



5.5 ДӘРІ

Қазақтар мылтықты атуға қолданылатын оқдәріні өздері жасаған. П.С. Паллас: «Кейбір қазақтар дәріні өздері жасайды. Оған қажет селитраны даладағы ескі молалардан жинайды. Селитраны жуып, оны сосын ыстық күкіртпен және шоқтармен араластырады. Күкіртті, кейде дәріні де Азиаттық керуендерден сатып алады», – деп жазады (Паллас, 1773, Ч.1, с. 571-572). 1771 жылы Еділден қашқан қалмақтарды қайтару үшін қазақ даласында болған капитан Н.П. Рычков қазақтардың кәдуілгі қара дәрі ғана емес, ақ дәрі де жасайтынын, бірақ оның жасалу құпиясын ол ешқандай да жолмен біле алмағанын жазған. «Дәріге келетін болсақ, оны қырғыздар өз ұлыстарында өздері жасайды. Менің білуімше, олар екі түрлі дәрі: ақ және қара дәрі дайындауды біледі. Бірақ басқа халықтарда белгісіз бұл жаңалықтарын олар құпияда ұстайды. Мен бұл іс туралы бірдеңе анықтайын деп едім, бірақ бұл қызығушылығымды қанағаттандыра алмадым... «Біз дәріні сіздің елде жасайтындай жасаймыз... Дәрі жасауға керектінің бәрін өз жерімізден өндіреміз» деді» (Материалы по истории Казахских ханств, 1969, с. 236).

Қазақтардың дәрілерінің сапасы туралы орыс авторларының пікірі әртүрлі болып келеді. А.И. Левшин мылтық пен дәріні қазақтар көбіне Хиуа, Бұқара, Персия, Ташкент пен Қашқардан алатынын айта отырып: «Дәріні кейбірі өздері жасайды, бірақ жаман, өйткені оның құрамдық бөліктерінің мөлшерін білмейді. Селитраны олар көне моладан алады», – деп жазса (Левшин, 1996, с. 312), орыс генералы Броневский: «Кейбір болыстықта жеткілікті жақсы дәрі жасайды, күкірт пен селитраны әлі біздің ғалымдар зерттемеген таулардан алып, бірақ көбіне Қытайдан, Бұқарадан және Россиядан сатып алады», – деп жазады (Броневский, 1830, с. 188). Әскери адам болған генерал Броневскийдің пікірі қате емес шығар деп санаймыз. Әбілхайырдың сарайында болған ағылшын саяхатшысы Дж. Кэстль де қазақтар «өз жерлерінде жеткілікті кездесетін селитрадан өте жақсы оқдәрі жасайды» деп жазады (Кэстль, 1998, с. 107). Дәрі жасауға



қолданылатын селитраны қазақтар сүйектер көп жиналғандықтан, аздаған фосфор араласқан селитралық қабыршақ пайда болатын ескі қыстаулар мен молалардың орындарынан қазып алған.

Қазақтардың дәрі жасау әдісін Ш.Ш. Уәлиханов тиянақты сипаттап жазып кеткен. Сондықтан оны толығымен келтірейік. «Қырғыз-қайсақтардың оқ дәрісінің құрамы сордан (селитра), көмірден және күкірттен тұрады. Сорды қазақтар ескі қыстаулардан көңнің ішінен немесе көне «қалмақ» обаларынан жинайды, көмір тек тал ағашынан пайдаланылады. Ал күкірт орыстікі, татарлар арқылы алынады, күкірт мұнда Ташкент базарынан да сатып әкелінеді, бірақ ол әлсіз саналады. «Қалмақ» обаларында ертеде адамдар тұрған деп санайтындықтан қайсақ қап алып оны толтырады, ол үшін алдымен екінші қабаттан бір уыс топырақты отқа тастап, сордың бар екенін тексеріп алады, оны жалынынан қарап айырады. Топырақты жинап алып, отқа қазан қойып, оны қажеттілігінше суға толтырып, жинаған топырақты салып қайнатады. Топырақ қазанның түбінде қалады, ал су сары түске енеді. Осылайша қайнатып, ол қазанды оттан алады да суытып қояды, нәтижесінде, әрине, топырақ судан бөлініп, түбіне тұнады; содан кейін топырақ қалмас үшін сары түсті су таза киізбен сүзіліп, содан кейін таза қазанда тағы да қайнатылады да таза астауға немесе басқа ыдысқа құйып алынады, үстінен шимен аздап крест түрінде тесіктер қалдырып жабылады. Сор шиге жабысып кристаллизацияланады да, ұзындығы бір елі шеге тәрізді, ал жуандығы қаздың қауырсынындай сосулькаға айналады. Қалған су қайта қайнатылып, тағы да астауға құйылады, осылайша жеті рет қайталаанады; әр қайнату және тұндыру барысында бір терең төрелкеден кем емес селитра шығады. Қажетті сорды алған соң оны шойын қазанға төгіп, тәулік бойы жұмыр таспен (булыжникпен) немесе басқа қатты таспен тоқтаусыз түйеді. Өте ұсақ қылып түйілген сорды дайындап, тек талдан – қайсақтар өте жұмсақ және дәрі жасауға жарайды деп санайтын ағаштан – күйдірілетін көмірді дайындауға кіріседі.

Сор сияқты көмір де өте майда үгіндіге үгітіліп, оны үгіту үшін, қайсақтардың айтуы бойынша, бес адам күні бойы шаршағанша жұмыс істеуі керек. Таразыны алып сордың, көмірдің және күкірттің



мөлшерін өлшейді немесе мөлшерлейді. Екі жарым фунт дәрі алу үшін бір фунт сор, жарты фунт көмір және бір фунт күкірт салынады.

Бұл құрамды бөліктерін өлшеп алған соң оның бәрін қазанға салып, құрамның тұтанып кетпеуін сақтай қыздырады да, сәл су себу арқылы дымқылдығын сақтай отырып тәулік бойы түйеді. Мұның бәрін майда үгіндіге дейін түйгенде, ол дәрінің түсін қабылдай бастайды, сосын аттың жалынан немесе құйрығынан бірнеше тал қыл алып, тарының дәніндей түйіршіктер пайда болғанша сонымен ысқылайды, құрамның дымқылдығын сақтау үшін үгіндіге су сеуіп отырады.

Қажетті көлемде пайда болған дәріні өте ірілерінен бөліп алып, оларды қайта таспен түйіп, қайта дымқылдатып, қажетті көлемдегі үгінділер пайда болғанша қайта қылмен түйеді. Дәрінің қалған жұмсағын лақтырғысы келмесе, су сеуіп қайтадан қолмен ысқылайды. Ең соңында дәрі түйіндерін жұмсағынан тазалау үшін құрғақ күні жеңіл желде ұшырады, сонда дәрі өз қызметіне және қолдануға дайын болады» (Валиханов, 1972, Т.3, с. 183-184).

Белгілі суретші-зергер Д. Шоқпарұлы өзі ұста, өзі аңшы-мерген Бимәмбет деген кісі біздің уақытымызда осындай бір ескі әдіспен мылтықтың оқ-дәрісін жасап, аң аулап, Ақ-Қия-Байсауыр тауының жайлауында қар көшкінінің құрсауында қалған елді асырағаны туралы Ахмет атасынан естіген деректі келтіреді. Бимәмбет оқдәрі жасау үшін бірнеше жігіттерді жинап, көп жыл мал жатқан ескі қораның орнын қардан тазалап, үстіңгі тоңын еріту үшін мол етіп от жағып, көнді қазып, әр жылғы малдың тезегінің қабаттарының арасынан өңезделіп жиылып қалған «ақжол» деген ақ ұнтақты жинап алады. Ақжолды қазанға салып қайнатады да, судың бетіне шиді ұсақтап турап салады. Су қайнаған сайын шиге аппақ ұнтақ жабысып, ол бірте-бірте қалындай түседі. Әрі қарай сол ұнтақты қырып алып кептіріп, оған аюдың кепкен өтін, ағаштың көмірін ұнтақтап қосып, күкірт араластырып мылтықтың дәрісін жасапты (Шоқпарұлы, Дәркембайұлы, 2007, 176-б.). Орыс авторларының жазғандарында, Ш. Уәлихановтың дерегінде, Д. Шоқпарұлының дерегінде қазақтар жасаған оқдәрінің негізгі құрамы бірдей: қыстаулардағы көңнен, ескі молалардағы топырақтардан өндіріп алынған селитрадан, күкірттен және көмірден тұратынын көреміз.



5.6 ОҚ

Ескі мылтықтардың оқпандары қолдан соғылғандықтан калибрі әртүрлі болды, сондықтан әр атарман өз мылтығының оғын өзі құйып отырған. Мылтық оқтарының екі түрі болды: ірі оқ (картечь) және ұсақ оқ – бытыра. Оқты қазақтар қорғасыннан құйып жасады. Орыс генералы Броневский қазақтар «...өз жерлерінен табылатын кеннен қорғасынды өздері қорытып алады» деп жазады (Броневский, 1830, с. 312). Оқтарды қазақтар екі бөліктен тұратын, бірнеше оқтарды құюға арналған төрт бұрышты тас қалыптарда (қалыптаста) құйып жасаған. А.И. Левшин: «Картечті қазақтар өздері қорғасыннан, 2-3-4 оқтарды құюға арналған, екі жарты бөліктен тұратын арнаулы қалыптастарда құйып алады». «Оқты аспидтен немесе басқа тастан жасалған формаларға құяды», – деп жазады (Левшин, 1996, с. 312). Қазақтар оқ құятын қалыптар жасауға қолданылатын тастарды «қалыптас» деп атаған. Ш.Ш. Уәлиханов өз еңбегінде ондай тастардың Іле бойында бар екенін, бұл жерде қалыптастардың қызыл және сұр түстері табылғанын жазады (Валиханов, 1961, Т.1, с. 280).

Музей коллекцияларында қазақтардың мылтық оқтарын құюға арналған осындай тастан қашалып жасалған қалыптардың бірнеше нұсқалары бар (65-сурет; 66-сурет, 1-10). Тас қалыптар төрт бұрыш пішінді болып жасалған екі жарты бөліктен тұрады, әр жарты бөлігінде оқтарды құюға арналған, бір-біріне қиюласатын әртүрлі пішінді ұяшықтар ойылып салынған. Ұялардың шеттерінен қалыптың жиегіне дейін жеткен, жалпақтығы 3-4 мм құю каналы жасалынып, құюды жеңілдету үшін каналдың ұшы қалыптың шетінде сәл кеңейтілген. Қалыптың екі жарты бөлігі біріктіріліп байланып, беттестірілгенде олар дұрыс түсу үшін әр жарты бөлігінің бір бұрышында тесік жасалып, оған қалыптың бетінен ұшын шығарып, қорғасыннан өзек салынған, ал оған қарсы екінші бұрышында осындай өзектің ұшы кіріп тұратын тесік жасалған. Сол арқылы қалыптың бөліктері бір-біріне дәл қиюластырылды. Оқтардың диаметрлері мылтық оқпаны-

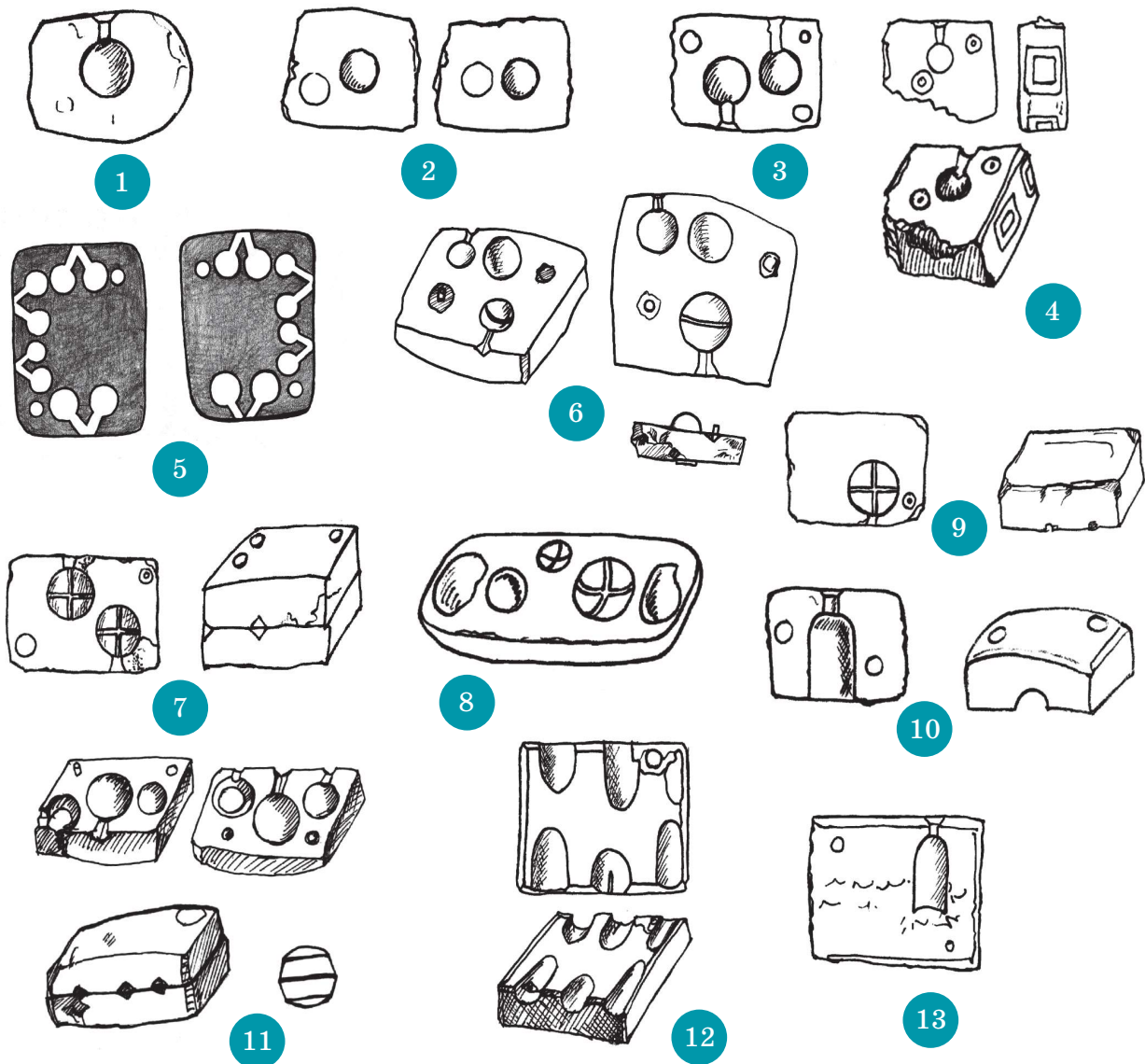

65-сурет.

Қазақтардың мылтық оқтарын құюға арналған тас қалыптары. XIX ғ.

1-5) Домалақ оқтар қалыптары.

6-9) Дөңес қырлары бар оқтар қалыптары.

10, 12) Ұзынша сопақ оқтар қалыптары.

11) Призма түріндегі оқ қалыбы.

13) Түбі ойыс ұзынша оқ қалыбы.



ҚАЗАҚТЫҢ ОТЫ ҚАРУЛАРЫНЫҢ ТАРИХЫ



1



2



3



4



5



6



7



8



9



10

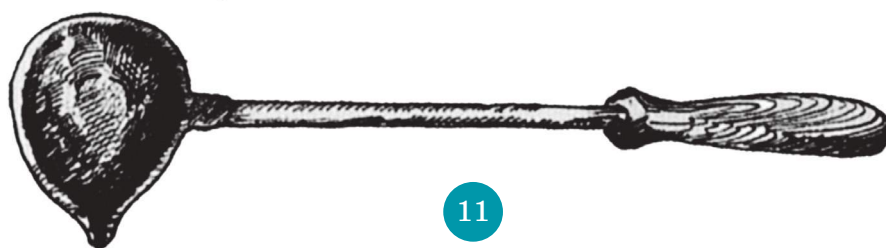

11



12



13

66 - сурет. Қорғасын оқтарды құю. 1-10) Оқ құюға арналған қалыптастар (1, 3-8 – ҚР ОММ қорынан. 2, 9, 10 – ҚР Ұлттық музейі қорынан). 11, 12) Қорғасын қорытып, оқ құюға арналған оқбақыр. Д. Шоқпаров бойынша. 13) Қазақ оқтарының түрлері



ның калибріне байланысты болды. Бір тас қалыпта әртүрлі калибрлі оқтар құйылды.

Музей (ҚР ОММ, ҚР ПМО) коллекциясындағы мылтық оқтарын құюға арналған осындай тас қалыптарды зерттеу қазақ оқтарының формасын, калибрін, түрлерін анықтауға мүмкіндік берді. Қалыптарда құйылатын оқтардың негізгі пішіні домалақ оқтар (КП №3030, №3033, КП №3036, 9510). Ұялардың өлшеміне сүйенсек, оқтардың калибрі 11 мм-ден 17 мм-ге дейін. Музей коллекциясындағы қазақтың мылтықтарының оқпандары да негізінен осындай калибрлі болып келеді (65-сурет, 1-7). Кейбір қалыптарда (КП №3035, 3037, 9510) ұңғысы қырлы оқпандарға арналған, арнаулы бағыттағыш қырлары бар домалақ оқтар құйылған. Ол үшін оққалыптардың жарты сфералы ұяларының бір диаметрінің бойымен көлденең бір жырым немесе екі диаметрі бойымен крест түрінде қосымша екі жырым ойылып салынған (65-сурет, 7,8,9). Бір қалыпта (КП №192) домалақ ұяшықтардың біреуінің түбі екі жарты бөлігінде де жайпақ, тегіс болып жасалынған, яғни онымен құйылатын оқтың пішіні қырланып келген. Ұяшықтың диаметрі – 12 мм. Бұл ұяшықта құйылатын оқтар да қырлы оқпанға арналған болуы керек (65-сурет, 11).

Домалақ оқтардан басқа, тасқалыптарда ұзынша келген оқтар да құйылды. Бір қалыптастың сақталған сыңарында (КП №270/8) осындай оқты құюға арналған бір жақ ұшы жұмыр, бір жақ ұшы тегіс болып келген жарты цилиндр түріндегі ұяшығы бар (65-сурет, 10). Ұяшықтың диаметрі – 1 см, ұзындығы – 2 см. Тағы бір тасқалыптың сыңарында (КП №267/9) бір жақ ұшы жұмыр, бір жақ ұшы тегіс болып келген жарты цилиндр формалы алты ұяшықтары бар, диаметрлері – 0,8, 1,2, 1 см, ал ұзындықтары – 1,3, 1,5, 1,8, 2 см. Ұяшықтардың бір жақ шеттері қалыптың жиегіне дейін жеткен. Яғни оқтар құю каналынсыз ұяға бірден аузынан құйылған. Бұл ұяшықтарда құйылған оқтардың бастары сопақша болып келген, ал біреуінікі – үшкірлеу жасалынған (65-сурет, 12). Қалыптастың үшінші бір сыңарында (КП №267/9) жарты цилиндр формалы ұзынша ұяшықтың бір жақ ұшы жұмырланып келген де, бір жағы ойыс болып келеді, диаметрі – 1-1,1 см, ұзындығы – 2,4 см. Яғни бұл қалыпта құйылған ұзын оқтың



түбі ойыс болған (65-сурет, 13). Мұндай оқтар Еуропада ХІХ ғасырда қолданыла бастады, домалақ оқтармен салыстырғанда бұл оқтардың сопақ бастары ауада ұшу мүмкіндігін жеңілдетті, ал жалпақ тегіс немесе ойыс түптері жарылған дәрі қысымын жақсы қабылдап, ұшу жылдамдығын арттырды (Маркевич, 1994, 203). Тас қалыптардың ұяшықтарының негізінде қалпына келтірілген қазақ оқтарының әр түрлерінің пішіндері 66-суретте берілген (66-сурет).

Белгілі суретші-зергер Д. Шоқпарұлы өзінің «Қазақтың қолданбалы өнері» атты кітабында металл қорытуға арналған «оқбақыр» деп аталатын құрал туралы айта келіп (66-сурет, 11,12), қазақтарда қорғасыннан оқ құюдың тағы бір әдісі туралы жазады. Бұл әдіс бойынша қамыстың буынын балшықпен сылап әзірлеп алып, оқбақырға қорытқан қорғасынды қамыстың қуысына құйып, суыған соң қамысты жарып, қорғасын таяқшаны алады. Содан соң қорғасын шыбықты біркелкі етіп кесіп, мол кесінділерді екі шойын табаның арасына салып, әрі-берлі уқаласа, қорғасын жұмырланып, шар тәрізді кейіпке келеді. Оқтың (бытыраның) ірілігі қорғасын құйылатын қамыс буының жуандығына байланысты болады. Бұл әдісті Д. Шоқпарұлы өзі Алдамберді ұстадан көрген (Шоқпарұлы, Дәркембайұлы, 2007, 171-б.).

Жазба деректерде қорғасын болмаған жағдайда қазақтар оқ ретінде шақпақ тастың сынықтарын, шойынның кесектерін, тіпті балшықтан, қыштан жасалған оқтарды да қолданғаны айтылады (Собрание литературных трудов..., 1897, Т.1, с. 74). ХІХ ғасырда қорғасынға тапшылық болған жағдайда Орта Азия мен Қазақстанда зеңбіректерге арналған «қыш» ядролар және мылтықтарға арналған «қыш» оқтардың қолданылғаны археологиялық материалдармен де дәлелденеді. Түркістанның сыртқы қамалының қалдықтарын зерттеу барысында жасалған қазбаларда осындай «қыш» ядролар табылған болатын. Зерттеулер мұндай снарядтарды жасауға арналған саздың құрамында балшық қана емес, құм да, әктас та болғанын, оның құрамы қазіргі замандағы өндірістік цементтің құрамына жақын екенін, кепкеннен кейін беріктігі де соған жақын болғанын көрсетті (Мотов, 2010, с. 380).



Қазақтар мылтықты және оның жекелеген бөліктерін өздері де жасады, дайын күйінде сырттан да сатып алып отырды. Қазақтардың өздері жасаған мылтықтарында басқа халықтардың мылтықтарының шүріппелерін, оқпандарын да пайдаланды. Қазақ мылтықтарының музейлік нұсқаларында басқа халықтардың (иран, түрік) шеберлерінің қолынан шыққан оқпандарды, шиті, шақпақты мылтықтарда шығыстың, орыстың шақпақты, капсульді шүріппелерін кездестіреміз.



6. ҚАЗАҚТАРДЫҢ ХVІІІ-ХІХ ҒАСЫРЛАРДА СОҒЫСТА МЫЛТЫҚТЫ ҚОЛДАНУ ТАКТИКАСЫ

6.1 ҚАЗАҚ ЖАУЫНГЕРЛЕРІНІҢ ОТТЫ ҚАРУМЕН ЖАБДЫҚТАЛУ ДЕҢГЕЙІ

Өткен ғасырларда қазақтарда мылтықпен қаруланған адамдар аз болған жоқ. Барлық тарихи дереккөздердің мәліметтері жинақталып, қазақ жауынгерлерінің отты қарумен жабдықталуы деңгейінің, толық деп айтпайық, бірақ біршама айқын бейнесін қалыптастырады. Мозаиканың элементтері сияқты, бұл мәліметтерді өзара дұрыс байланыстыра алсақ, көбіне қиялға сүйеніп түрліше түсіндірілетін кездейсоқ үзікті фрагмент емес, нақтылы және анық картина пайда болады.

Бүгінде зерттеушілер көшпелі халықтардың ішінде қазақтар бірінші болып қол отты қаруын қолдана бастағанын, ХVІ ғасырдың аяғы – ХVІІІ ғасырдың басында қазақтар отты қарумен жабдықталуы жағынан Орталық Азияның көшпелі халықтарының бәрінен жоғары тұрғанын мойындай бастады. Кейін жоңғарлар ғана бұл жағынан қазақтардан басым түсті деп саналады. Орыс жазба деректерінің мәліметтері тіпті ХVІІІ ғасырдың аяғы – ХІХ ғасырдың басында да



өзімен көршілес отырған басқа көшпелі халықтармен салыстырғанда қазақтарда мылтық көбірек қолданылғанын дәлелдейді. 1731-1733 жылдары қазақтардың орыс бодандығына өткізу туралы келіссөз жүргізуге барған аудармашы Мамет Тевкелев XVIII ғасырдың бас кезінде-ақ қазақтардың көпшілігінің отты қаруы болғанын жазады: «Садақты аз қолданады, ал соғыс кезінде көбіне шүріппесіз, пілтелі шүріппелі отты қарумен болады. Башқұрттар соғыс жағдайында тек жақ пен садақ қолданады, оларда ешқандай отты қаруы жоқ» (Казахско-русские отношения, 1961, док. 33, с. 86). Құжаттардағы деректерге сүйенсек, осы сапарында «...М. Тевкелевтің жанында жүрген 10 адам башқұрттардың бәрі де садақ асынған болса, оларды өз қорғауына алып, Әбілхайырды қолдап жүрген Бөкенбай батырдың жанындағы 6 адамы түгел мылтықпен қаруланған...» (Казахско-русские отношения, 1961, с.57). Орыстың тағы бір авторы И. Казанцев қазақтың қаруы қылыштан, сүңгіден, кейде оқпанының ұшына бекітілген сирағы бар мылтықтан тұратынын, садақ пен жебенің аз қолданылатынын жазады (Описание киргиз-кайсаков, 1867, с. 32).

1803 жылы поручик Я.П. Гавердовский, Иванов және Богдановичтердің Қазақстан арқылы Бұқараға барған кезінде жазылған журналда: «...Қырғыздар белін айылбасы бар жіңішке белдікпен буады, оған пышықты қын және оқтарға, дәріге, оттыққа, пілтеге және басқа да ұсақ заттарға арналған түрлі қалталар тігіп, жанында алып жүреді; оларды күміс және мыс шытыралармен әшекейлейді. ...Негізінде, олардың қаруы қылыштан, найзадан, жайдан және оқтар салынған қылшаннан, садақтан тұрады; және де жеткілікті мөлшерде олардың пілтелі және пілтесіз мылтықтары бар», – деп жазылған (Казахско-русские отношения, 1961, док. № 86, с. 154). Орынбор губернаторы И.И. Неплюев пен генерал-майор Штокманның Орта және Кіші орда туралы Сенатқа 1744 жылы 14 қаңтардағы хабарламасында: «Екі ордада қанша адам бар екені туралы Орынбор комиссиясында дәл мәлімет жоқ, себебі қырғыз-қайсақ басшылары кейбір хаттарында өздеріне бағынышты адамдар санын көрсеткенімен, өз әдеттерінше, тек көбейтіп айтады, сондықтан сенуге болмайды, бірі-бірінің ұлысын өзіне қосып алады; бірақ Орынбор комиссиясының олардың жағда-



йын саралаған пікіріне сүйенсек, олардың соғысқа, әсіресе ұрлыққа бейім тұратынын ескерсек, үлкен басты соғыс жағдайында екі ордадан, яғни Орта және Кіші ордадан, отты мылтықпен *отыз мыңдай* және *одан да көп* адам жинала алады (себебі садақпен аз атады, көбіне шүріппесіз үлкен пілтелі мылтықтары бар), одан олар аттан түсіп, сирағына қойып мергендікпен атады, дәріні де әркім өзі жасайды, қорғасын да оларда жеткілікті», – деп жазады (Витевский, 1897, Т.3, с. 685). Н.Г. Апполованың еңбегінде бұл цитатадағы цифр 300 мың деп көрсетілген, бірақ бұл жаңсақтық болу керек (Аполлова, 1948, с. 101). Генерал-майор А. Тевкелев пен колл. кеңесші П. Рычковтың Кіші және Орта жүздегі істің жағдайы туралы Сыртқы істер коллегиясына 1759 жылы 22 қаңтарда жіберген түсініктемесінде де: «Олардың күші мен адамдары туралы дәл айту мүмкін болмаса да, бірақ сенімді түрде хабарлауға болады, егер олар өздерінің билеушілеріне бағынышты болса, олар жақсы жараған аттарға мінген, отты қарумен қаруланған (садақ оларда аз қолданылады) *бес мыңнан алпыс мыңға* дейін немесе *одан да көп* адамдарды тез арада жинап алуға мүмкіндігі бар», – деп айтылған (Казахско-русские отношения, 1961, док. №225, с. 572). Кіші және Орта жүзде, яғни қазақ халқының 3/2 бөлігінен, мылтықпен қаруланған 30 000 немесе 60 000 адамнан тұратын әскердің жиналуы мүмкіндігі сол кезең үшін аз сан емес болатын. XVIII-XIX ғасырлардағы иконографиялық материалдарда да мылтық ұстаған қазақтардың бейнелері көп кездеседі.

Жазба деректер XIX ғасырдың басында Кенесары әскерінде де мылтықпен қаруланған жауынгерлердің аз болмағанын дәлелдейді. Орыс штабс-капитаны Фомаковтың 1844 жылы Кенесары отрядтары туралы хабарламасында: «...Оның тобырында тура казактардың үлгісіндей қаруланған 800-ге тарта адам бар, әрқайсысында ұзын сүңгі, мылтық не винтовка, пистолет және қылыш бар. Мылтық пен қылышты Бұқара мен Хиуадан алады, бірақ көбіне-көп керуендерден және қырғыздардың өзінен алады. Кенесары оларды далада кездестірсе, барлық қаруын тартып алады. Көбінде пистонды қосауыз мылтықтар бар» – деп жазылған (Казахско-русские отношения, 1961, док. № 188, с. 304). 1845 жылы қырғыздармен соғыста Қарасу өзенінің



бойында Кенесары әскері жеңілгеннен кейін «Орман манапқа *бірнеше мың* пілте мылтықтар, көп кілем, шапандар, жібек шатыр және, тұтқындардың айтуы бойынша, Сұлтан Кенесары Қасымовтың *өзі атып жүрген мылтық* олжа болған» (Степняк, 1923, с. 8-9). Қырғыздармен 1846 жылғы соңғы шайқасында қоршауда қалған Кенесарының аз әскерінің өзінде 500 мылтық және бір зеңбірек болған (Кенесарин, 1992, с. 25).

Жазба дереккөздерінің мәліметтері және иконографиялық материалдар бай және ауқатты қазақтардың – хан, сұлтан, батыр, старшиндардың әдетте бірнеше мылтықтары болғанын дәлелдейді. Мысалы, П.С. Паллас ауқатты қазақтарда мылтықтар көп деп жазады (Паллас, 1773, с. 572-573). А.К. Гейнс өзінің 1865 жылғы күнделігінде «Орынбор даласында мылтық, қылыш, ең болмағанда найза болмайтын киіз үй кездестірмейсің», – деп жазады (Собрание литературных трудов А.К. Гейнса, 1897, Т.1, с. 142). Дж. Кэстльдің суреттерінде Абулхайыр-ханның отауында керегеде бірнеше мылтықтар ілулі тұрғанын көреміз. Шоқан Уәлихановтың жазуы бойынша сұлтан Тезектің киіз үйінде адалбақанда осылайша бірнеше мылтықтар (ескі қазақ мылтықтары және орыстың мылтықтары) ілініп тұрған (Валиханов, 1961, Т.3, с. 271). Жәңгір ханның ордасында, Орыс патшасының сарайындағы Қарулар палатасы сияқты, әрине, ондай бай болмағанмен, арнайы «Қарулар бөлмесі» болған. Бұл бөлмені өз көзімен көрген М.Я. Киттары қабырғада ілінген қымбат кілемде бағалы сапылар, қылыштар және мылтықтар ілулі тұрғанын, бүйір қабырғаларда қызыл ағаштан жасалған екі жіңішке және биік шкафтарда шынының астында сауыттар, дулығалар орналасқанын жазады. Жәңгір хан мылтыққа құмар болғандықтан басқа қабырғалардың бойында орналасқан шкафтарда әдемілеп қойылған мылтықтардың, винтовкалардың әр түрі болған. М.Я. Киттары мылтықтардың ішінде «екеуі ерекше қызықтырады: біреуі мың күміс сомға бағаланатын, азиаттық әдіспен әдемі әшекейленген, екіншісі – бір сажынға жететін өзінің ұзындығымен ерекшеленеді», – деп жазады (Киттары, 1849, с. 13-14). Хан қайтыс болғаннан соң бір жылдан кейін, 1846 жылы Ордада болған А. Евреинов қарулар бөлмесінің әлі толық сақтаулы күйінде болғанын көреді: «Бұл бөлмеде



барлық қабырғаларда еденнен төбеге дейін тығыз орналаса ілінген әр уақыттағы әртүрлі халықтардың қаруларынан, ер-тұрманынан және жауынгерлік сауыттардан басқа ештеңе жоқ. Оның көбі көнелігімен, қымбаттылығымен және асыл тастармен әшекейленуімен бағалы болатын. Жәңгір бұл сипаттағы сирек заттардың білгірі еді және құмар да болатын, сондықтан оларды ақшаны аямай жинаған» (Киттары, 1849, с. 14; Зиманов, 1982, с. 118-120). Бірақ, өкінішке орай, кейін бұл тамаша бағалы коллекция із-түссіз жоғалып кеткен. Архивтік деректер бойынша Махамбет Өтемісовтің соңғы өлер алдындағы жауларымен айқасында мылтықпен атысып, қанжармен және сапымен қорғанған. Ол өлген соң Махамбеттің 3 мылтығы, 2 сапысы ордаға жеткізілді (Шаяхметов, 1969, с. 49). Соңғы айқасында Исатайдың үстінде кіреуке, қылыш, жақ және екі пистолеті болғаны айтылады (Шахматов, 1946, с. 96). Басқа жауынгерлік қарулар сияқты мылтық та қазақтарда атадан балаға мұра болып қалып отырды. Сондықтан бір адамда ескі пілте мылтық та, шақпақты мылтық та, капсюльді шиті мылтық та, кейінгі патронды мылтық та бола беретін.

Қазақтардың дәстүрі бойынша соғыс жағдайында әр рудан халық жасағы құрылғанда сол рудың ауқатты адамдары, байлары жасақшыларды атпен, азықпен, қарумен соғысқа жабдықтауға міндетті болған. Сонымен бірге түркі халықтарында хан сарайындағы «кархане» деп аталатын қару арсеналдарынан қажет болғанда әскерге қарулар берілетін де, соғыстан кейін қайтып жиып алынатын. Орыс жазба деректерінде Кенесары ханда да «қонақхане» (бұл сөз *кархане* атауының қате жазылып алынған нұсқасы болуы мүмкін) деп аталатын қару арсеналынан өз сарбаздарына қару беріп отырғаны туралы айтылады (Рязанов, 1993, с. 28). Сондықтан кейбір жағдайы нашар адамдарда мылтық жоқ болғанмен, соғыс жағдайында саны көп әскерді отты қарудың бірнеше түрімен қамтамасыз ету ол кезде онша қиын болмаған. Осының бәрі өткен ғасырларда қазақтарға қажет болған жағдайда жоғарыда айтылғандай бірнеше мың әскерді отты қарумен толық жабдықтауға мүмкіндік берді.

Өз ішінде өндірілген мылтықтардан басқа қазақтарға отты қару түрлері сырттан саудамен, әскери олжамен және басқаша жолдармен



де көптеп түсіп отырды. Мылтықтарды және оның бөліктерін, мылтық атуға қажетті жабдықтарды қазақтар басқа халықтардан да көптеп сатып алып отырған. Қазақ ордасында болғанда аудармашы М. Тевкелев қазақтардың мылтықтарды, Хиуа мен Бұқарадан жылқы мен қойға айырбастап, дәріні сатып алатынын жазса, Н.П. Рычков «Күнделігінде» (1771) қазақтардың мылтықтарды Ташкенттен сатып алатынын жазады (Прошлое Казахстана в источниках и материалах, 1997, Сб.1, с. 86). Сонымен бірге отты қарудың нұсқалары әртүрлі әскери қақтығыстарда әскери олжа түрінде түсіп отырды.

Хиуа, Қоқан хандары мен Бұқар әмірі қазақ хандары мен сұлтандарын өз ықпалына тарту үшін оларға отты қаруларды сыйға да жіберіп отырды. Мысалы, архивтік құжаттарда Бұқара әмірі Кенесарыға алпыс мылтық, он бес тау зеңбірегін және жауынгерлік снарядтар жібергені, ал Хиуа әміршісі 12-15 екі зеңбірек және бірнеше түйелерге артылған қорғасын, оқ-дәрі жібергені туралы деректер бар (Середа, 1992, с. 89). Қазақтардың патшалық Ресей бодандығына кіруімен патша әкімшілігі де қазақ хан-сұлтандарын, батырларын көрсеткен қызметі үшін қарумен, оның ішінде от қаруының түрлерімен де (мылтық, пистолеттермен) марапаттап отырған (Казахско-русские отношения, 1961, с. 202).

Өткен ғасырлардағы орыс жазба деректерінде, сол деректерге сүйенген қазақтың әскери ісін зерттеуге арналған ғылыми еңбектерде қазақтардың мылтықтарды Орта Азиядан (Ташкенттен, Бұқарадан, Хиуадан) сатып алатыны жиі айтылады. Бұл тұжырымдардан қазақтар мылтықпен жабдықталуда ортаазиялық қалаларға тәуелді болғандай түсінік қалыптасқан. Орыс әскерінің XIX ғасырдың аяғында Орта Азияны жаулап алуға жүргізілген жорықтарына қатысқан орыс суретшісі Н. Каразин өзінің осы жорықтар кезінде жинаған ақпараттарының негізінде жазған «Орта Азиядағы біздің қарсыластарымыздың қару-жарағы» деп аталатын мақаласында ортаазиялық отты қарулардың түрлерінің сипаттамасын беріп, суреттерін де салған (Каразин, 1874, с. 233-235). Каразиннің бұл еңбегінде оқпаны шойыннан құйылған, Құран аяттарымен, әртүрлі оюлармен әшекейленген құндаққа қайыспен байланған, ауыр қамал мылтығы – фальконет,



жаяу және атты жауынгерде қолданатын сирақты жеңіл мылтық, атты жауынгердің карабині – сирақсыз қысқа пілте мылтығы сипатталады (67-сурет, 1,2). Пілте мылтықтан басқа шақпақты және шиті мылтық та кездесетінін, осындай қарулармен Бұқар әмірінің және басқа ортаазиялық билеушілердің тұрақты жаяу әскер қаруланғанын жазады. Осы жорықтарға қатысқан орыстың тағы бір суретшісі Л.Е. Дмитров-Кавказскийдің туындыларынан да ортаазиялық мылтықтардың суреттерін көруге болады (67-сурет, 3, 4, 7).

Қазақтар қолданған ортаазиялық мылтықтар ҚР ОММ қорында да бар. ХІХ ғасырға жататын бір ортаазиялық мылтық (КП 1878) 1916 жылғы көтерілісшілерден түскен. Жалпы ұзындығы – 166 см, оқпанының ұзындығы – 124 см. Оқпанның ұңғысы тегіс. Құндағының сүмбіге арналған ұясында ағаштан жасалған сүмбісі бар. Дүмі сәл иіліп жасалған. Құндақтың бас жағында сирағы болған, бірақ сақталмаған 67-сурет, 6). Тағы бір ортаазиялық мылтық – ауыр қамал мылтығының (КП 1810) бір нұсқасы. Мылтық пілтелі шүріппелі. Оның жалпы ұзындығы – 148 см, оқпанының ұзындығы – 107 см. Оқпаны қырлы болып соғылған, ауыз бөлігі аздап кеңейтілген, құндағына үш құндақ сақиналармен бекітілген. Оқпанның беті қырнап салынған ою-өрнектермен әшекейленген. Құндағында сүмбіге арналған ұясы бар. Сондай-ақ иыққа асатын қайысбауы бар (26-сурет, 2).

Музейлік заттар мен иконографиялық материалдарды өзара салыстырсақ, ортаазиялық мылтықтардың басты ерекшелігі – оның дүмінің иіліп келетіні. Музейлік қорларда мұндай мылтықтар өте аз кездеседі. Музейдегі қазақ мылтықтарының көпшілігінің дүмдері түзу бүгіліп жасалған. Соған қарағанда ортаазиялық мылтықтардың үлесі қазақтар қолданған отты қарулардың ішінде бұған дейінгі зерттеулерде жазылып жүргендей соншалықты көп болмаған сияқты. Жоғарыда қазақтың ұста-зергерлері мылтықтарды барлық конструкциялық бөліктерін, оқтарды және дәрілерді өз қолдарымен дайындағаны туралы айтып, жазба деректерден мәліметтер келтірдік. Соған қарағанда қазақтар Орта Азиядан және басқа елдерден (Түркия, Иран) мылтықтарды сатып алумен бірге, көп жағдайда мылтықтың ең қажетті бөлігі – оқпандарын, кейде шүріппелерін ғана сатып алып,



6 7 - сурет . Ортаазиялық мылтықтар. XVIII-XIX ғғ.

1, 2) Орыс суретшісі Н. Каразиннің суреттерінен.

3,4) Орыс суретшісі Л.Е. Дмитриев-Кавказскийдің суреттерінен.

5) Ортаазиялық мылтық. Еуропалық автордың суретінен.

6) Ортаазиялық мылтық. ҚР ОММ қорынан.

7) Мылтық ұстаған хиуалық. Л.Е. Дмитриев-Кавказскийдің суреті



мылтықтың қалған элементтерін өздері дайындап мылтықтар жасаған деп санаймыз. Бұл көп адамдарға аз қаражатпен өздерін мылтықпен қамтамасыз етуге мүмкіндік берді.

Өзінің боданындағы көшпелілердің әскери күшін әлсірету үшін патша үкіметі көшпелі халықтарда отты қаруды өндіру мүмкіндігін барынша шектеуге тырысып бақты. Оларға жауынгерлік қаруларды және оны жасауға қажетті шикізаттарды, жабдықтарды сатуға да тыйым салды. Мысалы, 1736 жылғы башқұрттарға қатысты патша жарлығында: «Уфа уезі мен башқұрттардың үйлерінде ұсталар мен ұстаханалар ұстамасын, ал қалалардан ұсталарды шығармау керек... басқа уездерден мылтықтар, дәрі, қорғасын, сауыттар, қылыш, жақ, найза және оқтарды әкелмеу және сатпау, айырбастамау туралы бұрынғы жарлықтар күшін сақтасын, ол үшін воеводалар қатты басқылауға алсын және кінәлілерді жарлық бойынша айып салсын», – деп айтылған. Орынбор губернаторы И.И. Неплюев бұл заңды біршама босандатуға ұсыныс жасағанмен, ол да башқұрттарға сырттан мылтық, оқдәрі, қорғасын және басқа қаруларды әкелуге тыйым салуды ұсынды (Витевский, 1897. Т.1, с. 407.).

Қазақ хандығының күшеюінен, қазақтардың орыс отарлауына қарсы жиі-жиі көтерілуінен қорыққан орыс патшалық администрациясы осындай отарлық саясаттың шараларын қазақтарға да қолданды. Сібір губерниялық канцеляриясының 1740 жылдың 17 қаңтарындағы №4 жарлығында былай деп айтылған: «...жоңғар елшісі Аванбай мен оның жанындағы адамдар және бұқарлықтар мылтықты да, оқдәріні де және де басқа да «тыйымды» товарларды әкелмеуін және оларға (қазақтарға – А.Қ.) бұл айтылғандарды ешкімнің сатпауын және шеберлерден ешкім оларға іскерлікті көрсетпеуін және үйретпеуін құпия түрде қатаң бақылауға алу керек» (Валиханов, 1972, Т.3, с.269). 1747 жылы 21 шілдеде қабылданған Үкіметтік Сенаттың № 164 құпия жарлығы бойынша: «...қатаң айыпен бұдан бастап қырғыздарға әртүрлі қару, дәрі, шақпақ тас және қорғасын сатпау туралы барлық саудагерлерге құпия жария етілсін» деп қаулы етілген (Прошлое Казахстана в источниках и материалах, 1997, Сб.1, с.301). Орыстардың 1777 жылғы 18 қазандағы Орынбор кедендік



тарифі бойынша «...пистолеттер, қорғасын оқтарды Азияға шығаруға тыйым салынған» (Прошлое Казахстана в источниках и материалах, 1997, Сб.1, с. 213). Бір кезде И.И. Неплюев қазақтарға тіпті мыс пен темірді де сатпау туралы үкіметке ұсыныс жасаған болатын. 1827-1829 жылдардағы көтерілістен кейін Жәңгір хан да Бөкей ордасында қазақтарға қару ұстауға тыйым салған бұйрық шығарды. Бұл қатаң жағдайға қарамастан қазақтар қуатты көршісінің қару өндірісіндегі алдыңғы қатарлы техникалық жетістіктерін барынша пайдалануға тырысты. Бұл әрекет ХІХ ғасырда қазақ мылтықтарында дәстүрлі қол өндірісімен дайындалған бөліктер мен орыстың зауыттық технологиялармен өндірілген конструктивтік элементтердің қиюласу ерекшелігін тудырды.



6.2 ЖОҢҒАР-ҚАЗАҚ СОҒЫСЫ КЕЗІНДЕГІ ЖОҢҒАРЛАР МЕН ҚАЗАҚ ӘСКЕРІНДЕ ОТТЫ ҚАРУДЫ ҚОЛДАНУДЫҢ ЖӘНЕ ЖАБДЫҚТАЛУЫНЫҢ САЛЫСТЫРМАСЫ

Кеңес дәуіріндегі XVII-XVIII ғасырлардағы қазақ-жоңғар соғысы тақырыбына арналған тарихи зерттеулерде бастапқы кезеңдерде қазақтардың жоңғарлардан жеңілуінің себебі олардың отты қарумен – мылтықпен және артиллериямен жақсы қаруланғанының, ал қазақтарда мылтықтың аз болғанының себебі деп түсіндіру стереотипті тұжырымға айналған болатын. Бұл түсінік Тәуелсіздіктен кейінгі кейбір зерттеулерде де сақталып келеді. Мысалы, «Қазақстанның әскери тарихы атты еңбекте» қазақ-жоңғар соғысының бірінші кезеңі туралы былай делінеді: «...бұл реткі соғыста ойрат әскерінің жеңіске жеткені – тұтқиылдан жасалған шабуыл, қазақтардың қапы қалуы, *жау қолында дәрімен атылатын мылтық, зеңбірек сияқты қаһарлы қарудың болуы...* (ерекшелеген біз)» (Аманжолов, Тасболатов, 1999, 128-б). А.К. Кушкумбаев «Қазақтардың XVII-XVIII ғасырлардағы әскери ісі» атты еңбегінде «қазақ көшпелілерінің қару-жарағында мылтықтардың маңызы болған жоқ, олардың саны өте аз болатын... *Қазақ жауынгерлерінің негізгі бөлігінде отты қаруы жоқ болды* (ерекшелеген біз – А.К.)» деп жазады (Кушкумбаев, 2001, с. 72, 74). Бірақ тарихи дереккөздер беретін мәліметтер тарихи шындықтың бұдан мүлде басқаша екенін көрсетеді.

Жазба деректерде ойраттардың XVII ғасырда отты қаруды қолданғаны туралы мәліметтер айтылғанмен, бұл кезеңде отты қарулар оларға негізінен әскери олжа немесе елшілік сыйлар ретінде түскен және өздерінде өндірістің жоқтығынан және мамандардың болмауына байланысты олар көршілес елдерден (Ресейден, Орта Азиядан) сатып алып отырған. Жазба деректерде XVII ғасырдың аяғында ойрат-



тарда мылтықпен қаруланған «20, тіпті 30 мың атармандар» болғаны айтылады (Бобров, Худяков, 2008, с. 169-175).

XVII-XVIII ғасырларда қазақтар отты қаруды қолдануда жоңғарлардан еш кем болған жоқ, ал XVII ғасырда тіпті алда болған еді. Қазақ-жоңғар соғысын сырттан бағып, мұқият бақылап отырған орыстардың жазба деректерінде осы кезеңде жоңғарлармен соғыста қазақтардың мылтықты қолданғаны туралы мәліметтер жиі кездеседі. Мысалы, 1643 жылы Орбұлақ шайқасында Жәңгір хан түгелдей мылтықпен қаруланған 600 әскермен соғысса, бұл шайқаста жоңғарлардың отты қаруды қолдануы туралы айтылмайды. Жоңғариядағы орыс елшісі, казак атаманы Гаврил Ильин Тобольскіден жіберген хабарында: «...Қонтайшы Янгир ханзадаға және Ялантушқа соғыспен барды, алатай қырғыздардың және токмактардың екі жерін 10 мыңдай адаммен алды. Содан кейін Янгир-ханзадаға хабар жетті. Ал Янгир қонтайшыға әскермен қарсы жүрді, Янгирдің әскері 600 адам болатын. Янгир тастардың арасынан ор қазып, орға отты қарумен қаруланған 300 адамды отырғызды, ал үш жүз адаммен өзі тастардың тасасына тұрды. Қонтайшы әскери адамдармен орға жетіп еді, (қазақтар) ордың тасасынан атқылап қонтайшының көп адамдарын қырды. Янгир әскери адамдарымен қонтайшыға ту сыртынан тиді, осы екі ұрыста қонтайшының 10 мыңдай адамы қырылды. Сол кезде Янгир-ханзадаға көмекке 20 мыңдай жауынгелермен Ялантуш келді», – деп жазады (Галиев, 1998, с. 48). 1718 жылы қазақтар мен жоңғарлардың арақатынасын анықтау мақсатымен Қайып хан мен Әбілхайыр ханға барған сапарының нәтижесі туралы Борис Брянцевтің Сібір губернаторы князь М. Гагаринге жіберген жазбасында қазақтар мен жоңғарлардың бір шайқасы туралы былай деп айтылған: «...Қазақ ордасының қалмақтармен соғысы туралы мырза Құтлыбайдың айтқаны бойынша, 30 000 қазақ әскері қалмаққа барған, бұл соғыста оның өзі де болған, Ангус деп аталатын өзеннің бойында олар мың шақты қалмақтармен кездесіп, олармен кешке дейін айқас болған, түнде қалмақтар орманды шауып, ағаштан қамал жасап қорғануға отырды; ал қазақтар да қалмақтардікінен биік ағаш қамал жасап, сол қамалдан қалмақтарды екі күн атқылады... үшінші күні таң атпай көп



қалмақ келіп олардың әскеріне қапыдан шапты, ал олар, қазақтар, мылтықпен атысты, ал қалмақтар оларды найзамен аяусыз түйреп, олар оған шыдай алмай бөрі қашқан, ал қалмақтар оларды жарты күн бойы қуып, көп адамын өлтірген, қаншасы қырылғанын ол білмейді» (Казахско-русские отношения, 1961, док. № 19, с. 22). Бұл деректе де қазақтардың мылтықпен соғысқаны айтылса, жоңғарлардың мылтық қолданғаны туралы бірде-бір сөз жоқ.

Капитан П.И. Рычков өзінің жазбаларында жоңғарлар туралы: «Бұл саны аз емес халық соғыста Қырғыздар (қазақтар) сияқты отты қаруды қолданады...» – деп жазып, олардың отты қарумен қарулану деңгейін қазақтармен салыстырады (Рычков, 1762, ч.1, с. 37). Астрахан губернаторы А. Волынский 1725 жылдың 10 маусымдағы хабарламасында қазақтар мен Еділ қалмақтарының әскери әрекеттегі күштерінің қатынасын сараптап, былай деп жазады: «Егер қасақтар шындап қатты қарсы тұрса қалмақтар, әрине, құруы мүмкін, өйткені олар қасақтардан қорқатыны сондай, мысалы, егер олар 5 не 6 жүз болса да, қалмақтар бес не алты мыңмен оларға қарсы тұра алмайды, себебі қасақтарда садақтан гөрі мылтықтары көп» (Аполлова, 1948, с. 172).

Орынбор губернаторы И.И. Неплюев пен генерал-майор Штокманның Орта және Кіші орда туралы Сенатқа 1744 жылы 14 қаңтардағы хабарламасында: «Екі ордада қанша адам бар екені туралы Орынбор комиссиясында дәл мәлімет жоқ, себебі қырғыз-қайсақ басшылары кейбір хаттарында өздеріне бағынышты адамдар санын көрсеткенімен, өз әдеттерінше, тек көбейтіп айтады, сондықтан сенуге болмайды, бір-бірінің ұлысын өзіне қосып алады; бірақ Орынбор комиссиясының олардың жағдайын саралаған пікіріне сүйенсек, олардың соғысқа, әсіресе ұрлыққа бейім тұратынын ескерсек, үлкен басты соғыс жағдайында екі ордадан, яғни Орта және Кіші ордадан, отты мылтықпен *отыз мыңдай* және *одан да көп* адам жинала алады (себебі садақпен аз атады, көбіне шүріппесіз үлкен пілтелі мылтықтары бар), одан олар аттан түсіп, сирағына қойып мергендікпен атады, дәріні де әркім өзі жасайды, қорғасын да оларда жеткілікті» – деп жазады (Витевский, 1897, Т.3, с. 685).



Генерал-майор А. Тевкелев пен колл. кеңесші П. Рычковтың Кіші және Орта жүздегі істің жағдайы туралы Сыртқы істер коллегиясына 1759 жылғы 22 қаңтарда жіберген түсініктемесінде: «Олардың күші мен адамдары туралы дәл айту мүмкін болмаса да, бірақ сенімді түрде хабарлауға болады, егер олар өздерінің билеушілеріне бағынышты болса, олар жақсы жараған аттарға мінген, отты қарумен қаруланған (садақ оларда аз қолданылады) *бес мыңнан алпыс мыңға* дейін немесе *одан да көп* адамдарды тез арада жинап алуға мүмкіндігі бар», – деп айтылған (Казахско-русские отношения, 1961, док. №225, с. 572). Кіші және Орта жүзде, яғни қазақ халқының 3/2 бөлігінде, мылтықпен қаруланған 30 000 немесе 60 000 адамнан тұратын әскердің жиналуы мүмкіндігі сол кезең үшін аз сан емес болатын.

1723-25 жылдардағы соғыста қазақтардың жоңғарлардан қатты жеңілістерге ұшырауы, «Ақтабан шұбырынды», «Алқа көл сұлама» атанған босқыны, жоңғарлардың отты қарудан артықтығында емес еді. Бұл соғыста жоңғарлардың басты басымдығы осы кезеңде олардың саяси және әскери біртұтастықта болуында және осыған байланысты соғыстың біртұтас стратегиямен, бір жоспармен жүргізілуінде, әскери әрекеттердің өзара келісім бойынша өтуінде. Бұл жылдардағы шабуылдар күтпеген жерден, тұтқиылдан жасалды, және жоңғарлар бұл шабуылға алдын ала тыңғылықты әрі мұқият әзірленген болатын, ал шабуылдардың жүргізілген уақыттары қазақ ауылдарының бір-бірінен алыс, қыстаудан көктеуге көшіп шығар абыр-сабыр кездер болған. Оның үстіне, Қазақ хандығы үш жүзге бөлініп, әр жүзді жеке хандар мен сұлтандар билеп, Қазақ хандығының басшылығында ауызбірліктің жоғалуы елді жұмылдырып, жауға шұғыл тойтарыс ұйымдастыруға мүмкіндік бермеді. Қазақ руларының өзара алауыздығы, бөлектенуі, ұсақ хан-сұлтандарының сепаратизмге ұрынуы жоңғар шапқыншылығының бас кезінде қазақтардың қатты жеңілуінің басты себебі болды.

Жоңғар билеушілерді қазақтардың бұл әлсіздігін жақсы түсінген. XVII ғасырдың басында Жоңғар ұлысында болып қайтқан Тарск казактары Поспелко, Голубин және басқалар ойраттардың князьдарының жиналысында «Қазақ ордасында өзара қырқысып жатыр,



сондықтан оларға соғысқа аттанатыны» туралы шешкенін хабарлайды (Моисеев, 1991, с. 20). В.А. Моисеев қазақтар ойраттардан қару жағынан, әскери шеберлігі жағынан кем түспеді, бірақ бірікпей әрекет етті, жасақтарын ұзақ жинады, ұйымдастыруы көпке созылды деп жазады (Моисеев, 1991, с. 233). Мысалы, 1718 жылы Аягөз өзенінің бойында болған шайқаста да сан жағынан басым түсіп тұрған жерде Әбілхайыр мен Қайып ханның арасындағы алауыздық қазақтарды жеңіліске ұшыратқан болатын (Аполлова, 1948, с. 172).

Жоңғар мемлекетінде отты қару өндірісін ұйымдастыру қонтайшы Цеван-Рабтанның билігі кезінде қолға алынды. Жазба дереккөздері XVIII ғасырдың 20-жылдары Жоңғар хандығында отты қару өндірісінің пайда болуын оларға тұтқынға түскен швед офицері Иоганн Густав Ренаттың есімімен байланыстырады. Орыстарда тұтқында жүрген швед офицері И.Г. Ренат 1716 жылы орыстардың Ямышев қамалына бара жатқан обозының құрамында болып, обозға шабуыл жасаған жоңғарлардың қолына түскен. Жоңғарлар басында қара жұмысқа салынған Ренатты және отты қару жасау ісімен таныс, осы саланы білетін тұтқындағы басқа да орыс шеберлерін отты қару өндірісін ұйымдастыруға қолданады. Ренаттың басқаруымен зеңбірек құятын алғашқы зауыт 1726 жылы Ыстық көл маңайында салынды. Сол кезде Жоңғарияда болған орыс көпестері Ренаттың мыстан пушка (топ), зеңбірек, шойыннан мортира (қазан), бомбалар, ядролар құю ісін бастап, жоңғарларды оларды атуға үйрете бастағанын айтады (Бобров, Худяков, 2008, с. 223-224). Отты қару өндіру ісі қонтайшы Ғалдан-Цереннің билігі (1727-1745 жылдар) кезінде де жалғасты. 1732 жылы орыс елшісі майор Л.Д. Угримовпен кездескен Ренаттың өзінің айтуынша, ол Ғалдан-Цереннің әскеріне «төрт фунттық калибрлі топтан (пушкадан) – 15, кішіректеу калибрлі топтан – 5 және он фунттық мортирадан – 20 жасаған» (Златкин, 1983, с. 238). И.Г. Ренат жоңғарларда тұтқында 1716 жылдан 1733 жылдың бас кезіне дейін ғана болды. 1733 жылы орыстардың талабына байланысты қонтайшы Ғалдан-Церен Ренаттың Швецияға қайтуына рұқсат етуге мәжбүр болады. Егер алғашқы отты қару өндіретін зауыт тек 1726 жылы салынса, 1733 жылға дейінгі 6 жылдай уақытта Ренаттың артиллериялық



қаруды онша көп өндіре қоймағаны түсінікті. Жазба деректер бұл артиллериялық қаруларды жоңғарлар негізінен Қытаймен соғыста қолданғанын дәлелдейді. 1731 жылы Ренат орыс елшісі Л.Д. Угримовқа жоңғарлардың Халхаға жасаған жорығында Цин әскерімен шайқаста әскер құрамында болған 10 жоңғар артиллеристерінің үшеуі өліп, екеуі жараланып, үшеуі тұтқынға түскенін айтқан. Сонымен бірге жоңғарлар бұл шайқаста бір пушкадан, үш мортирадан айырылған (Златкин, 1983, с. 244). Ренат кеткеннен кейін қонтайшы Ғалдан-Церен дағдара бастаған артиллерия өндірісін жандандыру үшін өздерінде тұтқында және қашқында жүрген орыс шеберлерін пайдаланады. 1742 жылы қашқын орыс шеберлері Иван Михайлов, Михаил Бильдяганың басқарумен Темірлік өзенінің бойында мыс құятын зауыт салынады. Ойрот елшісі Дюрингтің орыс чиновниктеріне айтуынша, «жоңғарлар мыстан, шойыннан, темірден пушка мен мортираларды өздері құяды, ядроларды қалайыдан құйып жасайды» (Бобров, Худяков, 2008, с. 230). Бірақ қажетті өндірістік базаның, технологиялық дайындықтың болмауы жоңғарларға ауыр пушкаларды көптеп құюға мүмкіндік бермеген болу керек, деректерге сүйенсек, олардың өндіргені негізінен жеңіл зеңбіректер болды.

Орыс поручигі Д. Гладышевтің 1742 жылы қазақтардың жоңғарлармен қарым-қатынасын анықтау мақсатымен Кіші жүзге барған сапары туралы жазбаларында Әбілхайыр ханның ордасына келген жоңғар елшісі Кошка-зайсанг оған: «Қазір жоңғар иелігінде шынында да түйеге артып жүретін жорық зеңбіректері – үш мың, арбамен сүйрейтіні – елу, мортиралары – отыз, олардың артиллериялық қызметшілері жоңғарлардың өзінен. Бұл артиллерияны жоңғар иелігінде Ямышев қамалынан жоңғарларға тұқынға түскен шетелдік капитан енгізген болатын. Ол жоңғарларға артиллерия жасауды үйретті, кейбіреулерін өз тіліне үйретті және оларға артиллерия ғылымы туралы кітабын қалдырды, олар сол бойынша артиллерияны жасайды», – деп айтқанын жазады (Казахско-русские отношения, 1961, док. № 83, с. 194). Л.А. Бобров, Ю.С. Худяков өз зерттеулерінде кеңес тарихшысы В.А. Моисеевтің еңбегіне сілтеме жасап, 1741 жылы ойрот елшісі Дюринг орыс чиновниктерімен болған әңгімеде жоңғар әскерінде



«түйеге артып жүретін жорық зеңбіректері – үш мың, арбамен сүйрейтіні – елу, мортиралары – отыз, олардың артиллериялық қызметшілері жоңғарлардың өзінен. Бұл артиллерияны жоңғар иелігінде Ямышев қамалынан жоңғарларға тұтқынға түскен шетелдік капитан енгізген болатын, ол жоңғарларға артиллерия жасауды үйретті, кейбіреулерін өз тіліне үйретті және оларға артиллерия ғылымы туралы кітабын қалдырды, олар сол бойынша артиллерияны жасайды» деп айтты деген мәлімет келтіреді. Бұл авторлар жоғарыда айтылған Д. Гладышевтің де дерегін келтіріп, ойрат елшілері жоңғардың әскери күшін көп қылып көрсетуге мүдделі болса да, екі адамның да мәліметінде артиллериялық қарулар санының бірдей болуы шындыққа сәйкес келеді деп тұжырымдайды (Бобров, Худяков, 2008, с. 230-231). Тиянақтап зерделейтін болсақ, бұл екі деректерде қарулардың саны ғана емес, сөйлемдердің, сөздердің, тыныс белгілердің бірдей дәл қайталанатынын көреміз, бұдан екі мәлімет шын мәнісінде бір ғана мәлімет екенін, екіншісі бірінің көшірмесі екенін түсінуге болады. Біздің ойымызша, Д. Гладышев келтірген ойрот елшісі Қошка-зайсангтың мәліметі тарихшы В.А. Моисеевтің еңбегінде ойрот елшісі Дюрингтің мәліметі ретінде қате берілген болуы мүмкін. Жоңғарлардың мыңдаған зеңбіректері туралы мәлімет бұдан басқа еш жерде кездеспейді.

Қонтайшы Ғалдан-Цереннің қайтыс болуымен Жоңғар хандығында артиллериялық қару өндірісі құлдырай бастады. 1745 жылы 16 желтоқсанда Жоңғариядан оралған орыс поручигі Ф. Аблязов Сибирдің командующийі Г.Х. Киндерманға жіберген хабарында: «...ойраттарда темір аз... Отты қарулары да жетіспейді, тағы дәрілері мен оқтары да аз, кейбірінде тіпті жоқ..» деп жазады (Моисеев, 1991, с. 183). Жоңғарияда тұрақты тұрған көпес Айбек Баймұратовтың 1748 жылы берген мәліметі бойынша: «Ғалдан-Цереннің кезінде болған мыс және күміс құятын зауыттар қараусыз қалған, өйткені табыс жоқ, ал еңбегі көп болды. Ресей шеберлері Иван Билдега жолдастарымен жұмыссыз жүр. Өткен жылы олар мыстан пушка жасап еді, сынақ кезінде ол жарылып кетті. Оларда кезінде швет Аренар мыстан жасаған кішілеу 20 зеңбірегі бар, оны түйеге артып жүреді,



ал оқдәрі, қорғасын және темірді қалмақтар өздері жасайды. Ал мыс пен күмісті қазір жасамайды» (Златкин, 1983, с. 240). 1749 жылы сол көпес А. Баймуратов Өскемен бекінісінің коменданты полковник Я. Павлицкийге берген мәліметінде орыс шебері Иван Михайлов «Бұрын Үргеде шойыннан швед құйып жасаған 20 зеңбірекке қоса, салмағы алты пұттан, ұзындығы біржарым аршын (1,4 м), түйеге артып жүретін 2 зеңбірек жасады, Ядросы біржарым фунт», – деп айтады (Бобров, Худяков, 2008, С. 232). 1750 жылы түскен мәліметте Жоңғарияда «бұрынғы билеуші Ғалдан-Цереннің кезінде оқдәрі, қорғасын, мылтық, қылыш пен сауыт жасаған. Ал қазір оларды Үлкен Бұқарадан алады» делінген (Златкин, 1983, с. 240). Яғни XVIII ғасырдың ортасында жоңғарлардың артиллериялық өндірісі мүлде тоқтап, отты қаруларды Орта Азиядан сатып алуға мәжбүр болған. Оған дейін өздерінде өндірілген зеңбіректердің саны да онша көп болмаған.

Жоғарыда айтылған мәліметтерге сүйенсек, жоңғарлар өндірген артиллериялық қарудың негізі – артиллерияның жеңіл түрі – түйеге артатын зеңбірек болғанын көреміз. Осындай түйеге артатын, ерге орнатылған зеңбіректің бір үлгісі Улан-батордағы Монғолияның тарихи музейінде бар (16-сурет, 5). Оны түркі-мұсылман халықтарының түйеге артатын осындай зеңбіректерімен салыстырсақ, онша көп айырмашылығы, артықшылығы жоқ екенін байқауға болады. Бірақ жазба және ауызша дереккөздерінде қазақтармен соғыста жоңғарлардың осындай көп артиллериялық қаруды қолданғаны туралы мәліметтер жоқ. Қазақ-жоңғар соғысында бұндай фактілер болған болса, тарихи дереккөздерінде қайткенде де көбірек көрініс табуы керек еді. Қазақ-жоңғар соғысына арналған тарихи зерттеулерде тарихшылар жоңғарлардың артиллериясы болғаны туралы жиі айтқанымен, олардың қазақтармен соғыста артиллериялық қарудың көптеп қолданылуы туралы бірде-бір факт келтірмейді.

Әзірше біздің жазба дереккөздерінде кездестіргеніміз екі қысқаша мәліметтер ғана. Бірінші жазба мәлімет П.И. Рычковтың еңбегінде келтіріледі. Оның жазуынша, 1741 жылы өзін жоңғар ханзадасы Шона-Лоузан деп жариялаған башқұрт Қарасақалдың жақтастары мен оған қосылған қазақтардың Барақ сұлтанның басшылығымен



жоңғар жеріне жасаған жорығына байланысты қонтайшы Ғалдан-Церен қазақтарға қарсы 20 мың әскер жібереді, сол әскерде бірнеше зеңбіректер болған. Бұл қақтығыста қазақтар қатты жеңіліс тауып, жоңғарлар Жайық өзеніне дейін басып кіреді (Рычков, 1896, с. 56).

Екіншісі – Турфандық Молла Абд ал-Алимнің 1756 жылы шағатай тілінде жазылған «Ислам-наме» атты туындысында кездесетін мәлімет.

Нанайти атты франк зеңбіректерден атты
Бұл франк жоңғарлар арасында атақты болды...
Амалсыз Эринджен мен қазақтар
Батыс жаққа ұмтылып жасырынды.
Дабаджи оларды қалмай қуып отырды,
Жеткен кезде зеңбіректерден атқылады.

«Ислам-наме»

(Материалы по истории Казахских ханств,
1969, с. 428, 430).

Бұл үзіндіде айтылатын оқиға XVIII ғасырдың ортасында қазақтар жоңғарларды өз елінен қуып, енді өздері жоңғарлардың ішкі ісіне араласа бастаған кезеңге жатады. 1745 жылы Ғалдан-Церен өлгеннен кейін, оның өсиеті бойынша таққа ортаншы ұлы Цэван-Доржи отырады, бірақ бұл ойрат нояндарының арасында оған қарсылық тудырып, Жоңғарияда тақ таласына алып келді, оған Цэван-Доржидің нояндарға көрсеткен шексіз қатыгездігі де желеу болды. И.Я. Златкин: «Қазақ феодалдары Жоңғарияда хан тағына өткір талас басталған кезде ерекше белсенділік көрсетті. Олар хан тағына үміткерлердің бұл таласқа араласуына шақыруын қабыл алып, ойрат мемлекетінде хаос пен құлдырауды күшейте түсті», – деп жазады. 1751-55 жылдар арасында Орта жүздің билеушілері, әсіресе сұлтан Абылай жоңғарлардың ішкі қырғи-қабақ соғыстарына араласып, алдымен таққа үміткер болған Давацига, сосын Амурсанаға көмектесіп, оларға көмек желеуімен жоңғар жеріне бірнеше шабуылдар жасаған болатын (Златкин, 1983, с. 285-289; Моисеев, 1991, с. 228).



Ислам-намеде айтылған оқиға – Давацидан жеңілген Амурсана аз ғана жақтастарымен Цин империясының қол астына қашып кеткеннен кейін, Давацидің қарсыластары Эринчин және Шерен нояндардың (қазақ ауыз әдебиетінде Еренші мен Серен деп аталады) қазақтармен бірігіп жоңғар жеріне жасаған жорығы болатын. Бұл шайқаста Даваци әскерінің қазақтарға қарсы қолданған зеңбірегі жоңғарлардың өздері өндірген зеңбіректерден қалған соңғы аздаған нұсқалары болуы керек. Яғни бұл деректер жоңғарлардың қазақтармен соғыста қолданған зеңбіректері мыңдаған емес, бірен-саран ғана болғанын дәлелдейді. Мұндай зеңбіректердің бірнешеуі 1756 жылы Амурсананы қудалай отырып, Орта жүз жеріне басып кірген Цин әскерімен соғысқан Амурсана мен Қожаберген батыр басқарған біріккен жоңғар-қазақ әскерінде де болды. Қытай жазба деректері бойынша шайқаста жеңілген жоңғар-қазақ әскерінен ту, бірнеше зеңбіректер қытайларға қолға түскен (Прошлое Казахстана в источниках и материалах, 1997, Сб.1. с. 246).

Қазақтармен соғыста жоңғарлар жаппай зеңбірек немесе топ (пушка) қолданса, ол қазақтың ауыз әдебиетінде де міндетті түрде көрініс табар еді. Мысалы, орыс боданына қарсы жасалған қазақтардың көтерілісін басуға бағытталған шайқастарда орыс әскерінің топ пен зеңбірек қолдануы ауыз әдебиетінде айтылады.

*Ханның тобы үш атты...
Топтың үні шыққанда
Сонда батыр жөнелді.*

Махамбет Өтемісұлы (Бес ғасыр жырлайды, 1984, Т.1, 208-б.)

*Зеңбіректен оқ тиіп,
Жараланды, тарықты.*

*Зеңбірегін туралап,
Қорғанды әскер қорғады.*

«Сырым батыр» (Дала кемеңгері, 1992, 20, 25-б.)



Бірақ қазақтың жоңғар шапқыншылығына қатысты ауыз әдебиетінде – тарихи жырларда, дастандарда жоңғарлардың соғыста зеңбірек қолданғаны туралы бірде-бір дерек кездеспейді.

Капитан П.И. Рычков өзінің жазбаларында жоңғарлар туралы: «Бұл саны аз емес халық соғыста Қырғыздар (қазақтар) сияқты отты қаруды қолданады, және оларда зеңбіректер де бар, оны қонтайшының иелігінде тұтқында болған бір швед енгізген, соғыс кезінде түйелерге артылып жүреді, одан түсірмей атады, бірақ онша нәтижесіз болады, жауға шығын келтіруден гөрі көбіне қорқыныш туғызу үшін қолданылады», – деп жазуы ақиқатқа жақын деп санаймыз (Рычков, 1762, ч. 1, с. 37). Бүгінде жоңғарлардың артиллериялық қаруларының – топтары мен зеңбіректерінің сақталған үлгілері де жоқ, бұл да олардың онша көп болмағанын дәлелдейді. Олардың кейбір бейнелері тек қытай-жоңғар соғысын бейнелейтін қытай суреттерінде кездеседі (16-сурет, 6). Біздің ойымызша, жоғарыдағы жалғыз деректе айтылған жоңғарлардың мыңдаған зеңбіректері туралы мәлімет шындыққа сәйкес келмейді деп санаймыз. Сондықтан жоңғарлардың түйеге артқан зеңбіректерінің көпшілігі жазайыл сияқты ірі калибрлі ауыр мылтықтар болған деген Л.А. Бобровтың тұжырымымен келісуге болады (Бобров, Худяков, 2008, с. 232).

Қазақтармен соғыста жоңғарларда зеңбірек онша маңызды роль атқарған емес. Артиллерия – қашанда жаяу әскердің қаруы болды, ал жаяу әскер жоңғарларда мүлде қолданылмады. Жоңғарлар көшпелі халық болғандықтан, дәстүр бойынша, әсіресе көшпелі халық қазақтарға қарсы әскери әрекеттерінде, бұл аталмыш кезеңде әлі де соғысты негізінен шапшаң қимылдап, жылдам әрекет ететін атты әскер күшімен жүргізді. Атты әскер күшімен соғысқандықтан жоңғарлардың басты қарулары суық қару түрлері, жақ және мылтық болды. Сол кездегі орыс жазба дереккөздерінде жоңғарлардың қару-жарағы туралы былай делінеді: «Қалмақтар ұрысқа жақсы қаруланып, яғни дулығамен, найзамен және кіреукемен шығады. Олар садақ оқтарымен, қылышпен соғысады, қылыштары біздікінен қысқалау және онша қайқы емес: оны римдіктердің «siccae» деп аталған қаруымен салыстыруға болады, өздері оны сулит деп атайды», «Ойраттардың қару-



жарағы мынандай болатын: жақ, найза, қылыш және пілте мылтық» (Галиев, 1998, с. 44, 47). Елшілік приказында әскери қызметтегі адамдар Т. Петров пен И. Куницынның Жоңғар ұлысы және Есім хан туралы 1616 жылы 31 желтоқсанында жазған жауап сөздерінде: «Қалмақтардың соғысы жақпен және қылышпен жүргізіледі, ауыр мылтықтары да бар, ал оқ-дәрілері аз. Тек бұқарлықтарды шауып алған кезде ғана дәрілері болады, дәріні солардан алады. Шайқасқа темір құяқ сауытпен және дулығамен шығады, құяқ сауытта темір тақталарының жалпақтығы жарты алақандай, қылышы мен оқтары аз. Ал олардың шабуылы 3 ретке дейін: бірінші шабуылы жақпен, екіншісі найзамен, үшіншісі қылышпен. Егер бір жұртты осы үш шабуылмен баса алмаса, кейін шегінеді», – деп айтылады (Галиев, 1998, с. 44).

Жоңғарлар – көшпелі монғол тайпалары екені белгілі, ал орта ғасырларда монғолдардың әскери тактикасы да осындай болды. «Монғолдардың аттылы әскер тактикасына атыс пен соққыны қатар қолдану тән болды. Монғолдар ұрысты оқ атым жерден садақпен атқылаумен бастап, жауға көп шығын келтіреді. Тек сосын ғана қоянқолтық ұрысқа кіреді. Жау шыдамай қашқан кезде монғолдар оларды қудалап, ұрыс кезінен де көп шығын келтіріп, қарсыласын толық жойылғанға дейін қуады» (Худяков, 1991, с. 161-162). Яғни кейінгі замандағы жоңғар қалмақтарының соғыс тактикасы ортағасырлық монғолдарға тән негізгі сипатын онша көп өзгеріссіз сақтап қалған болатын. Көшпелі халық болған қазақтардың ұрыс тактикасын да орыс авторлары осылай сипаттайды. «Олар басқа халықтар сияқты ту және әскери белгілер алып жүреді. Ұрыс әдетте қауіпсіз жерден оқ атумен басталады, содан кейін «ги!» деген айқаймен қарқынды шабуылға көшеді» (Броневский, 1830, с. 174-175). Яғни жоңғарлардың әскери стратегиясы мен тактикасы, ұрысты үлкен, жылжымалы атты әскер массасымен жүргізу әдісі қазақтардан онша айрықшалана қоймаған.

Осындай әскери тактикаға сәйкес жоңғарлардың жылдам қозғалуға және жылдам атыс жүргізуге арналған жеңіл артиллерия түрін – түйеге артылатын зеңбіректерді көп жасауға тырысқаны да сондықтан. Бірақ өздерінің соғысу өнеріне сай келмегендіктен және де білікті артиллеристердің болмауынан да болу керек, жоңғарлар олар-



ды қазақтармен соғыста тиімді қолдана алмаған сияқты. Сондықтан қазақ-жоңғар соғысына қатысты бұған дейінгі тарихи зерттеулерде жоңғарлардың артиллериясын асыра мақтау тым артық болған деп санаймыз. Ал мылтықты жоңғарлар көбіне тосқауылда, түрлі бекіністерден атысуда пайдаланды. Жоңғарлардың да, қазақтардың да бұл соғыста мылтық қолдануында онша көп айырмашылық бола қойған жоқ. Қазақтың ауыз әдебиеті деректерінде, тарихи жырларда жоңғарлардың да негізінен пілте мылтық қолданғаны сөз болады.

1726 жылдан (жоңғарлардың отты қаруды өздері өндіре бастағана уақыттан) бері қарай болған жоңғар-қазақ соғыстарында жоңғарлардың жаппай мылтық қолданғаны туралы жазба және ауызша деректер де жоқтың қасы. Осы тақырыпқа қатысты тарихи зерттеулердің бірінен-біріне көшіп жүрген жалғыз дерек – қалмақ мергені мен қазақ Елшібек батырдың жекпе-жегі туралы аңыз әңгіме Ш.Ш. Уәлихановтың «XVIII ғасырдағы батырлар туралы тарихи аңыздар» еңбегінен алынған (Валиханов, 1961, Т.1, с. 223-224). Жоңғарлардың өздері жасаған мылтықтарының және оның жабдықтарының да сақталған нұсқалары жоқ. Сондықтан Л.А. Бобров, Ю.С. Худяковтың еңбегінде жоңғар мылтықтары Алтай, Сібір халықтары мылтықтарының сақталған үлгілері арқылы сипатталады. Бірақ біз мұны ғылыми тұрғыдан онша дәлелді болды деп айта алмаймыз (Бобров, Худяков, 2008, с. 186).

Бұл айтылғандарды түйіндейтін болсақ, жоңғарлармен соғыста қазақтар мен жоңғарлардың отты қарумен жабдықталу деңгейі онша айрықшылана қойған жоқ, жеңіліске ұшыратқан басты кемшілік – қазақтарда отты қарудың аздығы емес, олардың өзара алауыздығы болды. Қазақтар мен жоңғарлардың соғысын сырттан бағып отырған орыстар қазақтарға тән бұл кемшілікті жақсы түсіне білді. 1734 жылы өз жазбаларында Орынбор экспедициясының бастығы Кириллов қазақтардың жеңілуінің басты себебін былайша түсіндіреді: «Қазақ ордалары жоңғар қалмақтарымен үнемі соғыста, егер бірауыздық келісім болса, олар қалмақтарды жеңе алар еді. Оларда бір хан соғысқа шықса, басқалары оны қолдамайды, сөйтіп, өз иеліктерін қалмақтардың қолында қалдырады» (Аполлова, 1948, с. 172). Генерал-майор А. Тевкелев пен колл. кеңесші П. Рычковтың Кіші және Орта жүз-



дегі істің жағдайы туралы Сыртқы істер коллегиясына 1759 жылғы 22 қаңтарда жіберген түсініктемесінде: «...жоңғар билеушілері, әсіресе Ғалдан-Череннің ең жағдайы тәуір кезінде, жүз мыңнан астам әскері болса да, оларды (қазақтарды) қанша жаулап алуға тырысқанмен және қанша көп әскер жібергенмен нәтижеден гөрі қиындық көбірек көрді. Олардың әлсіздігі сонда, еркіндікке ұмтылатын ескі әдеттеріне байланысты оларды бір биліктің қоластына әкелу өте қиын», – деп әділ айтылған (Казахско-русские отношения, 1961, с. 572).

Тек бастарына соққы әбден тигенде ғана қазақтардың басы бірігіп, үш жүздің батырлары бас қоса қимылдап, Әбілхайыр мен Абылай сияқты белсенді және қайраткер хандардың басқаруымен жауға тойтарыс беріп, өз территориясын басқыншылардан азат етті. Әдетте тарихи зертеулерде орыс поручигі Д. Гавердовскийдің жазбаларына сүйеніп, жоңғар шапқыншылығына қарсы қазақтың үш жүзінің басын біріктірген алғашқы бүкілқазақ кеңесі 1710 жылы Қарақұмда өткен деп саналады (Апполова, 1948, с. 169; Моисеев, 1991, с. 66). Бірақ шын мәнісінде Д. Гавердовскийдің жинаған мәліметтері бойынша 1710 жылы Қарақұмда тек кейбір рулардың ғана басшылары мен батырлары бас қосып кеңес құрып, қасық қаны қалғанша бір-бірін қосылып қорғауға серттеседі. «Жаппай жігерленудің жоғары болғаны сонша кейбір рубасылары серттерін бекіту үшін жанған отқа қандарын ағызды. Серттесудің соңында дұға жасалып, ақбоз ат құрбан шалынды, бас қолбасшылыққа Бөгенбай батыр тағайындалды». Бірақ бұл кеңеске қазақ халқының кейбір рулары ғана қатысқан болатын, Кіші жүзден – әлімұлы руларының көпшілігі, байұлы мен жетірудың кей бөлігі, ал Орта жүзден – қыпшақ пен наймандардың бірнеше рулары. Д. Гавердовскийдің жазуынша, осылайша бекініп, бел буған бірнеше рулардың ғана қазақтары жаппай қаруланып, жоңғарларға бірнеше жерден шабуыл жасап, аз уақыттың ішінде оларды Ембіден Оралдың ар жағына дейін, Қарақұмнан Сарысу өзенінен әрі асырып қуады (История Казахстана в русских источниках XVI-XX веков, 2007, Т. 5, с. 395).

Қазақтардың жоңғар басқыншылығына қарсы толықтай бірігіп қимылдауы тек 1726 жылдан басталады. Осы жылы Ордабасында үш



жүздің өкілдері бас қосып, құрбандыққа ақбоз ат шалып, бір-біріне серт берісіп, үш жүздің біріккен жасағы құрылып, оған Әбілхайыр хан бас қолбасшы етіп сайланады. Осыдан кейін үш жүздің осы біріккен жасағы Бұланты өзенінің бойында қалмақтарды ойсырата жеңіп, кейін бұл жер «Қалмақ қырылған» аталып кетеді. 1729 жылы Балқаш көлінен 120 шақырым Аңырақай деген жерде болған тағы бір шайқаста қалмақтар қатты жеңіліске ұшырады, ал шайқас болған жер «Ит ішпес Алакөл» аталып кетті, бірақ тағы да хан-сұлтандардың өзара қырқысы бұл жеңістерді жалғастыруға мүмкіндік бермеді (Аполлова, 1948, с. 183-184; Моисеев, 1991, с. 79-80; Аманжолов, Тасболатов, 1999, 134-138-бб.). 1726 жылдан жоңғарларда отты қарулар өндірісі пайда болып, артиллериялық қарулар мен мылтықтарды өндіре бастағанмен, бұл шайқастарда осы мүмкіндік жоңғарларға ешқандай басымдық бермегенін көреміз, бұл шайқастарда олардың қолданылғаны туралы да деректер жоқ. Зеңбіректер қолданылса, олар осындай шайқастарда қазақтардың қолына түсер еді.

Қазақ билеушілерінің арасындағы алауыздықты пайдаланып, 1739-40 жылы жоңғарлар қазақ жеріне қайта бірнеше шабуыл жасады. Жоңғарлардың қазақ жеріне соңғы үлкен шабуылы 1741 жылдың қысында болды. Қонтайшы Ғалдан-Церен өзін жоңғар ханзадасы Шона-Лоузан деп жариялаған башқұрт Қарасақалдың жақтастарымен Барақ сұлтан бастаған қазақтардың жоңғар жеріне жасаған жорығын желеу қылып, 30 000 әскермен қазақ жеріне басып кірді. Бұл соғыста қазақтар кейбір шайқастарда жеңіске жеткенмен, жалпы алғанда, жеңіліске ұшырады (Моисеев, 1991, с. 114-116). XIX ғасырдағы орыс тарихшысы И.А. Попов бұл шайқастарда жоңғарлардың басымдығы олардың бір ханға бағынғандығында екенін, ал қазақтардың үш жүзге бөлінгенін, онда да өз хандарына бағынбайтынын айтады. «Ғалдан-Церен, қоластындағыларға билігі жүрмейтін қазақ хандарындай емес, билікті бір қолда ұстайды, қажет болса отты қарумен қаруланған 80 000 әскер шығара алады» деп жазады (Моисеев, 1991, с. 121).

Кезінде Кенесары хан да қазақтың сыртқы жауға алдырып жүргені осы алауыздық екені туралы айтқан.



Кімнен таяқ жегендей
Біздің қазақ баласы,
Алдырып жүрген дұшпанға –
Өзді-өзінің аласы.

Нысанбай жырау. «Кенесары-Наурызбай»
(Қазақ халық әдебиеті, 1996, Т.3, 20-б.)

Кенесары хан Балқожа би Жаңбыршыұлына өзінің соңына еріп, бірауызды болып орыс отарлығына қарсы күресуге шақырып жазған хатында осы сөзін тағы қайталайды.

Кімнен таяқ жегендей,
Бір ауызға қараса,
Біздің қазақ баласы,
Быт-шыт болып жүргені –
Ауызының аласы.

(Қазақ халық әдебиеті, 1996, Т.3, 212-б.)

Қазақтар Абылайды үш жүзге бірдей хан көтеріп, қазақтың белгілі батырлары оның айналасына жиылып, бірігіп қимылдап өз жерін жоңғарлардан азат еткенде, енді жоңғарлардың өздерінде басталған хан тағы үшін тартыс пен алауыздық ақыры олардың мемлекет және халық ретінде жойылып кетуіне алып келді.

Сондықтан кеңестік замандағы тарихнамада стереотипке айналған, бүгінде қазақ тарих ғылымында әлі де жалғасып келе жатқан – қазақ-жоңғар соғысының алғашқы кезеңдерінде қазақтардың қатты жеңілісінің басты себептерінің бірі ретінде жоңғарлардың техникалық басымдығы, мылтық пен зеңбіректерді көп қолдануы деп түсіндіру дәстүрі шындыққа сәйкес келмейді, болашақта бұл көзқарасты өзгерту қажет деп санаймыз.



6.3 ҚАЗАҚТАРДЫҢ МЫЛТЫҚПЕН АТЫС ЖҮРГІЗУ ТАКТИКАЛАРЫ

Мылтықты атармандар қосындарын құру. Көп жылдар бойы отты қаруды қолдану тәжірибесі барысында көшпелі халықтарда отты қаруды, негізінен мылтықты соғыста қолданудың өзіндік әскери тактикасы мен соғысу әдістері қалыптасты. Фольклорлық деректер көшпелі халықтарда мылтықтың қару ретіндегі ерекшелігін соғыста нәтижелі пайдалану үшін мылтықпен қаруланған жауынгерлерден тұратын жеке әскер қосындары мен бөліктері құрылғанын дәлелдейді. Бұл атқыштар әскери қосындары бірнеше жүзден бірнеше мыңға дейін жеткен. Мысалы, «Манас» жырында қазақ, қырғыз және т.б. түркі халықтарынан жиналған 70 мың адамнан тұратын үлкен әскердің ішінде мылтықпен қаруланған әскер қосыны отыз мың адам болғаны айтылады.

Жетмиш миң аскердин
Жыйырмасы саадақ тартуучу,
Отузу мылтық атуучу,
Жана дагы беш миңи
Күрсу урчу балбаны,
Он беш миңдан баарысы
Найза, кылыч алғаны.

«Манас» (Манас, 1988, Кн.2, с. 89)

Мылтықты шебер ататын жауынгерлерден қамалды қоршау кезінде, тосқауылда, әскердің авангардында әрекет етуге арнаулы мергендер қосыны жасақталған. «Манас» жырында әртүрлі қарумен қаруланған әскер бөліктерінің шайқас алдында орналасу реті былай суреттеледі.



Мылтыкка адис мергенди,
«Мыкты атам» – деп, келгенди,
Астыңарға салыңар,
Найзакерден барыңар,
Артына түшүп алыңар,
Айбалта, кылыч, күрсүлүү,
Катар жүргүн баарыңар

«Манас» (Манас, 1988, Кн.2, с. 97)

Яғни әскердің алдына мылтықпен қаруланған мергендер жіберіледі. Одан кейін найзагерлер орналасады, ал олардың соңында айбалташылар, қылышкерлер, күрзішілер жүріп отырады. Соғыс кезінде әскери шеп құрғанда мылтықпен қаруланған атармандар қосынын әскердің авангардында қою бүкіл Шығысқа тән тактика болды. Мылтықпен қаруланған әскер қосындарының әскердің авангардында орналасуы олар айқастың бас кезінде ғана қолданылғанын көрсетеді, ал жауға басты соққы бұрынғыша суық қару түрлерімен қаруланған атты әскердің негізгі күшімен жасалды. Орбұлақ шайқасында Жәңгір сұлтанның қолбасшылығымен мылтықпен қаруланған 600 жауынгерлік қосын Жалаңтөс батыр бастаған негізгі күштің келуіне дейін жауды тоқтатып, ұрыс жасауы да осы тактика болатын.

Мылтықты атуға дайындау. Қазақтар мылтықты аз қолданды деген пікірдің қалыптасуының басты себебі, пілте мылтықпен ату көп уақытты алады деген стереотипті қате түсінікке негізделген болатын. Ескі мылтықтардың ату процесі, әрине, біршама күрделі болды. Бірақ унитарлық патронды мылтықтар пайда болғанға дейін шығыстың да, Еуропаның да, орыстың да әскерінде қолданылған мылтықтардың (пілтелі, шақпақты, капсюльді мылтықтардың) ату уақытында онша көп айырмашылық болған жоқ.

Пілтелі мылтықтар аузынан оқталғандықтан, атарман алдымен оқпанға ауызынан дәрі зарядты және оқтарды салды. Ату үшін мылтықтың құлағына тұтатқыш дәріден сеуіп, оны шоқтанған пілтемен тұтатып, қазына бөлігіндегі тесік арқылы оқпандағы зарядқа от беріл-



ді. Бірақ әдістенген адам бұл әрекеттерді өте тез жылдамдықпен жасайтын. Радлов өз еңбегінде алтайлықтардың пілте мылтықты қалай тез ататынын былай сипаттап жазады: «Алтайлықтар өз мылтықтарын соншалықты епті және шебер қолданады, өте тез оқтап тез атады, сондықтан олар үшін пілте мылтықтар соншалықты жаман емес, негізгі кемшілік – тек алғашқы дайындықтың – пілтені тұтатудың біраз уақыт алатыны. Және де онымен дымқыл ауа райында қолдануға болмайды. Жылдам атыс былайша жүргізіледі: аңшы ауызына көп оқ салып алады да, мылтықтың оқпанын кеудесіне қарай көтереді. Сосын кеудесінде ілулі тұрған патрондық дәрі сауытты бармақтарымен ұстап тұрып бас бармақпен тығынын ашады, оң қолын сәл көтеріп сауыттан оқпанға дәріні төгеді, бірден ауызындағы оқты оған жібереді, тізесін бүгіп сирағына тірелгенше мылтықты түсіреді, бір мезгілде мылтықтың дүмін оң иығына көтереді де, қалған дәріні мылтықтың құлағына сеуіп, шынашағымен пілтенің басын іліп алып шүріппенің басының арасына салады да, бірден шүріппені басады. Бұл манипуляцияны сипаттау ұзақ сияқты көрінуі мүмкін, шын мәнісінде қас қағым сәтте орындалады, және аңшының бұған машықтанғаны соншалықты, егер шоқтанған пілте, дәрі және оқтар дайын тұрса, ол бір минутта екі-үш рет атып үлгереді» (Радлов, 1989, с.157-159).

Фольклорлық деректерге сүйенсек, қазақтар да мылтықты оқтауды, атысты осы әдіспен жүргізген.

Қоңыраттық көп мерген,
Орама қара мылтықты
Тізеге ала отырды,
Ауызын бір оққа толтырды,
Аттан бір қорған соғысты,
Оқшантайын қағысты.

(Абылай хан, 1993, 76-б.)

Ауызынан оқталатын ескі мылтықтармен ату әдістенген адам үшін онша көп уақыт алмайтынын тағы мына бір мысалдан көруге бо-



лады. Информатор А.С. Тұманбаевтың (1973 ж.т.) айтуынша, бабасы Алағөзден қалған ескі мылтықпен атасы Тұманбай аңшылықпен айналысқан. Бірде Тұманбайдың өзінен жасы кішілеу бір жолдасы оған: «Сен мына мылтығыңды оқтап үлгіргенше аң қашып кетеді ғой», – дегенде, «30 адым жерден сен маған балтамен жүгір, сен жүгіріп келгенше мен мылтықты оқтап, атуға дайындап үлгірем, үлгермесем, сен мені балтамен шап», – деп онымен бәстеседі. Сонда Тұманбайдың өзінің мылтықты тез оқтап ата алатынына сенімді болғанына көзі жеткен жолдасы бәстесуден бас тартады.

Жауынгердің мылтықты ату тәсілдері. Қазақ атармандарының мылтықты ату тәсілдері мен мылтықтармен қаруланған әскер бөліктерінің жаппай атыс жүргізу әдістері осы уақытқа дейін мүлде зерттелмеген. Қазақтың әскери ісі тарихын зерттеген авторлардың көпшілігі бұл сұрақты онша маңызды санамаған болуы керек. Әрине, қазақтардың отты қаруды қолдану тарихының өзі аз зерттелгенін ескерсек, ату әдістері сияқты өте тар ауқымды сұрақтардың ғылыми зерттеу аясынан тыс қалуы, әрине, таңданарлық жәйт емес. Бірақ қазақтардың отты қаруды қолданудағы әскери тактикасының бір элементі ретінде мылтықпен атыс жүргізудің әдіс-тәсілдерін де зерделеу әскери іс тарихы үшін қажет деп санаймыз. Жазба, ауызша деректер, иконографиялық материалдар бұрынғы заманда қазақтардың мылтықпен атыс жүргізу тәсілдерін танып білуге мүмкіндік береді.

Мылтықты жерде жатып ату. XIX ғасырдағы орыс жазба деректерінде көбіне мылтық атудың осы тәсілі туралы айтылады. «Олар қолда ұстап ата алмайды, бірақ аттан түсіп, жерге жатады да мылтықты оған орнатылған тірегіне қояды...» «Атыс өте мергендікпен жүргізілді. Мылтықтың ортасына бекітілген айыр тірегіші дәл көздеуді жеңілдететін (мұндай айыр сирақ орыс казактарында да қолданылды). Ат үстінен олай ату мүмкін емес. Сондықтан мылтықты жұмсар алдында аттан түсіп оның айыр тірегіштерін құрады, сонда атыс қарсыласқа өте қауіпті болады деседі» (Прошлое Казахстана в источниках и материалах, 1997, Сб.1, с. 236,237). Ағылшын саяхатшысы Джон Кэстль қазақтар соғыста «...ұзын оқпанды мылтықтарымен



жерде жатып атады және әр атыспен адамды өлтіреді» деп жазады (Кэстль Джон, 1998, с. 107).

Аңшылықта осы әдіспен мылтық атып жатқан қазақтардың бейнесін ХІХ ғасырлардағы орыс, Еуропа авторларының суреттерінен де (68-сурет, 1), қазақтардың өзінің этнографиялық суреттерінен де көреміз (68-сурет, 2,3). Соғыс кезінде және аңшылықта көзге түспес үшін осы тәсілмен шөптің арасында не тастың тасасында жатып атыс жүргізілді. Бұлайша ату кезінде атарманның шынтақтары да жерге тіреліп қойылады. Бұл тәсілмен атысты қозғалмай да, қозғалып та жүргізуге болатын. Мылтықты ату кезінде оның ұзын сирағының көлбеулігін әртүрлі қылып құру мылтықты әртүрлі деңгейде қойып атуға мүмкіндік берді. Бұл әдіс соғыс кезінде жаудың оғынан жасанды қалқа жасап атыс жүргізу үшін де ыңғайлы болды.

Мылтықты түрегеп тұрып ату. Бұл ату әдісі орта ғасырда мылтықпен атыс жүргізудің негізгі тәсілі болды. Қамалдарды қоршағанда мылтықты үлкен қалқанға – чапарға тіреп қойып немесе қолда ұстап түрегеп тұрып атыс жүргізу әдісін шығыс миниатюраларынан көруге болады (68-сурет, 4). Түрегеп тұрып мылтық атып тұрған адамдар қазақтардың петроглифтерінде де бейнеленеді (68-сурет, 5). Бұл ату тәсілін қазақ жауынгерлері соғыс кезінде жаяу атыс жүргізгенде қолданған (Бобров, 2002, с. 112).

Мылтықты отырып ату. Мылтық атудың бұл әдісі соғыста да, аңшылықта да қолданылды. Бұлайша мылтық ату кезінде атарман бір тізерлеп немесе екі тізерлеп отырады. Қазақтардың петроглифтерінде аңшылықта осылайша мылтық атып жатқан адамдар бейнеленеді (69-сурет, 1-4). Бұл суреттерде мылтықты отырып атудың әртүрлі позицияларын көреміз. ХІХ ғасырдағы қытай суреттерінде де отырып атыс жүргізіп жатқан қазақтар бейнелін көруге болады (69-сурет, 5).

Бір тізерлеп атудың екі әдісі болды Бірінші әдісте ескі мылтықтардың салмағы біршама ауыр болатындықтан мылтық сирағына тіреліп қойылды (69-сурет, 6, 7). Бұл әдіс көбіне аңшылықта қолданылды. Шығыс миниатюраларында аңшылықта осы әдіспен аң атып жатқан хан, патшалардың бейнесін көруге болады. Аңшылық мылтықтардың сирақтары көбіне осылай отырып атуға мүмкіндік беретін-

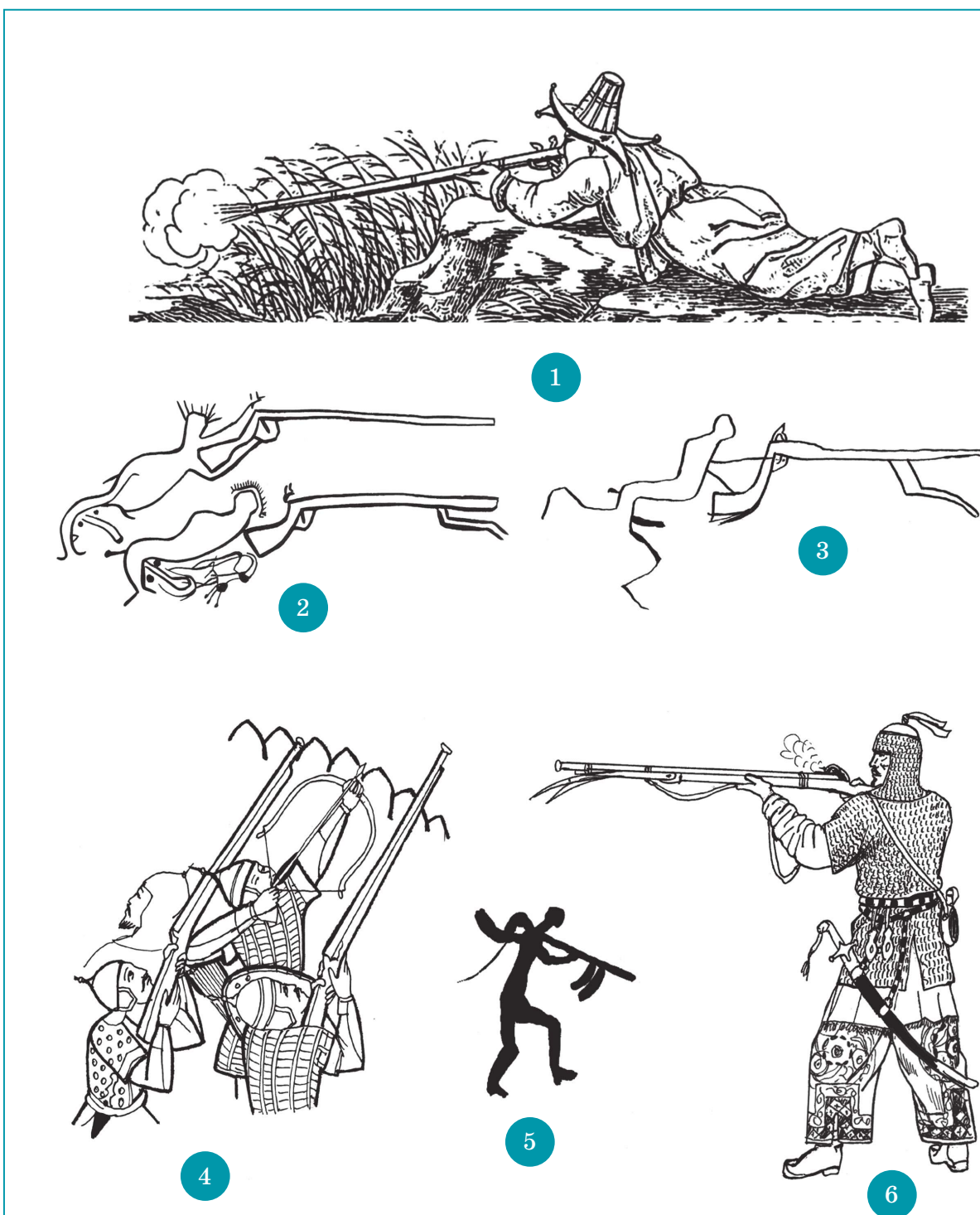

68-сурет. Қазақтардың мылтық ату әдістері. Жатып және түрегеп тұрып ату. 1) Жатып мылтық атып жатқан қазақ. Орыс суретшісі А.О. Орловскийдің суретінен. 2, 3) Қазақтардың жартастағы петроглифтеріндегі жатып мылтық атып жатқан адамдар. 4) XVII ғ. моғол миниатюрасындағы тұрып мылтық атып жатқан жауынгерлер бейнесі. 5) Мешіт қабырғасына салынған қазақ суреті. 6) Автордың суреті

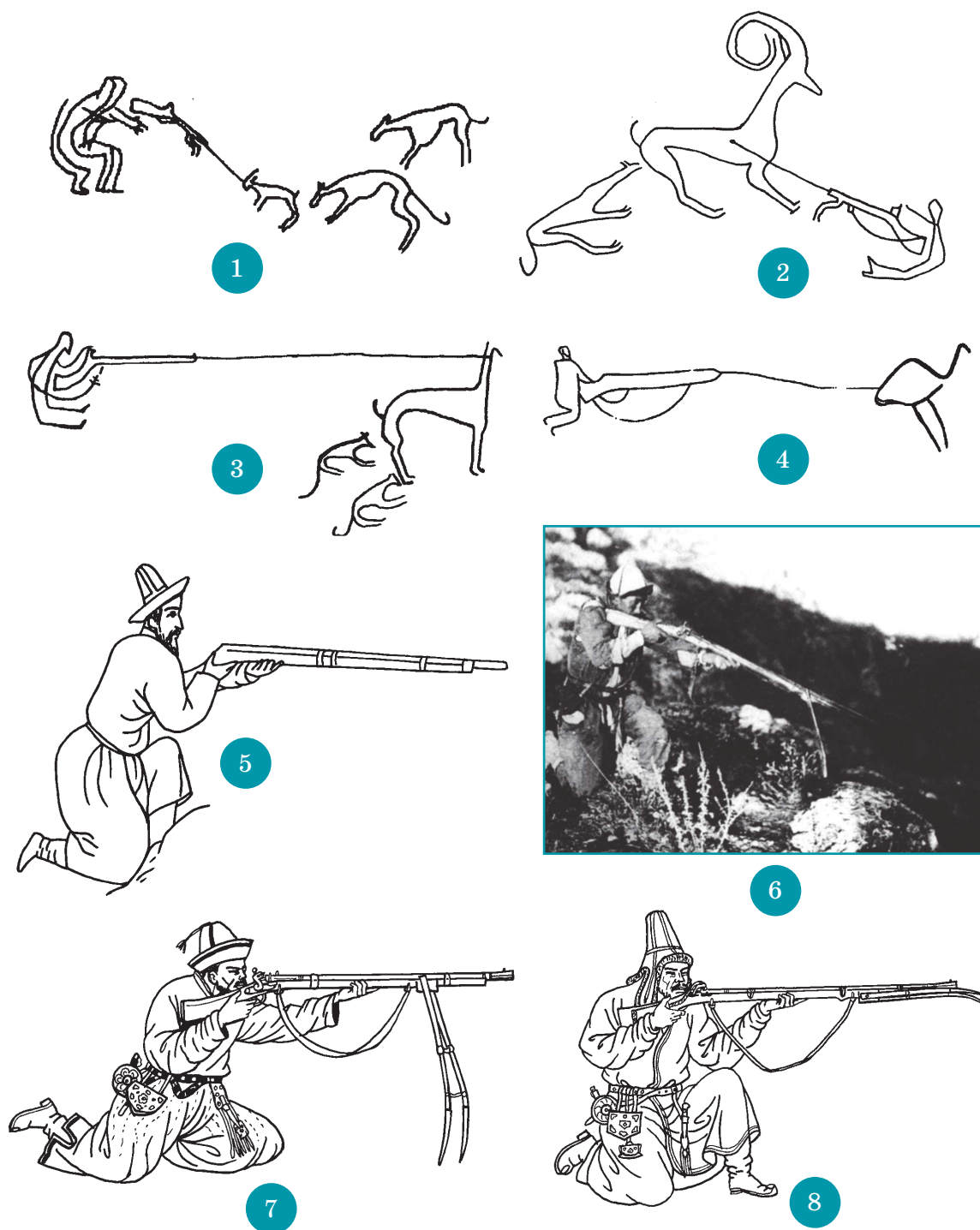

69-сурет. Қазақтардың мылтық ату әдістері. Отырып ату. 1-4) Өртүрлі позицияда отырып мылтық атып жатқан адамдар. Қазақтардың этнографиялық суреттерінен. XVIII-XIX ғғ. 5) Бір тізерлеп отырып мылтық атып жатқан қазақ жауынгері. Қытай суретінен. XVIII ғ. 6) Бір тізерлеп мылтық атып жатқан аңшы қазақ. Фото. XIX ғ. 7, 8) Мылтықты отырып ату әдістері. Автордың суреттері



дей ұзындау болды. Екінші әдіс бойынша отырып атқанда мылтыққа атарманның сол қолы тіреу болып, ауыр болмас үшін қолдың шын-тағы сол аяқтың тізесіне қойылды (69-сурет, 8). Бұл әдіспен соғыс кезінде атыс жүргізілді.

Мылтықты ат үстінде ату. XVIII-XIX ғасырлардағы шығыс миниатюраларында ат үстінде мылтық атып жатқан жауынгерлер бейнелерін көруге болады (70-сурет, 1-3). Өртүрлі деректер қазақтардың мылтықты осы әдіспен де атқанын дәлелдейді. Аттың үстінен мылтық атып жатқан адамдарды XVIII-XIX ғасырлардағы қазақтың петроглифтерінен де көруге болады (70-сурет, 4, 5, 7). XIX ғасырдағы қытай суреттерінде де ат үстінде мылтықпен атыс жүргізген қазақ жауынгерлері бейнеленеді (70-сурет, 8, 9). Бұлайша ату әдісі туралы мәліметті ауыз әдебиетінде кездестіреміз.

Ер Әли қанкүреңді мініп алды,
Жүгіртіп жезайылмен басып салды.

(Қазақ халық әдебиеті,
1996, Т.3, 154-б.)

Қазақтардың патша отаршылдығына қарсы көтерілісіне қатысты архивтік құжаттарда айқас кезінде қазақтардың мылтықты ат үстінде шауып келе жатып атыс жүргізетіні де айтылады. Әрине, бұл атыс жүргізу тәсілі көбіне жылдам атуға мүмкіндік беретін шиті, патронды мылтықтардың пайда болуымен кеңірек қолданыла бастады.

Қамал қабырғасынан ату. Ауыр қамал мылтықтары қамалдың қабырғаларына, мұнараларына, амбразураларына орнатылып, атыс тасадан жүргізіледі. Сондықтан қамал мылтықтарында сирақ болмады, бірақ қамал қабырғаларына тіреуге арналған тіректері болды. Сондай бір мылтықтың суреті Батыс Қазақстандағы құлпытаста бейнеленген (25-сурет, 3). Қамал қабырғаларынан мылтық ату тәсілі жазба және фольклорлық деректерде де айтылады, иконографиялық деректерде де бейнеленеді. XVI ғасырдағы жазба дереккөзі – Хафиз Таныштың «Шараф-наме-йи шахи» атты еңбегінде XVI ғасырдың

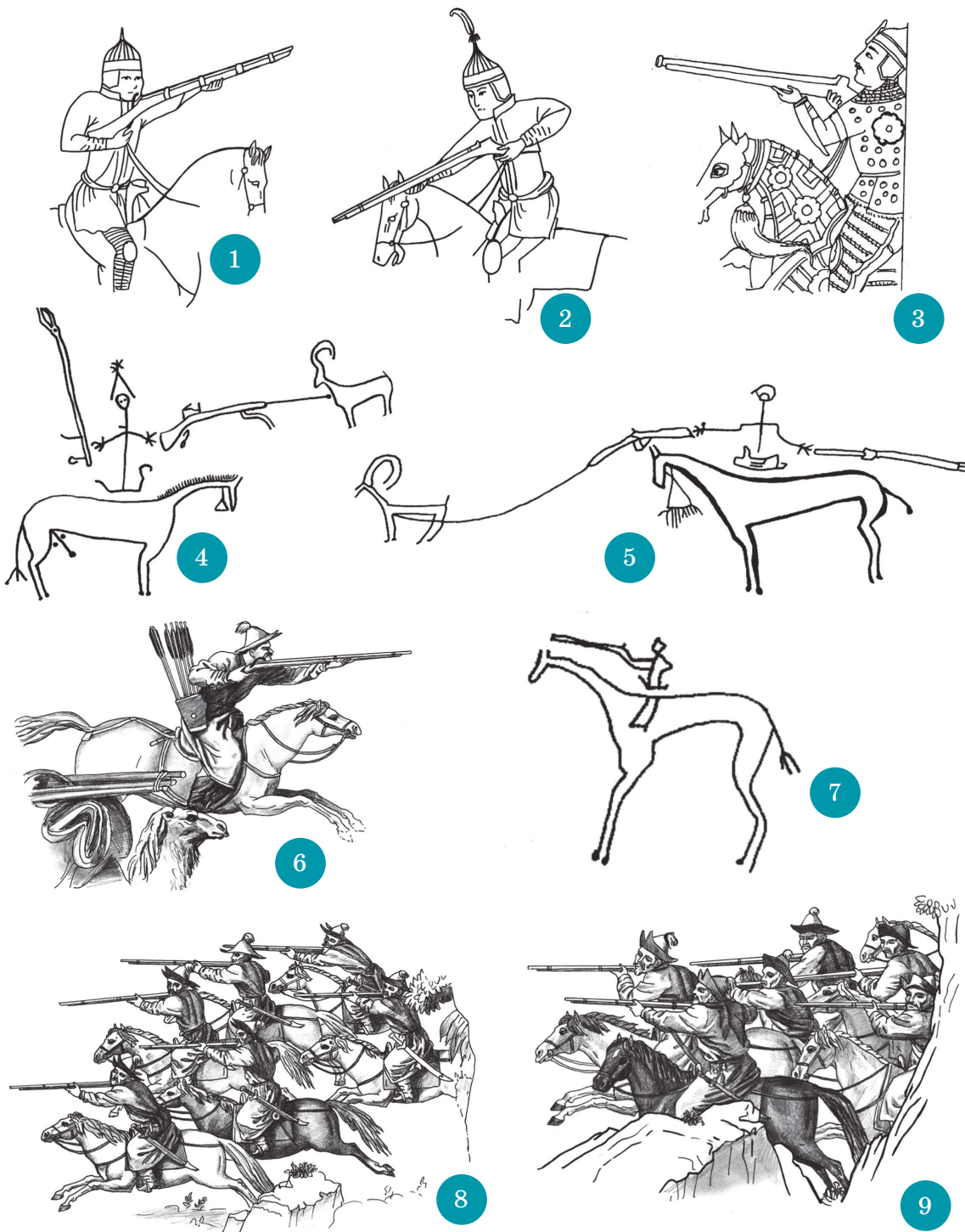

70-сурет. Қазақтардың мылтықты ату әдістері. Мылтықты ат үстінен ату. 1-3) Мылтықты ат үстінен атып жатқан жауынгерлер. Моғол миниатюрасынан. XVI ғ. 4, 5, 7) Ат үстінде мылтық атып жатқан адамдар. Қазақтардың петроглифтерінен. XVIII-XIX ғғ. Батыс Қазақстан. З. Самашев бойынша. 6, 8, 9) Ат үстінен мылтық атып жатқан қазақ жауынгерлері. Қытай суреттерінен. XVIII ғ.



аяғында өзбек ханы Абдаллахтың әскері өзіне қарсы шыққан Баба-сұлтанға жақтас болған қазақтардың Сауран қамалын қоршаған кезінде қамал мұнараларынан атармандар мылтықпен атыс жүргізгені айтылады. «Әр аттам жерде қамал тұрғындары сандықтар қойып, оған жақ ататын атармандарды орналастырды, ал әр мұнарада тағдырдың оғы сияқты ешқашан мүлт кетпейтін мылтықты атармандар тұрды... Қамал тұрғындары ажалды оқтарымен, дүниені өртейтін мылтықтың (туфак) оқтарымен және дайындалып қойған арнаулы әскери құралдармен Абдаллах-ханның жауынгерлеріне қамалды қоршап алуға мүмкіндік бермеді» (Материалы по истории Казахских ханств, 1969, с. 291, 302-303).



6.4 ҚАЗАҚТАРДЫҢ СОҒЫС КЕЗІНДЕ МЫЛТЫҚ АТЫСЫНАН ҚОРҒАНУ ТАҚТИКАЛАРЫ

Мылтықтың қолданысқа енуінен бастап бірнеше ғасырлық соғыс тәжірибесінің негізінде қазақтарда әскери ұрыста мылтықпен қаруланған әскер бөліктерінің жаппай атыс жүргізу және қорғаныс жасау әдістерінің де бірнеше түрлері қалыптасты.

1. Ағаштан, топырақтан жал жасап атысу. Жазба деректерде қазақтардың қорғаныс үшін ағаштан немесе топырақтан биік жал жасап мылтықпен атыс жүргізу әдісі туралы айтылады. Қазақтардың жоңғарларымен арақатынасын анықтау мақсатымен Қайып және Әбілхайыр хандарға барған сапарының нәтижесі туралы Борис Брянцевтің Сібір губернаторы князь М. Гагариннің атына 1718 жылы 11 наурызда жазған жазбасында: «Құтлыбай мырза Қазақ ордасының қалмақтармен соғысы туралы айтуынша, 30 000 адамнан тұрған қазақ әскері қалмақты шапқан, Ангус деген өзеннің бойында болған бұл соғысқа ол да қатысқан, мыңға жақын қалмақтармен кездесіп, кешке дейін соғысыпты, түнде қалмақтар ағаштарды шауып, жал жасап, бекініске отырған; қазақтар да сондай жалды қалмақтардан биік қылып жасап, қалмақтарды екі күн атқылапты...» – деп айтылған (Казахско-русские отношения, 1961, с. 157-163).

2. Арбалардан қамал құрып атысу. Көшпелі халықтарда бұлай қамал құру әдісі өте ертеден қолданылды. Әскери жорық кезінде көшпелі әскердің құрылымының маңызды элементі оның шаруашылық бөлігі – арбалардан, жорыққа қатысушы жауынгерлердің жанұясы, қызметші адамдар мен заттары салынған күймелер мен киіз үйлер құралған обоз болды. Шайқаста ұрыс шебін құрғанда әскердің обоз бөлігі әскердің әрекет етуші шебінің артында орналас-ты. «Кітаптардан үйренген емес, аталарының салты бойынша олар бірінші саптың артына резервтерді орналастырады. Бірінші сап сына



түрінде құрылған бірнеше бөлек отрядтардан тұрады, олардың арасына әйелдер мен балалар отырған арбалар қойылады. Егер шайқас нәтижесіз болса, немесе түркілердің алдында олардың әлі жетпейтін жау күші тұрса, олар қозғалмалы қамал құрады. Олар арбаларын шеңбер құра орналастырып, арбаларды өгіз терісімен жауып, оларға әйелдер мен балаларын отырғызып, шабуылды тойтарады. Арбаларды бұзып, бұл ерекше қамалдың ортасына өту қиын болады. Егер жау оларды қоршауға алып отырса, олар қорғану әдісін сәл өзгертеді; арбалардың арасын аздап ашып, араларына ирелеңдеген жол жасайды. Түркілердің бір бөлігі арбаларға жасырынады. Аралықтан күтпеген кезде олардың отрядтары шығып, жауға шабуыл жасап, қайтадан шеңбердің ішіне тығылады» (Вопросы истории Казахстана и Восточного Туркестана, 1962, с. 133). Егер айқас жеңіске жеткізбесе немесе алдында жаудың үлкен күші болғанда, оны жеңе алмайтындай болса, көшпелі түркілер өз арбаларымен повозкаларын шеңбер құра орналастырып, араларына аттар, түйелер мен өгіздерді байлап, жылжымалы қорғаныс бекінісін жасады.

Ортағасырлық дереккөздерінде бұл бекіністер «араба-тура» («арба-бекініс» деген сөз) аталды. Мысалы, XVI ғасырдың басында (1505) түркі тілінде жазылған «Таварих-и гузида-и нусрат-наме» атты шығармада Шайбани-ханның Султан-Хусейн-мирзаның әскерімен шайқасында осындай бекініс құру туралы айтылады. «Сонда олар өздерінің араба-тураларын қамал сияқты құрды» (Материалы по истории Казахских ханств, 1969, с.24, 499). Панипат бекінісінің түбінде Султан Ибрахимның әскерімен шайқаста Бабур да осылайша 700 арбаны бір-біріне көн тері қайыстармен байлап, араларына қалқандар қойып бекініс жасайды. Мылтықпен ататын атармандар осы арбалардың артынан атыс жүргізеді. (Захир ад-дин Бабур, 1992, с. 267)

Бұлайша бекінген лагерь тұйықталған ұрыс позициясын құрады, одан айналдыра қорғаныс жүргізуге болатын. Оны шабуылдамақшы болған жауға арбаларды бұзып, бұл өзіндік қамалдың ортасына өту қиын болды. Егер жау бекіністі ұзақ қоршауға ауысса, қорғаныс тактикасы біршама өзгертілді; арбалар арасы ашылып, олардың арасында шиырланған өту жолдары жасалды, одан жауынгерлер отрядтары



шауып шығып, тұтқиылдан жауды шабуылдап, сосын қайта арбалардың артына жасырынды. Қажет болғанда арбалар арасында ашық коридор-лабиринттер жасалып, оған жаудың шабуылдаушы отрядтары алдап кіргізіліп жойылды. Бұл бекіністердің басты артықшылығы олардың қозғалмалылығы, жылжымалылығы, әскери ситуацияға байланысты өзгеруге қабілеттілігі болды.

Мұндай тәсілді өткен ғасырларда қазақтар да қолданған. Хафиз Таныштың «Шараф-наме-йи шахи» («Абдаллах-наме») атты еңбегінде XVI ғасырдың аяғында өзбек ханы Абдаллах өзіне қарсы шыққан Ташкент билеушісі Баба-сұлтанның және оның одақтастары болған қазақтардың әскерімен соғысқанда екі жақтың әскері де көптеген арбаларды әкеліп оларды шынжырмен, мықты арқандармен бір-біріне байлап, әскери шептің алдына орнатады. Бұл арбалардың ішіне мылтықпен, садақпен қаруланған атармандарды орналастырады «Олар (даштылықтар) осыған дейін Дашты уалайаттарынан, Түркістаннан, Саураннан, Ташкенттен, Өндижаннан, Ахсикенттен, Қасаннан жинап алған сансыз көп арбаларды мықты шынжырмен, берік арқандармен бір-біріне байлап, әскери шептің алдына қойды. Олардың ішіне көптеген мылтықты атармандар мен сансыз садақшылар орналасты» (Хафиз-и Таныш, 1983, с. 220, 225).

3. Окоп (ор) қазып атысу. Жазба дереккөздерінен бұл әскери тактиканы XVIII ғасырда Жәңгір сұлтан Жоңғар Алатауында Орбұлақ бойында жоңғарлармен болған шайқаста қолданғанын білеміз. Жоңғариядағы орыс елшісі, казак атаманы Гаврил Ильин Тобольскіден былай деп хабарлаған: «...Қонтайшы Янгир ханзадаға және Ялантушқа соғыспен барды, алатай қырғыздардың және токмактардың екі жерін 10 мыңдай адаммен алды. Содан кейін Янгир-ханзадаға хабар жетті. Ал Янгир қонтайшыға әскермен қарсы жүрді, Янгирдің әскері 600 адам болатын. Янгир тастардың арасынан ор қазып, орға от қарумен қаруланған 300 адамды отырғызды, ал үш жүз адаммен өзі тастардың тасасына тұрды. Қонтайшы әскери адамдармен орға жетіп еді, (қазақтар) ордың тасасынан атқылап, қонтайшының көп адамдарын қырды. Янгир әскери адамдарымен қонтайшыға ту сыртынан тиді, осы екі ұрыста қонтайшының 10 мыңдай адамы қырылды. Сол кезде



Янгир-ханзадаға көмекке 20 мыңдай жауынгелермен Ялантуш келді» (Галиев, 1998, с. 40).

Яғни азғантай ғана адаммен ашық ұрыс жасауға батпаған Жәңгір өз адамдарының жартысын тауда орналастырып, кішкентай ор (окоп, шанцы) қазып, оны биік жалмен (редуттармен) қоршап тосқауыл құрады. Шығысынан Қоянды тау, ал оңтүстік-батыстан Қашу тау, солардың арасында көп аттылы жасақ сиятын шатқал болған. Екі таудың ортасында окоптармен қазақ жасағының жартысы бекініп алады. Бұл жасақты Жиёмбет пен Жақсығұл батыр басқарады. Жоңғарлар бекініске шабуыл жасағанда Жәңгір оларға жасағының екінші жартысымен тылдан тиісіп, мылтықтан оқ жаудырады. Жоңғарлар қазақтардың отты қаруына қарсы ұрыс жүргізуіне тура келді. Қалмақтар 10 000 жақын адамынан айырылып, бейберекет кейін шегінді. Жау әскері сан жағынан көп болса да бұл тактика шайқас тағдырын шешті (Галиев, 1998, с. 44).

Біз ұрыстың әрмен қарай қалай өткеніне тоқталмаймыз, бізге ең алдымен бұл шайқас отты қаруды ұрыста қолданудың бір мысалы және қазақтарды айқасты көп мылтықты қолданғанының куәсі ретінде маңызды. Әскери тактика тұрғысынан келгенде, Жәңгірдің шайқаста ұрыс тактикасын негізінен мылтықты қолдануға құрғанын көрсететін тарихи факт ретінде де маңызы зор. Таулы жерде тосқауыл құрып, мылтықпен атысу тактикасы сол кезде Шығыста жиі қолданылған дәстүрлі тактика болған. Бұл тактиканың шығыс өнерінде де бейнелеуі осыған дәлел бола алады. XVII ғасырға жататын бір шығыстық миниатюрада тау шатқалына кірген жаудың әскерін биік жартастардың артына жасырынып, мылтықпен атқылап жатқан жауынгерлер бейнеленген. Одан әрі орналасқан жартастардың арасында тағы да жасырынған мылтықты жауынгерлер көрінеді. Бұл сюжет құдды Жәңгір сұлтанның жоңғарлармен соғысы бейнеленген сияқты әсер береді (71-сурет). Әскери өнерді жақсы меңгерген қолбасы ретінде, ұрысты жүргізуде бұл тактиканы нәтижелі қолдану үшін Жәңгір оны жақсы білуі тиіс еді. Сондықтан Жәңгір сұлтан осындай әскери тактика тәжірибелерімен бұрыннан жақсы таныс болған деп ойлаймыз.



71 - сурет . Тау шатқалындағы шайқас. Низамидің «Хамсе» шығармасына салынған миниатюра. XVII ғ. басы. Бұқара



Архивтік құжаттардың деректері бойынша ор қазып, топырақтан жал жасап қамал құру әдісін көтеріліс кезінде Исатай Тайманов та қолданған. 1836 жылдың көктемінде (4 сәуірде) Қарауылқожа Бабажанов бастаған хан отрядының келе жатқаны туралы хабар алған Исатай өз ауылдарын бір жерге жинап, тұрақты айналдыра ор қазып, топырақтан жал жасап, атты әскердің шабуылынан қорғайтын үшкір ағаштан жебелер құрып қояды. Осылайша құрылған қамалдың ішіне адамдар мен малдарды орналастырады. Қарауылқожа Исатайдың лагерін 6 күн қоршап, ала алмайтынын білген соң келіссөзге көшеді. Исатай 200 жігітімен лагерінен шығып, қантөгіс болмас үшін шайқасты жекпе-жекпен шешуді ұсынады. Туын ұстап, бес батырымен майдан алаңының ортасына шыққан Исатайдың қайратынан тайсақтаған Қарауылқожа мен оның айналасындағы ешкімнің жекпе-жекке батылы жетпеген соң ақыры шайқас болмай екі жақ та кейін қайтады (Шахматов, 1946, с. 141-142).

4. Ашық дала жағдайында аттарды денелерін қорған, таса қылып соғысу. Ашық даладағы айқаста қоршауға түскен жағдайда қазақтар өлген және тірі аттарды жатқызып, олардың денелерінің тасасынан мылтықпен атыс жүргізген. Қазақтардың бұлайша соғысу тактикасы жазба деректерде де, ауыз әдебиетінде де айтылады. Абылай хан туралы жырлардың бірінде қазақ жауынгерлерінің осылайша қорғана атыс жүргізгені сипатталады.

**Қоңыраттық көп мерген...
Аттан бір қорған соғысты,
Оқшантайын қағысты.**

(Абылай хан, 1993, 76-б.)

Осылай өлген аттардың денелерінен қорған жасап, қытай-манчжур әскерімен соғысып жатқан қазақ жауынгерлері «Йашылкөлдегі шайқас» деп аталатын қытай суретінде де бейнеленеді (72-сурет). Бұл шайқас қытайдың ұйғырлармен шайқасы деп саналады. Бірақ суреттегі қытай қарсыластарының киімі қазақтікі, яғни мұнда қы-

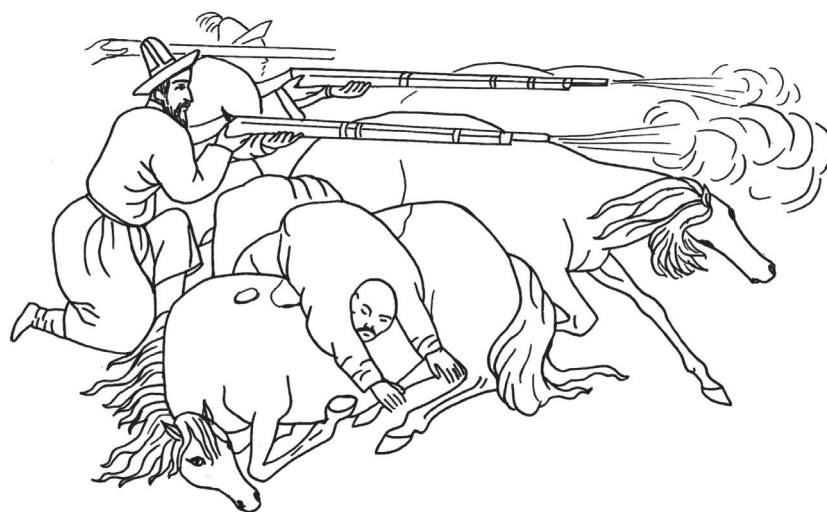

72-сурет. Аттарды қорған қылып қытайлармен атысып жатқан қазақтар. Қытай суретінен. XVIII ғ.



тайлардың Абылайдың кезінде қазақтармен шайқасы бейнеленген болу керек. Абылай ханның қытай әскерімен қақтығысы халық ауыз әдебиетінде де көрініс тапты. «Жасыл көл» деп қазақтар қазіргі Есік көлін атаған. Бұл туралы деректі Бұқар жыраудың Абылайды жоқтап айтқан жырында кездестіреміз.

Лабашы деген бір елді
Антыменен улантқан,
Еренші мен Серенді
Тозғындатып шулатқан,..
Перістесін жұрт үстінен дулатқан.
Еңсесі биік боз орда Салтанатқа орнатқан...
Үшбу жерден бекдерін
Жасыл көлге маслихатқа келтіріп,
(Зәмзәм суын) мыс табаққа толтырған.

(Бес ғасыр жырлайды, 1984, 120 б.;
Валиханов, 1961, Т.1, с. 169-179,171)

Мылтықпен атысудың бұл тактикасы сипаты екі түрлі дерек-көзінде (ауызша және бейнелік деректемелерде) бір-бірін дәл қайталай бірдей көрініс табуы бұл тактиканы да қазақтардың жиі және тұрақты қолданғанын дәлелдейді.

5. Жасанды жылжымалы қорғаныстарды жасап шабуыл жүргізу. Далалық жағдайдағы айқаста жау мылтығы оқтарынан қорғану және қарсы соғысу үшін қазақтар ағаштан жылжымалы қалқандар, шіліктен, қамыстан, шөптен байламалар жасап, оларды жылжымалы қорғаныс ретінде пайдаланып мылтықтан атыс жүргізіп, шабуылдар жасады. Соғыс кезінде арбаларды, ағаштан, талдан, тақтайдан жасалған үлкен қалқаларды пайдаланып атыс жүргізу әдісі – көшпелі халықтарда орта ғасырдан қолданып келе жатқан әскери тәсілдердің бірі болатын.

Мұндай қорғаныстар ортағасырлық жазба деректерде «чапар» деп аталады (Материалы по истории Казахских ханств XV-XVIII ве-

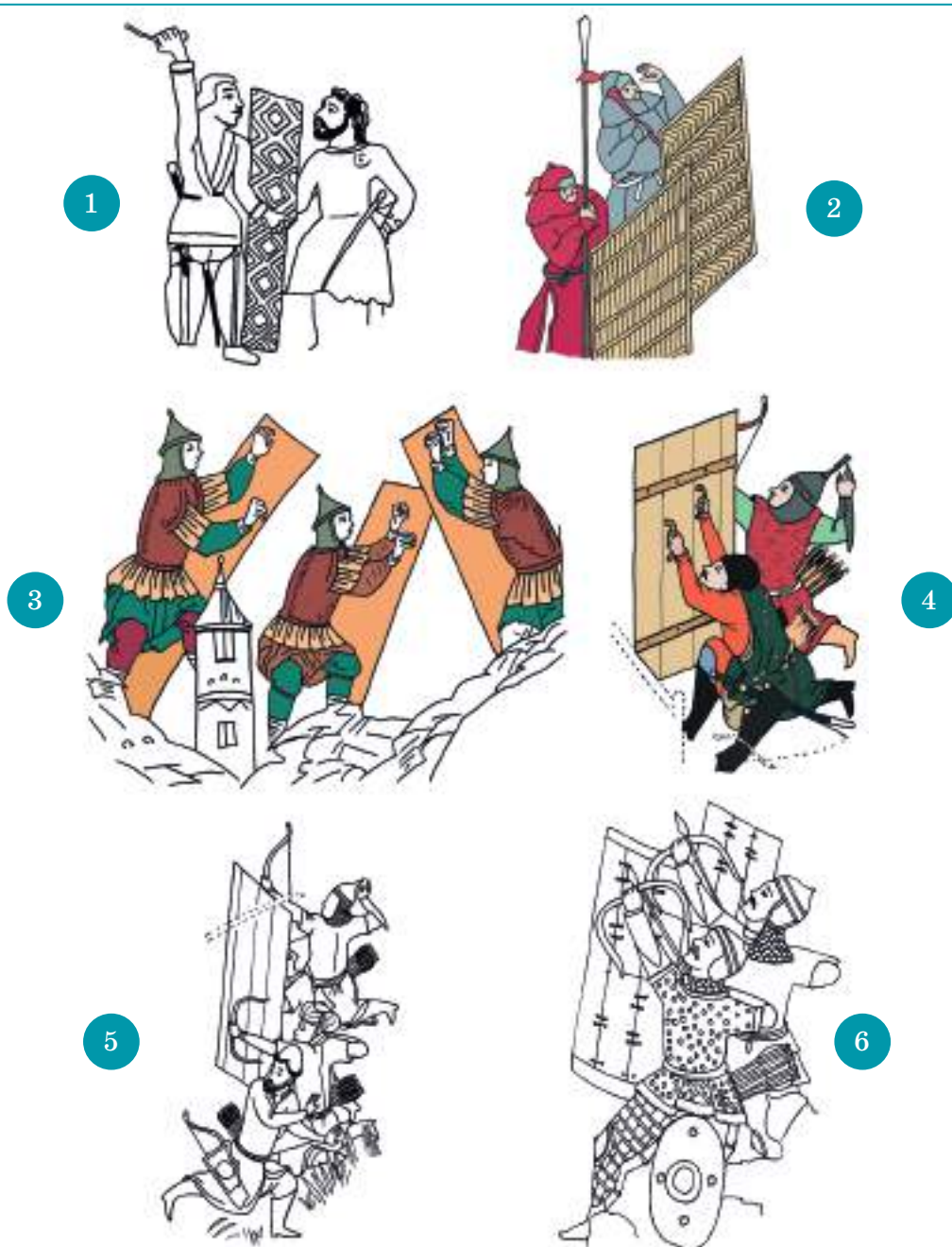

73 - сурет. Көшпелі халықтардың соғыста жаудың оқтарынан қорғану үшін қолданған үлкен қалқандарының – «чапардың» әр замандағы түрлері. 1) Үлкен ағаш қалқанмен қорғанып айқасып жатқан ғұн жауынгер. Ноин-Уладан табылған кілемдегі кестеленген суреттен. I ғ. Монғолия. 2) Монғолдардың үлкен қалқандары. XV ғасырдағы жапон свитогындағы суреттен. 3) Алтын Орда әскерінің орыс қамалдарын шабуылдағанда қолданған үлкен тақтай қалқандары. Орыс жылнамасына салынған миниатюрадан. XVI ғ. 4, 5) Әмір Темір әскерлерінің қамалды шабуылдағанда ағаш тақтайдан жасаған үлкен чапарды қолдануы. XV ғасырдағы мииатюрадан. 6) Көшпелі моғол жауынгерлерінің қамалды шабуыл жасағанда ағаш тақтайлардан жасаған чапарды қолдануы. XVII ғ.



ков, 1969, с. 24, 499; Горелик, 1987, с. 198). Көшпелі халықтардың ондай жылжымалы қорғаныстарының суреттерін бейнелеу өнері материалдарынан да кездестіреміз. Бейнелік материалдар ағаштан, тақтайдан, талдан жасалған үлкен қалқандар көшпелі халықтарда ғұн заманынан қолданыла бастағанын көрсетеді. Монғолиядағы Ноин-Ула обасынан табылған кілемдегі (б.э. д. I ғ. – б.э. I ғ.) суретте осында адам бойындай үлкен қалқанды қолданып айқасып жатқан ғұн жауынгерлері бейнеленген (73-сурет, 1). Ал монғолдардың жапон жерін жаулап алуға бағытталған әскери жорығын бейнелейтін жапонның XV ғасырдағы сурет-свитогында ортағасырлық монғолдардың осындай қалқандарының бейнесін көруге болады (73-сурет, 2). Орыс жылнамасына салынған XVI ғасырдағы орыс миниатюрасында Алтын Орда әскерінің де бекіністі шабуылдағанда қолданған сондай қалқандары бейнеленген (73-сурет, 3). Қамалға шабуылдағанда осындай ағаш қалқандардың – «чапардың» тасасында атыс жүргізіп, шабуыл жасап жатқан атармандар бейнелері XVI-XVIII ғасырлардағы шығыс миниатюраларында да жиі кездеседі. Шарафаддин Язидидің «Зафарнаме» атты шығармасына салынған XV ғасырдағы миниатюрада осындай қалқандардың тасасында атыс жүргізіп жатқан Әмір Темір әскерінің жауынгерлері бейнеленген (73-сурет, 4). XVI ғасырдағы қамалды шабуылдап жатқан әскерді бейнелейтін моғол миниатюрасында да осындай ағаш тақтайдан жасалған үлкен қалқандардың қолданысын көруге болады (73-сурет, 5, 6).

Қазақтардың да соғыста жаудың құрған қамалына шабуыл жасағанда мылтықты атармандарының атысынан қорғану үшін түрлі жылжымалы қорғаныстарды қолданғаны ауызша және жазба деректерде айтылады. Шәді төре Жәңгірұлының «Тарихат» атты дастанында Абылай ханның қырғыздармен бір соғысында тауға бекініп атысқан қырғыздарға қарсы осындай тәсілді қолданып соғысқаны сипатталады. Дастанда айтылатын бұл оқиға Абылай ханның қырғыздарға қарсы үшінші жорығымен байланысты. Қырғыздың саяқ руының манаптары Есенқұл мен Садыр қоңырат елін шауып, мал-мүлкін олжалап кеткеннен кейін, қоңыраттар Көкшетауда жатқан Абылай ханнан көмек сұраған соң, Абылай Орта жүз бен Кіші жүзден көп әскер алып



қырғызға қарсы аттанады. Шоқан Уәлиханов бұл соғысты 1770 жылы болған деп жазады (Валиханов, 1961, Т.1, с. 374-375). Бірақ қазіргі кейбір ғалымдар бұл жорық 1779 жылы болған деп санайды. Қырғыздың ханы болған Өтеке Жырық барлық елін жиып, Алатаудың іші кең, ауызы тар бір шатқалында үй-мүліктен қамал жасап, оны айнала ор қаздырып, кемпір-шал, қатын-баланы соған кіргізіп, өзі Абылай әскерінің алдынан шығады. Шайқаста Абылай әскерінен ойсырата жеңілген Өтеке Жырық қалған әскерімен қамалға барып тығылып, қамалдың алдына малдарын байлап, іштен мылтықтан оқ атып қорғанады. Қазақ батырлары үш күн соғысып қамалды ала алмаған соң, Абылай басқа амал жасайды.

Хан айтты «Бір қиял тұр маған кіріп,
Қамалды бұза алмаспыз атпен жүріп.
Қырғыздың тауларында ағаштар көп,
Алдырсақ қосындарға тік қидырып.
Жіп байлап бөренені домалатып,
Жүргізсе тасасында бұғып жатып.
Байлаулы ағаштардан оқ өтпейді,
Қарсы жақ тұрғанменен мылтық атып.
Оқ тиіп дөнеме етпес шеппен барса,
Жеткен соң көпір қылып орға салса...
Қосынға жарлық жетіп айтылды сөз,
Көп адам дайындады ағашты тез.
Тоғайға халықтың бәрі қолын ұрды,
Байланды даяр болып ашқанша көз.
Біреуі оншақты атты дайын етті,
Шептерін домалатып жүріп кетті.
Қырғыздың оқтарынан зиян көрмей,
Алдында қазып қойған орға жетті.
Ағашты орға тастап көпір қылып,
Малына матап қойған барды кіріп.
Айқайлап кейін қарай қуалады,
Жібінің байлап қойған бәрін қиып.



Қалың мал қырғыз жақты кетті басып...
Содан соң қазақ қолы кірді барып,
Малдардың артыменен араласып.

(Абылай хан, 1993, 122, 134-135-бб.)

Бұл үзіндіден қазақтар таудағы ағаштарды кесіп, жіппен буып, мылтық оқтарынан қорғайтын жылжымалы қалқа жасап шабуылдап, қамалға жеткен соң оларды қазылған ордан өтуге көпірше ретінде де қолданғанын көреміз. Қамал ішіне басып кірген қазақтардан қырғыздар жеңіліп, Өтеке Жырық және қырғыздың көптеген атақты батырлары мен манаптары осы ұрыста қаза болады. Ел есінде бұл соғыс «Жайыл қырғыны» деген атпен қалған.

1803 жылдың жазында орыстың патша үкіметі қазақ жері арқылы Бұқараға поручик Я.П. Гавердовскийдің басқаруымен орыс елшілігін жіберген болатын. Бұл елшілік орыс көпестерінің керуеніне қосылып, 23 шілдеде Орынбордан жолға шығады. Қазақ жерінің батыс бөлігімен жүрген керуен Мұзбел жазықтығын басып өтіп, Қайнар тауларына жетеді де, 9 қыркүйекте Қожаберген төбесінің жанында, хан Әбілғазы Қайыпов және Жаназар, Жанұзақ билер басқарған шекті, төртқара руларының бір топ қазақтарының шабуылына тап болады. Бұл қақтығыста керуен тоналып, біраз адамдардан және көптеген тауарларынан айырылып, көпестер мен елшілер кейін қайтуға мәжбүр болады (История Казахстана в русских источниках XVI-XIX веков, 2007, Т.5, с. 9-10).

Я.П. Гавердовскийдің өзі жазған күнделігі және оның колонна жетекшілері Иванов пен Богдановичпен бірге жазған Журналдық жазбалары бойынша қазақтар 9 қыркүйекте керуенге шабуыл жасағанда керуен басшылары түйелерді шөгеріп, жүктерді үйіп, айналдыра қарулы казактарды орналастырып, 4 бұрыштап бекініс құрады. Керуенді қоршап алған қазақтар саны жағынан көп басым болғанмен (Гавердовскийдің жазуынша, 800-1500-ге тарта адам), тікелей шабуылмен керуенді басып ала алмаған соң қазақтар кешке жақын «...құмда өскен бұталарды шауып, әскери туралар сияқты, адам бо-



йындай қылып бумалап байлап, оларды құммен толтырып, қараңғы түсісімен құрылған бекіністен 80 құлаштай қашықтықта айнала қоршап қарауылға тұрады». Я.П. Гавердовский қырғыздар (қазақтар) бұл байламаларды «аратура» деп атайды деп жазады. (История Казахстана в русских источниках XVI-XX веков, 2007, Т. 5, с. 137-138, 245). Ертеңіне қазақтар осы байламаларды жылжытып, бекініске жақындап, оның тасасынан мылтықпен атыс жүргізеді. Бұған қарсы тұра алмайтынын түсінген керуен басшылары қазақтардың талабын орындап, оларға керуеннің тауарларын беріп, кейін қайтуға мәжбүр болады (История Казахстана в русских источниках XVI-XX веков, 2007, Т. 5, с. 140-142, 246, 519).

Архивтік құжаттарда Кенесары ханның да орыстармен соғыста мылтықпен атыс жүргізгенде жылжымалы қорғаныстың тағы бір үлгісін қолданғаны туралы деректі кездестіреміз. 1837 жылдың аяқ кезінде Кенесарының әскерлері Петропавловскіден шығып Ташкентке бара жатқан керуеннің жолын бөгейді. Керуенді қорғау мақсатымен Ақтау бекінісінен офицер Рытов басқарған 55 казактан тұратын қарулы отряд керуенді біраз жерге шығарып салуға жіберіледі де, қайтқан жолда бұл отряд Кенесарының жауынгерлерінің шабуылына ұшырайды. Сібір кедендік округі бастығының 1838 жылы 20 наурызда сауда керуендеріне жасаған Кенесарының шабуылдары туралы Қаражат министріне жіберген хабарламасында бұл оқиға туралы былай деп жазады: «Отряд қауіптен құтылмасын көрген соң, қорғанысқа ыңғайлы жер таңдап алып, аяғына дейін қорғануға бел буды. Қырғыздар айғаймен казактарға ұмтылды, бірақ қарсы атылған карабин залпынан соң, кейін шегініп, алыстан винтовкамен ата бастады. Бұл атыстар орыс казактарына көп шығын әкелді, аттардың көбі жараланып, кейбірі өлді... Келесі күні қырғыздар бұталардан фашинник байлай бастады, бұл фашинникті арбаға салып (екі дөңгелекті арба), сол әдіспен жылжымалы бекініс жасап, атқан оқтан қорғанып, казактардың отрядына жақындай бастады». Бірақ бұл қорғанысты қазақтар дұрыс қолдана алмайды. Хабарламада: «Қауіпті көрген офицер Рытов, қырғыздардан бұл жасаған бекіністерін тартып алуға шешім қабылдап, оларды өзіне жақын қашықтыққа дейін жіберді де,



барлық адаммен ұмтылып, қырғыздарды тықсырып шығарды. Бірақ бұл айқаста Рытовтың өзі басына тиген балтадан қаза болды, тағы екі урядник пен бірнеше казактар да өлді. Тірі қалған басқа казактар қырғыздардан тартып алынған бекініске орнығып, нәтижелі атыс жүргізіп, үлкен жетістікпен қырғыздарды тойтара бастады және де сол бекіністе 5 тәулік бойы отырды» деп жазылады (Казахско-русские отношения, 1961, док. №181, с. 289).

Кенесары қозғалысы жеңіліс тапқан соң, әкесінің ісін жалғастырып, орыстармен әрі қарай күрес жүргізу үшін Кенесарының ұлы Садық сұлтан Қоқан хандығына өтіп кеткен еді. Қоқан әскерінде әскербасы болып жүрген кезінде 1864 жылдың қысында Икан бекінісінің маңында қоқандықтардың орыс казактарының отрядымен болған айқаста Садық сұлтан да жоғарыда айтылған тактиканы пайдаланады. Молла Әлімқұл басқарған қоқандықтар да құмнан жал жасап қамал құрған, құрамында зеңбірегі бар орыс казактарын тікелей шабуылмен ала алмайды. «Сонда сұлтан Садық Әлімқұлға айтты: «Бұл орыстарды мұндай ретпен қанша шабуылдағанмен ала алмаймыз. Менің әкем Кенесары хан осындай бекініп отырып алған орыстарға шабуылдағанда әдетте жусан, шөптен оқ өтпейтін етіп жасаған байламамен қорғанатын». Сосын ол әскерге қамыс шауып және жусан жұлып үлкен байлама бууды бұйырды. Бұл байламаларды (мантелеты) орыстарға қарсы домалатып, олардың әрқайсысына жүз адамнан тағайындады. Орыстарға мүмкіндігінше жақын келгенде шабуылшылар оның тасасынан шыға келіп оларға тұра ұмтылды; бұл кезде басты әскер артынан шауып жетті; орыстар талқандалып, біразы өліп, біразы тұтқынға алынып, айдалып әкетілді» (Середа, 1992, с. 139). Бұл шабуыл әдісі туралы сол айқастың қатысушылары болып, тірі қалған казактардың естеліктерінде де айтылады. «...жау жақтан бір қозғалысты байқадық: олар арбалармен қамыс, бұталар тасып жатыр... Казактар қоқандықтардың арбамен қалқаланып шабуыл жасайтынын түсінді... Таң ағарып атқанда жаудың лагері көріне бастады; казактар қамыстан және бұталардан жасалған қалқандар орнатылған арбаларды байқады. Әр жерде домалатуға ыңғайлы болу үшін бұтақтардан үлкен қылып жасалған домалақ байламалар қойылған. Кешегі



күдік расталды: қоқандықтар шынында да оларды домалатып жүріп шабуылдамақшы, оларда осындай қозғалмалы қалқандар мен арбалардың 16-сы бар екен. Отрядтың жағдайы қиындай түсті; олардың шапандары казактардың оқтарынан қорған бола алмайды, ал арбалар мен қалқандардың артында олар қауіпсіздікте болды» (Хорошихин, 1895, с. 20,22; Дело под Иканом, 1893, с. 22;) «Қоқандықтар мантелеттер мен арбаға орнатылған қалқан сияқты қорғаныс жасау үшін Иканның жанынан қамыстар мен ұсақ ағаштарды таси бастады... Отрядқа әр жақтан мантелеттер мен қалқандар жақындай бастады; оның артында жаудың жаяу әскері жүріп отырды (Дело под Иканом, 1893, с. 798, 802; Кенесарин, 1992, с. 72-73). Генерал-Лейтенант М.А. Терентьев өзінің «История завоевания Средней Азии» атты кітабында бұл қалқандар, осы оқиғаға қатысушылардың айтуынша, арбалардың үсті мен астына байланған қамыстың, шөптің бумалары болғанын жазады (Терентьев, 1906, с. 300-303). Яғни мантелеттерге ұқсас жасалған жылжымалы қорғаныстарда арбаға оның үстін де, астын да жауып тұратындай қылып қамыстан, шөптен, ұсақ бұтақтардан бума лап байлап жасалған қалқандар бекітілген.

Орыстар Қоқан хандығын да басып алғаннан кейін Садық сұлтан Бұқар әміріне қызметке барады. 1866 Қазалы қаласына шабуыл жасауға 800 адаммен келе жатқанда жолын тосып, Сары бұлақтың бойында құмды төбеге бекінген 200-дей казактармен болған ұрыста Садық сұлтан тағы да осы әдіспен шабуыл жасайды. «...сұлтан Садық сексеуілді, жыңғылды және басқа бұталарды жинап, одан оқ өтпейтін бумалар жасауды бұйырды, оларды домалатып төбеге үш жақтан жақындады. Мұны көрген казактар да құмнан үйме жасап бекініп алды. Қырғыздар (қазақтар) бумаларды домалатып, олардың тасынан атысып, үш күн бойы шабуылдады. Орыстар өте қиын жағдайға қалды» (Середа, 1992, с. 146).

Кейін Садықтан көрген қорғаныс әдісін Қоқан әскерінің басшысы Молла Әлімқұл да қолданады. «Тәшкенттің алынуы туралы қырғыздың (қазақтың) әңгімесі» деп аталатын құжатта қоқандықтардың орыс әскерімен соғысқанда осы әдіспен шабуылдағаны айтылады: «...кәпірлер мұсылмандарды қуып келе жатып күшті әскерге жолықты.



Молла Әлімқұл қуанып: «Кәпірлер 500 адам ғана, қайырымды Алла оларды біздің қолымызға әкеліп берді, жіптерді дайындаңдар, күтпеңдер, барыңдар! Талдан көп бұтақ кесіп, көп сабан мен шөпті алыңдар!» – деп жігіттерге әмір етті. Жігіттер буып тураларды жасады. Алланың көмегімен Әлімқұл қулық жасады. Бәрі аттан түсіп, кәпірлерге бет бұрды: *қарабура* жасап, оларды алға домалата жөнелді. Кәпірлердің зұлым тағдыры сорлады. Көп қаһармандар оларды қоршап, қашуға жол бермеді. Кәпірлердің тобырына қараңыз! Олар мылтықтарын оқтады, бірақ мылтық оқтары шөп пен сабаннан жасаған қалқанды тесе алмады» (Веселовский, с. 39-40; Середя, 1992, с. 154). Бұл мәліметтен фашинаның түркі тіліндегі дәстүрлі атауы «қарабура» екенін білуге болады. Фашина бір атауы ретінде осы «қарабура» сөзі орыс тіліне де енген (Словарь тюркизов в русском языке, 1976, с. 163).

Жоғарыда айтылған ауызша және жазбаша деректер мәліметтері қазақтардың отты қарудан қорғану мақсатында жылжымалы қорғаныстардың әртүрлі әдіспен жасалған бірнеше түрін пайдаланғанын дәлелдейді. Қазақтардың далалық жылжымалы қорғаныстары туралы мақаласында орыс авторы Л.А. Бобров мұндай жылжымалы қорғаныстың екі түрін көрсетеді (Бобров, 2013, с. 173-176) (74-сурет). Шын мәнісінде қазақтар мұндай қорғаныстардың төрт түрін пайдаланған.

Далалық жағдайда қолданылатын жылжымалы қорғаныстың бірінші түрі – бірнеше адам қолға ұстап жылжытатын, бірнеше ағаштардан жіптермен буылып, байлап жасалған үлкен қалқан. Оның көтеріп алып жылжыту үшін жіптен жасалған қолмен ұстауға арналған екі ілгек-тұтқасы болды. Бейнелік деректерге сүйенсек, осы тұтқаларынан жауынгерлердің біреуі қалқанды ұстап тұрады да, басқалары оның тасасынан садақпен, мылтықпен атыс жүргізеді. Бұрынғы кездерде мұндай жылжымалы үлкен қалқанды «чапар» деп атаған. Оны тақтайдан, талдан да жасаған. Қамалға шабуыл жасағанда бұл қалқанды жауынгерлер қамалды айналдыра қазылған ордың үстіне тастап, көпір ретінде де пайдаланды. Жоғарыда Абылай хан туралы тарихи жырдан келтірілген үзіндіде Абылай ханның жауынгерлері де қырғыздардың ормандағы қамалын шабуылдағанда осылайша

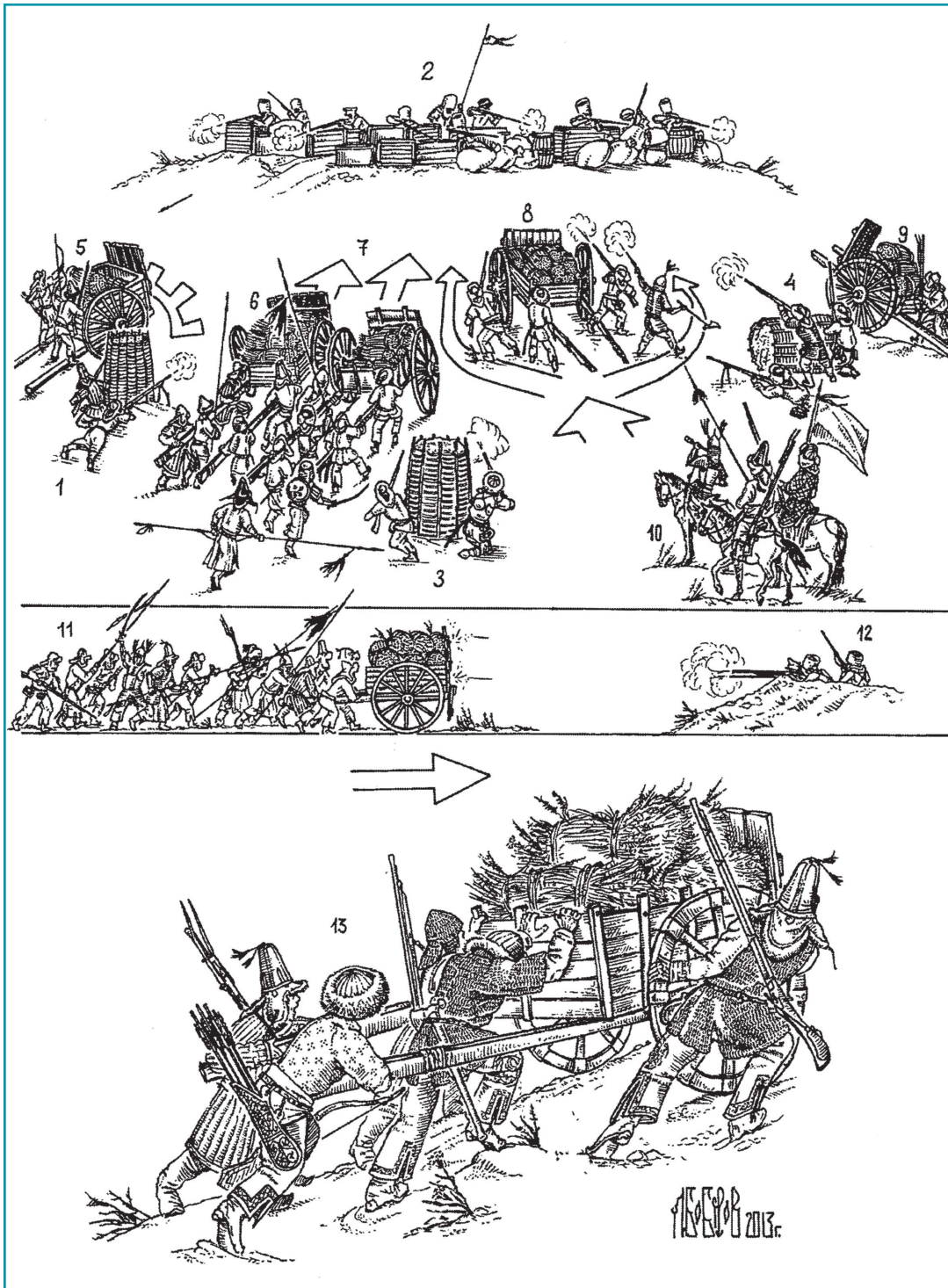

74 - сурет. Қазақтардың XVIII-XIX ғасырларда қолданған далалық жылжымалы қорғаныстары. Л.А. Бобровтың суреті

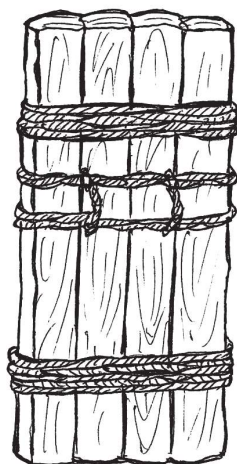

1



2

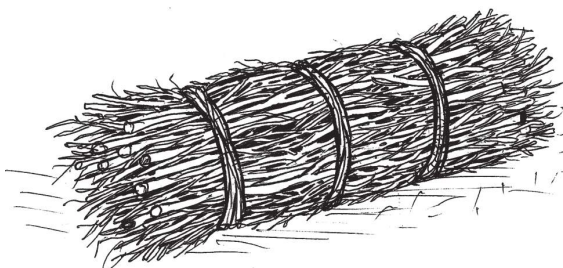

3



4

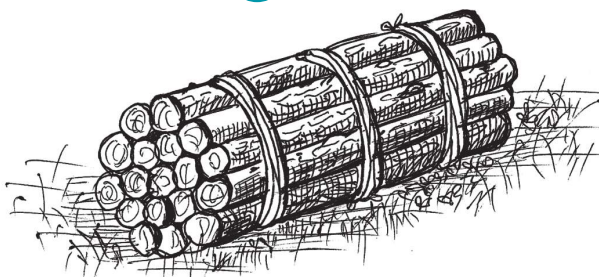

5

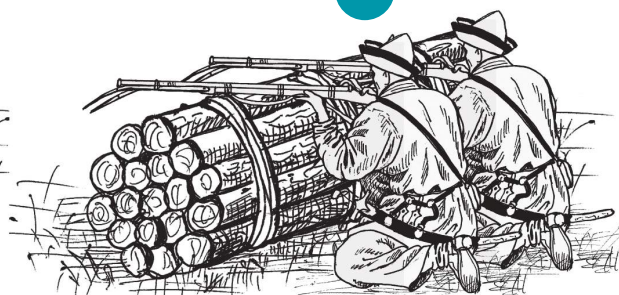

6

75 - сурет. Қазақтардың XVIII-XIX ғасырлардағы далалық жылжымалы қорғаныстары. 1, 2) Ағаш бөренелерінен жасалған үлкен жылжымалы қалқан (чапар) және оны қолданып атыс жүргізу әдісі. Ауыз әдебиетінің деректері бойынша автордың қалпына келтірген суреті. 3-6) Бұталардан, бөренелерден жіппен буып жасалған жылжымалы қорғаныс – «қарабура» және оны қолданып атыс жүргізу әдісі. Жазбаша және ауызша деректер бойынша автордың қалпына келтірген суреттері



жіптермен, арқандармен ағаштарды байлап, үлкен қалқан жасайды. Оның жасалу әдісі ортағасырлық миниатюралардағы үлкен қалқандардың жасалу әдісімен бірдей болған болу керек. Осы жылжымалы қалқаны қолданып, соның тасасымен атыс жүргізе отырып жылжып, қамалға жеткенде оны ордың үстіне тастап, көпір қылып қамалға өтеді (75-сурет, 1, 2).

Жылжымалы қорғаныстың екінші түрі – бұтақтардан, шөптерден жіппен, арқанмен қаттылап буып жасалған, домалатып жылжытатын үлкен байлама – «қарабура» (фашина). Жазба деректерге сүйенсек, мылтық оғынан қорған болатын «қарабураны» жасауға сексеуіл, тал, бұта, жусан, жыңғыл, қамыс, сабан, яғни далада кездесетін материалдың бәрі, қолданылған (75-сурет, 3, 4). Кейде қарабура ағаштардан кесілген бөренелерден жасалған, қырғыздармен соғыста Абылай хан қарабураны осы әдіспен жасатады (75-сурет, 5, 6).

Жылжымалы қорғаныстың үшінші түрі – бұталардан, шіліктерден байланып немесе тоқылып жасалған жылжымалы қалқалар (76-сурет, 1-3). Ертеде мұндай жылжымалы қалқаларды «тур/тура» деп атаған. Л.З. Будагов өз сөздігінде бұл атауларды керсінше түсіндіреді. Оның жазуынша, «тур» – шайқас кезінде жауынгерлер алдарында ұстайтын, адам бойымен бірдей қалқан, ал «чапар/чаппар» – шайқас кезінде жаудың тастарынан және оқтарынан қорғану үшін қалқанмен бірге қолданылатын тоқылған қоршау (Будагов, 1869, Т. 1, с. 391, 469). Біздіңше Л.З. Будагов бұл атауларды бір-бірімен шатастырып жіберген. Еуропада да «тур» деп талдан тоқылып жасалған, іші құммен, топырақпен толтырылған қорғаныс түрін атайды (Митчель, 1940, с. 137). Бейнелік деректерге сүйенсек, Шығыста «тура» талдан тоқылып, жартылай шеңбер немесе дөңгелек түрінде жасалған, жаудың оқтарынан қорғайтын жылжымалы қорғаныс түрі болды. Кейде олардың сыртын балшықпен сылап та жасаған (76-сурет, 4). Қазақтар қолданған жылжымалы қорғаныстың, ең үлкен, төртінші түрі – қамыстан, шөптен буылып байламалардан жасалған қалқандар орнатылған арбалар – «арабатура» (мантелет) (77-сурет). Қарабура сияқты жасалған бумалар, байламалар екі дөңгелекті жеңіл

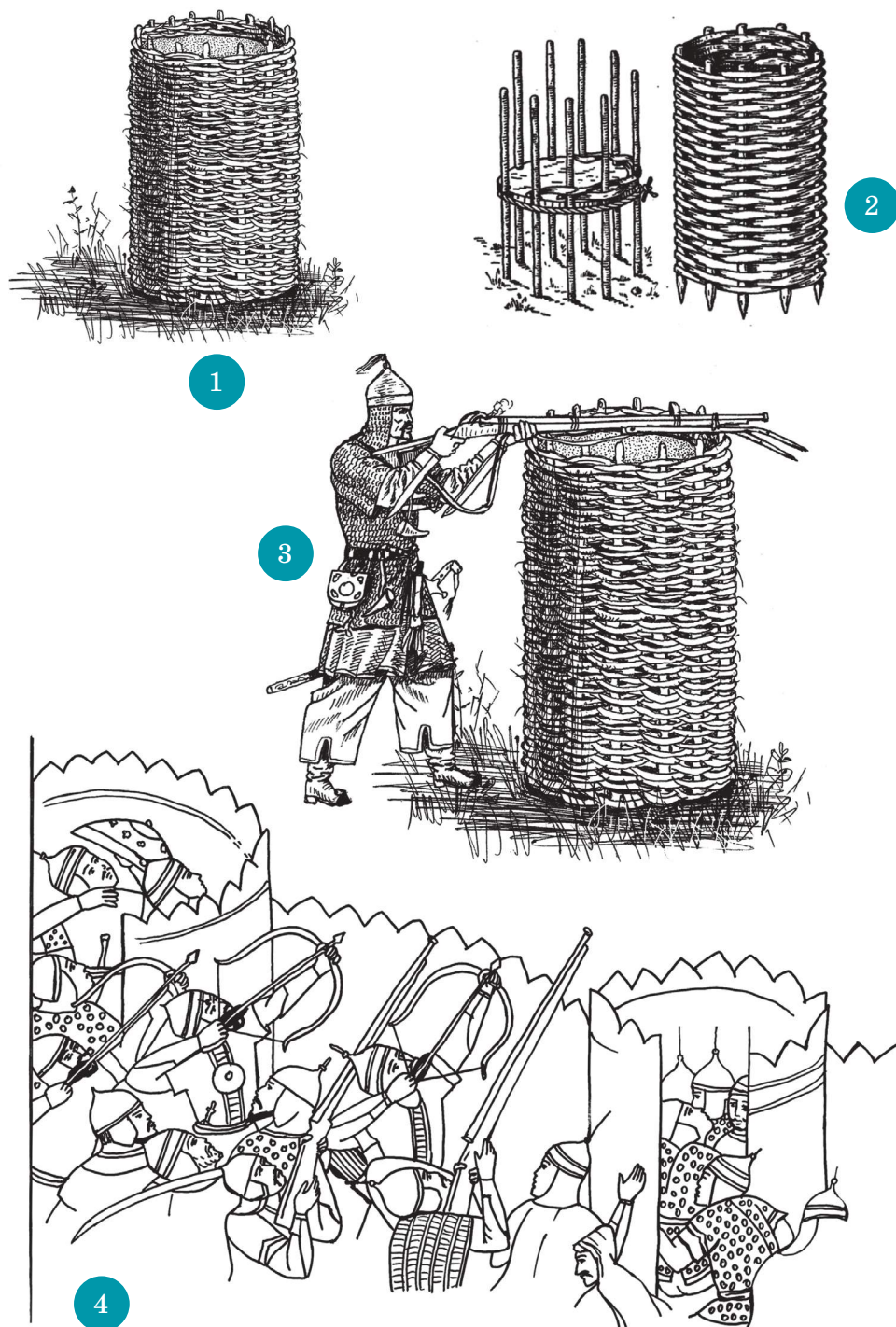

76 - сурет. Қазақтардың бұталардан тоқып, ішіне құм толтырып жасалған қорғанысты («тураны») қолданып атыс жүргізу әдісі. XVIII ғ. 1, 3) Жазба деректер бойынша автордың қалпына келтірген суреттері. 3) Тураның жасалу әдісі. XIX ғ. Митчельдің суреті бойынша. 4) Осындай қорғанысты қолданып атыс жүргізіп жатқан көшпелі жауынгерлер. XVI ғасырдағы моғол миниатюрасынан

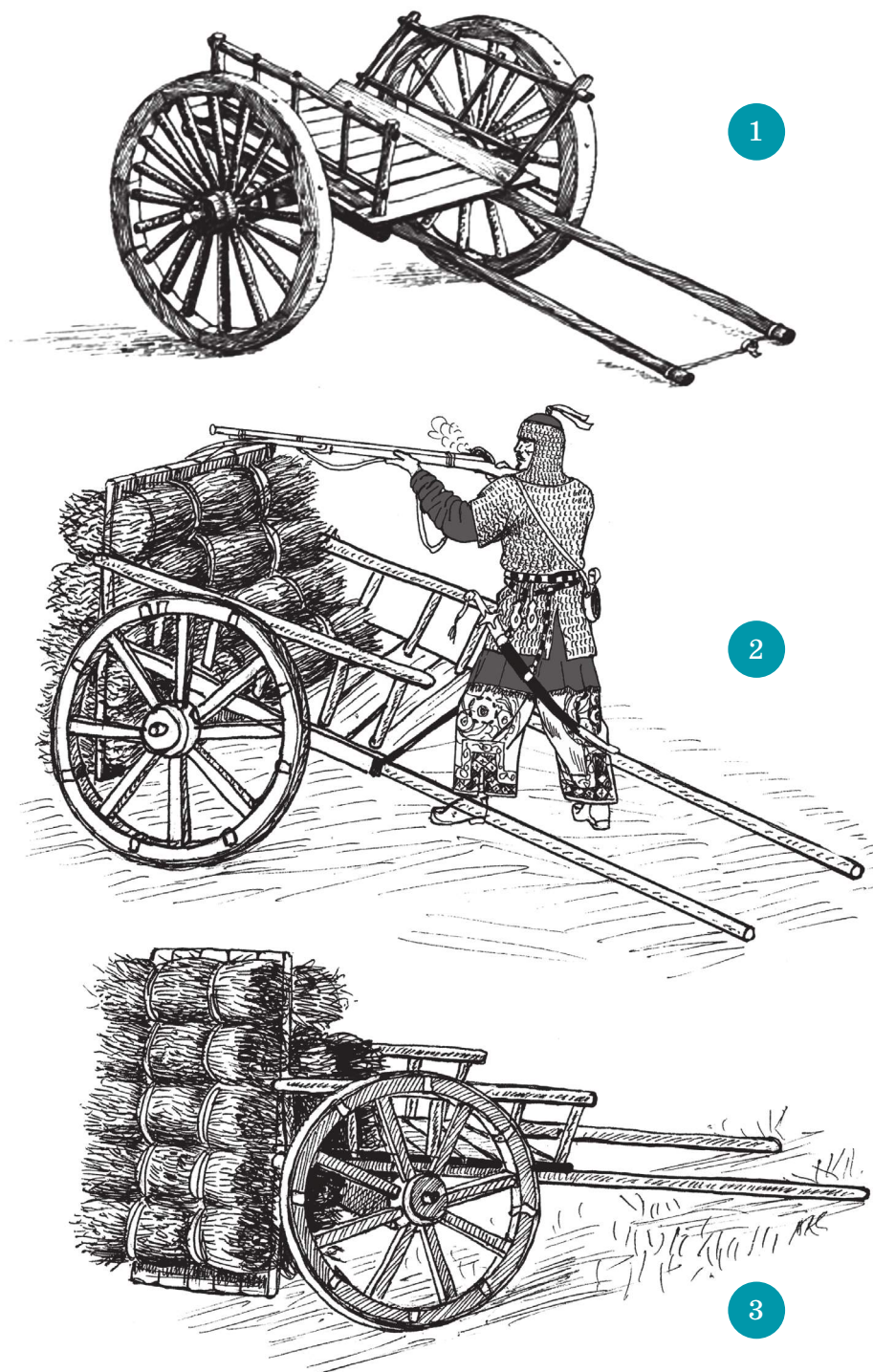

77-сурет. Қазақтың жылжымалы мантелеті – қамыстан, шөптен, бұталардан жіппен буылып жасаған байламаларды қалқан қылып орнатқан екі дөңгелекті арба. 1) Қазақтың екі дөңгелекті арбасы. Ж. Шайкеннің суреті. 2, 3) Қазақ мантелетінің алды-артынан көрінісі және оның тасасымен атыс жүргізу әдісі. Жазба деректер бойынша автордың қалпына келтірген суреті



арбаның алдына қалқан ретінде бекітіліп, арбаның үстіне де тастап, мылтықтың оғы өтпейтін жылжымалы қорғаныс жасалды.

Соғыста ағаш тақтайлардан жасалған үлкен қалқан «чапарды», бұталардан жасалған «қарабураны», шөптерден буылған қалқандар орнатылған «арбатураны» тасалап атыс жүргізу тактикасын Абылай ханның, Кенесарының және оның ұлы Садық сұлтанның бірдей қолданғанын көрсететін жазбаша және ауызша деректер, біріншіден, қазақтарда соғыс өнерінің, оның тактикаларының батырлар әулетінде атадан балаға мұра болып беріліп отырғанын дәлелдейді, екіншіден, бұл деректер бір тактикалық тәсілдің әртүрлі әскери жағдайға, айқас жүргізілетін жердің географиялық ерекшелігіне сәйкес әр әскербасы түрліше қолданғанын да көрсетеді. Сонымен бірге, жоғарыда айтылғандай, бұл тактикаларды көшпелі халықтар ертеден қолданғанын ескерсек, қазақтардың соғыс өнерінде көшпелілердің әскери тактикалары жаңа заманға сәйкес әрі қарай қалай жалғасын тапқанын да көреміз. Әрине, мылтықпен соғысу тактикасы қазақтарда осы әдістермен ғана шектелмеген шығар. Алдағы зерттеулер болашақта бұл тақырыптың аясын кеңейте түсері сөзсіз.



7. МЫЛТЫҚТЫҢ ҚАЗАҚТЫҢ ДӘСТҮРЛІ ҒҰРЫП, САЛТТАРЫНДА ҚОЛДАНЫЛУЫ

Бірнеше ғасырлық қолданысы барысында мылтық қазақтың дәстүрлі рухани және материалдық мәдениетінің ажырамас бөлігіне айналды. Қазақтарда мылтық ер жігіттің қасиетті «жеті қазынасының» бірі ретінде аталып, халық мылтықта ер жігіттің қуаты болады деп санайды. Қасиетті мүлік ретінде мылтықтар атадан балаға мұра болып қалып отырды. Қолданысының маңыздылығына байланысты көшпелі халықтарда қару өте ерте заманнан киелі зат ретінде діни ғұрыптың рәміздік нысаны болып қалыптасқан болатын. Жауынгерлік қаруды киелеу дәстүрі қазақтарда ХІХ ғасырдың аяғына дейін сақталып келді. Ер қаруы – бес қарудың құрамында жақтың орнын басқан мылтық та қазақтың дәстүрлі мәдениетінде киелі, қасиетті заттың біріне айналды. Сондықтан мылтықты кәсіби және тұрмыстық қолдану жолдары көп жағдайда ғұрыптық сипат қабылдады. Бағалы зат ретінде мылтық өртүрлі әлеуметтік қатынастарды белгілейтін ғұрыптық сыйлардың құрамына кірді. Құдалықта беретін киіттердің, ұзатылған қыздың жасауының, түрлі тойлар мен астарда өткізілетін бәйге-жарыстарда берілетін жүлделердің – «тоғыздың» құрамында да қымбат зат ретінде мылтық болды. Өртүрлі қылмыстарға байланысты төленетін айыптың, өлген адамға төленетін құнның құрамына да адам, мал және басқа заттармен бірге бағалы қару ретінде мылтық та кірген (Казахи: историко-этнографическое исследование, 1995, с. 69, 618).



Халықтың дәстүрлі мәдениетінде түрлі нысандарды киелеудің, қасиеттеудің бір белгісі – қолдану кезінде заттың тура атын атауға тыйым салып, оның ерекше сипатын білдіретін жанама, жасырын шартты атпен атау. Бұл лингвистикалық табу ескі діни наным түрі – сөз магиясына, сөз сиқырына, затпен оның есімінің арасындағы материалдық байланысқа сенуге негізделген. Табуациялау барысында тыйым салынған заттың өзінің атауын эвфемистік жанама атаумен аустырады. Қазақтар мұны «ат тергеу» деп атайды. Түркі халықтарында аң аулау кезінде кәсіби құрал-саймандардың, қарулардың атын атауға тыйым салынып, оларға құпия жанама атау берілген, аң аулау біткенше олардың үйреншікті атаулары ұмытылып, жанама атаулар пайдаланылды (Ахметов, 1995, 40-б.). Сөз сиқырына сену қазақтарға да тән болды. Ш.Ш. Уәлиханов бұрынғы кездерде қазақтар әскери жорықта және барымта кезінде жол болып, іс оң болу үшін әр заттың өз атын атамай, жасырын атау қолданғанын жазады (Валиханов, 1961, с. 484). Архаикалық дәстүрде сөз белгілі бір әрекетті тудырады деп сенді, сол себепті ғұрыптық тіл арқылы адам нақтылы оқиғаның ағымына ықпал етуге тырысты. Затты жаңаша атау оның мәндік сипатын өзгертіп, оның зияндық қасиетін жойып, адамға бағындырудың жолы болды. Аңшылық кезінде де қазақтар осындай сенімге сүйеніп, мылтықтың өз атауының орнына әртүрлі эвфемистік жанама атауларды қолданды. Аңға шыққанда мылтықтың өз атауын тергеп, оны «жетімшора», «жетімқұндақ», «ұзын қару» деген сияқты эвфемистік шартты атаулармен атады (Қазақтың этнографиялық категориялар, ұғымдар мен атауларының дәстүрлі жүйесі, 2013, 4-т., 436-437-бб.). Себебі «мылтық» деп өз атын атаса, оның кесірі иесіне тиеді немесе атын естіген аң-құс үркіп кетеді деп сенген. Ауыз әдебиетінде мылтықтың осы мақсатта қолданылған «берен», «ақ берен» деген эвфемистік атауларын кездестіреміз.

Бұл сенім, екінші жағынан, көне анимистік наным-сеніммен де тығыз байланысты, яғни әр заттың, оның ішінде қарудың да, жаны бар деп саналды. Сондықтан дәстүрлі мәдениетте осындай киелі заттармен қарым-қатынас жанды нәрсемен қатынас түрінде түсінілді. Қаруды жанды объект ретінде қабылдау магиялық ойлау жүйесінде



түрлі әскери және тұрмыстық магиялық ырымдарды қалыптастырды. Соның бірі – «қаруды арбау». Дәстүрлі мәдениетте «арбау» (заговор, заклинание) – материалды дүниеге табиғаттан тысқары жолмен әсер ету үшін қолданылатын магиялық ырым. Арбау нақты өмірмен қиялдағы өмірдің өзара байланыстылығы туралы түсінікке, сол байланысты іске асыратын сөз магиясына сенуге негізделген, арбау – белгілі бір затты қолданғанда *магиялық сөздік формулалардың* көмегі арқылы заттың жанды рухы мен адам арасындағы шарттасу.

Арбау сөз негізінде поэтикалық формада – тақпақ немесе өлең түрінде болып келеді. Қазақтың қаһармандық эпостарында кездесетін батырдың қарумен серттесу сөздері – әскери магиялық ырымдарда қолданылған жауынгерлік қаруды арбау сөздерінің бізге жеткен үлгісі. Соғысқа шығар алдында қазақ батырлары өзінің қаруларымен, оның ішінде мылтығымен де осындай магиялық арбау сөздер айтып серттескен.

Алтын құндақ ақ берен,
Ата алмасам, маған серт!
От алмасаң, саған серт!

«Қобыланды батыр»

Алты қырлы ақ мылтық,
Ата алмасам, маған серт!
Мен атқанда ұсынып,
От алмасаң, саған серт!

«Ер Тарғын»

(Ақсауыт, 1977, Т.1, 70, 299-бб.)

Осы сенімге байланысты қазақтарда мылтыққа қатысты бірнеше магиялық ғұрыптар пайда болған. Мысалы, аңшы аңды атқан соң дереу «бисмилла» деп мылтығының аузын аңның қанына тигізіп «*мылтық қандау*» рәсімін жасады (78-сурет, 1). Анимистік таным бойын-



ша мылтық та тірі зат, оған аңның қанын ұрттатса, ол мерген тиеді деп сенген. Кейіннен қаруды қандау сияқты ғұрыптар құрбандық рәсімінің бір түріне айналып кетті. Мылтыққа жасалатын, осындай анимистік наным-сенімнен туындаған ғұрыптың бірі – *«мылтықтың қырсығын шығару»*. Қазақтар мылтықпен атылған аңның етінен екіқабат әйел жесе, мылтық қырсығып кейін аңшылықта аңға тимей қалады деп санап, ондайда егіз туған әйелдің ышқырынан түсіріп балағынан шығарып алса, мылтықтың қырсығы шығады деп сенді. Аңшылықта мылтыққа жасалатын магиялық ғұрыптың тағы бірі – *«мылтықтың ауызын жыланға шақтыру»*. Ежелгі дүниетанымда «арғы әлемнің өкілдері» болған қаскөй рухтар мылтықтың аузына кесір тигізеді, сондықтан ол бөгетке ұшырайды деген сенім болған. Егер осылай «мылтықты қырсық шалса» немесе «ауызы жеңіліп кетсе» оны кетіру үшін аңшы қарудың аузын жыланға шақтырып, домдау ырымын жасау керек болды (78-сурет, 2). Мылтықтың аузын жыланға шақтырғанда пәле-қалалар қорқып қашады деп санаған (Қазақтың этнографиялық категориялар, ұғымдар мен атауларының дәстүрлі жүйесі, 2013, 4-том. Қ-О, 436-437-бб.). Аңшылықта орындалатын тағы бір магиялық ғұрып – 40-шы аңды атқаннан кейін мылтықтың *«оқпанының аузын кесіп қысқарту»*. Бұл ғұрып орындалмаса, келесі аңды атқанда кесірі тиюі мүмкін. Бұрынғы кезде осындай сырт күштің түрлі кесірлі ықпалынан қорғау мақсатында қазақтар мылтықтың оқпанына тұмар да таққан, ондай тұмар тағылған мылтық суреттерін Батыс Қазақстанның сағаналар қабырғаларына салынған суреттерінен көруге болады (78-сурет, 5, 6).

Дәстүрлі қоғамда қолданылатын магиялық ғұрыптардың ең кең тараған түрі – болжау магиясында да қару ғұрып құралы ретінде маңызды рөл атқарды. Бұл сенімнің жарқыншағы қазақтарда ХІХ ғасырға дейін сақталды. Болжау магиясының ғұрыптық мақсаттарының бірі – адамның күнәсін анықтау. Кейін пайда болған от қаруы – мылтық та осындай ғұрыптық мақсатта қоланылды. Ш.Ш. Уәлиханов қазақтарда кісі өліміне қатысты билік кезінде кінәліні анықтау үшін жасалатын *«жан беру»* ырымы болғанын жазады, ол үшін күдіктілер ретінде сотқа тартылғандар кісі өлті-

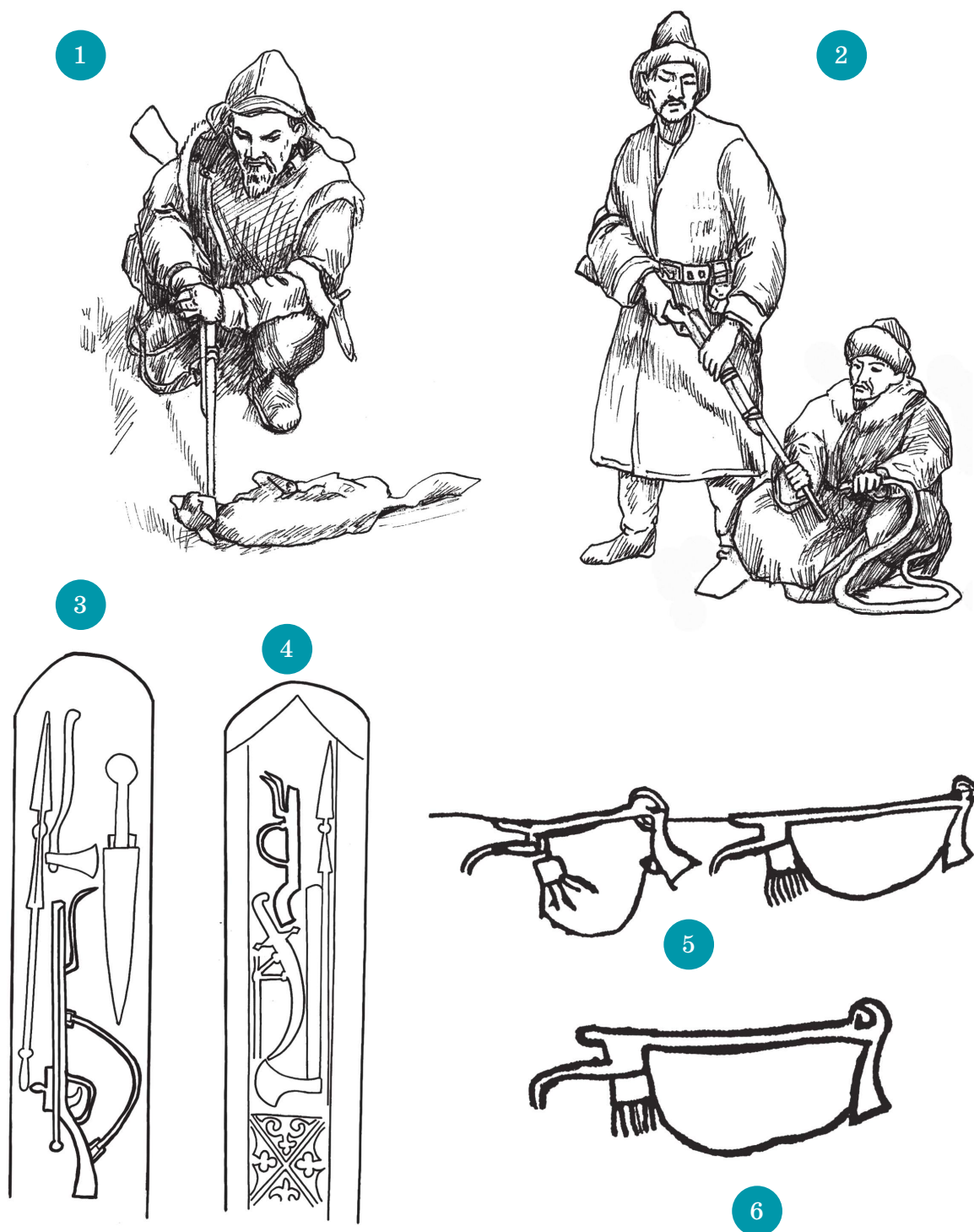

78 - сурет. Қазақтардың мылтықпен байланысты ырым-ғұрыптары.

1) Мылтықты қандау ырымы. Б. Досымовтың суреті.

2) Мылтықтың аузын жыланға шақтыру ырымы. Б. Досымовтың суреті.

3, 4) Құлпытастарға салынған мылтықтар бейнелері. XVIII-XIX ғғ. Батыс Қазақстан.

5, 6) Оқпанына тұмар таққан мылтықтар бейнелері. XIX ғ.

Қазақтардың жартастарға салған петроглифтерінен. 3. Самашев бойынша



рілген мылтықтың оқпанын сүйіп ант беруге тиісті болған (Валиханов, 1964, с. 208).

Көшпелі халықтарда қаруға табыну *жерлеу гүрпымен* тығыз байланысты, ер қаруы жерлеу инвентарларына кіретін негізгі заттардың бірі болды. Сақ-скиф, ғұн, түркі, оғыз-қыпшақтардың жерлеу ырымында өлген жауынгерлер өзі ұстаған және соғыста олжалаған қару-жарағымен жерленіп, молаларының қабырғаларына, еденіне семсер, оқтар, найзалар қадалып қойылған. Ғұрыптық қару ретінде жерлеу ғұрыптарында кей жағдайда қарудың өзі емес, оның ағаштан, тастан жасалған модельдері пайдаланылды. XVIII-XIX ғасырларға дейін қазақтар да мәйітпен бірге оның қару-жарағын жерлеген. А.И. Левшин: «Кейде мәйітпен бірге қару-жарақты, ат әбзелдерін, марқұмның киімдерін жерлейді» десе, (Левшин, 219, с. 24, 339, 341), П.И. Рычковтың айтуынша, қазақтар XVIII ғасырда өлген адамның моласына оның батырлығының белгісі ретінде қару-жарақты, соның ішінде мылтықтың қорғасын оқтарын жерлейтінін жазады (Рычков, 1771, с. 11,45). Кейін қазақтар жерлеу ғұрпында қарудың өзін оның бейнелерімен ауыстырған. Батыс Қазақстанда XVII-XVIII ғасырдағы қазақ құлшытастарында басқа қарулармен бірге мылтықтың да бейнелері көптеп кездеседі (78-сурет, 3, 4).

Қазақтарда мылтықты киелеу, мылтыққа қатысты магиялық ғұрыптарды орындау немесе басқа ғұрыптарда мылтықты ғұрыптық құрал ретінде пайдалану дәстүрлері қазақтың ертеден келе жатқан көне наным-сенімдеріне негізделген, бірақ кейін Орта Азия мен Қазақстанның түркі халықтары Ислам дінін қабылдағанда бұл дәстүр оның талаптарына қайшы келген жоқ. Себебі мұсылмандық сенімдер бойынша да мылтық киелі қару саналып, аңыз бойынша оның пайда болуын Мұхаммед пайғамбармен, Дәуіт пайғамбармен байланыстырады. XX ғасырдың басында Түркістан аймағының жергілікті халқының тұрмысы туралы жазылған очерктерінде орыс авторы Н.С. Лыкошин осы аймақта табылған, өткен ғасырларда қолданыста болған, «Мылтық атуға қатысты нұсқаулар» атты ортаазиялық мұсылмандық «рисаланың» (трактаттың) аудармасын береді. Қолжазбада Мұхаммед пайғамбар ғалайһиссалам екі ракат намаз жасап, Алладан



өзінің соңына ергендерден әлдеқайда көп болған кәпірлермен соғысу үшін «кәпірлерді қорқытатын бір қару бер» деп өтінеді. Алланың тапсыруымен Жәбірейіл періште аспанның төртінші қабатынан жерге темір түсіреді де, Дәуіт пайғамбар (Ер Дәуіт) Алланың бұйрығымен мылтық оқпанын соғады. Ал мылтықтың құндағын батыр Исмаил-и Руми жасайды. Дәуіт пайғамбар екеуі мылтықты жоғары көтеріп, кәпірлер жаққа атқанда кәпірлер қатты қорқып қашады. Кейін мылтық ату өнері осы Исмаил-Румиден тарап, бүкіл әлемге жайылды делінеді. Рисалада мылтықты қолға алғанда, оны иыққа асқанда, оқ-дәрі салған құтыны белге таққанда, мылтықтың оқпанына дәрі салғанда, оны оқтағанда, білтені тұтатқанда, мылтықты атқанда Алланың қасиетті есімдерін айтып, Құран аяттарын айту керектігі жазылған. Яғни атарманның мылтық атардағы әр қимылы қасиетті дұға сөздермен орындалуға тиісті болды. Өйткені мылтық атқанда атарман Құдайға жақын болады делінген. Сондықтан қолжазбада атарманның өз басында мырзалық, қанағаттық, сыпайылық, мылтықпен тапқанды құдай жолына жұмсау, мұсылмандық міндеттерін толық орындау сияқты 12 игі қасиеттері болуы тиіс екені айтылады (Лыкошин, 1916. с. 320 с. 319-324).

Әрине, бүгінде бұл көне наным-сенімдердің бәрі ұмытылып, олардан туындаған отты қаруға қатысты халықтық дәстүрлері де жоғалып, қазір мылтық белгілі бір мақсатта қолданылатын зат ретінде ғана қабылданады.



ҚОРЫТЫНДЫ

Сонымен, зерттеудің нәтижелері төмендегідей бірнеше маңызды тұжырымдар жасауға мүмкіндік береді.

1. Тарихи деректердің мәліметтері отты қарудың негізгі түрі Қазақстан территориясында XVI ғасырдан пайдалана бастағанын дәлелдейді. Қазақтарда артиллериялық отты қарудың кейбір түрлері де, қол отты қаруы да қолданыста болған, бірақ негізінен қол от қаруы – мылтық кең таралып, оның бірнеше түрлері қолданылды.

2. Қазақтар әр заманда пілтелі шүріппелі мылтықты да, шақпақты шүріппелі мылтықты да, капсюльді шиті мылтықты да, орыстың Бердан жүйесіндегі бекітпесі орнатылған патронды бердеңке мылтықты да қолданды. Армиялық қару сияқты бірізділікке түспегендіктен, әр адамға арналған жекелеген үлгілері жасалғандықтан, қазақ мылтықтарының жасаушысына, көлеміне, мөлшеріне, калибріне сәйкес бұл негізгі төрт түрдің бірнеше нұсқалары (үлкенді, кішілі калибрлі, тегіс немесе қырлы ұңғылы оқпанды, ұзынды, қысқалы, қарапайым немесе әшекейленіп жасалған сәнді түрлері, т.б.) пайда болды. Ортақ қалыптасқан стандарттар болмағандықтан, қазақ мылтықтарының әр үлгісі өзіндік сипатымен ерекшеленді.

3. Тарихи деректер мәліметтері XVIII-XIX ғасырларда қол от қарумен қазақтарда біршама көп әскерді қаруландыруға мүмкіндігі болғанын көрсетеді. Қазақ мемлекетінде тұрақты армияның болмауы салдарынан мылтықты және оған қажетті ату жарақтарын жаппай өндіру қажетсіз болды, сол себепті отты қару өндірісі де дамымады. Отты қаруды жаппай өндіру болмағанымен, қазақтарда қолөнер шеберлердің көптігі қолмен жасау арқылы бұл қару түріне сол кездегі сұранысты толығымен қанағаттандырған. Қазақ шеберлері мылтық



оқпандарын соғып, мылтық құндақтарын жасай алды, мылтыққа қажетті оқ-дәрінің екі түрін – ақ және қара дәріні жасай білген, арнаулы дайындалған тас қалыптарда қорғасыннан үлкен оқтарды және ұсақ бытыраларды құйды. Сонымен бірге қазақтар мылтықтарды, зеңбірек, тапаншаларды басқа халықтардан да сатып алып отырды. XIX ғасырдың аяғынан бастап орыстың заводтық армиялық қаруларын өздерінің қолданысына ыңғайлап, өзгертіп те жасап алатын болған.

4. Қазақ тарихында XVIII-XIX ғасырлар көптеген соғыстармен және әскери қақтығыстармен ерекшеленеді. Ұзақ жылдарға созылған жоңғар шапқыншылығына қарсы соғыс, орыс патша үкіметінің отарлау әрекетіне қарсы ұлт-азаттық қозғалыстар мен көтерілістер, мал жайылымдарының жетіспеуінен де, орыстың патшалық администрациясының көрші отырған көшпелі халықтарды бір-біріне айдап салып, жауластыру саясатының нәтижесінен де туындаған қазақтар мен башқұрттардың, қалмақтар мен қазақтардың шабындық үшін және тұтқын, мал алу үшін бір-бірінің территориясына жасаған шапқыншылығы мен жергілікті айқастары, қазақтарды өз ықпалына бағындыруға тырысқан Ортаазиялық мемлекеттермен әскери қақтығыстар сияқты қарулы күрестер өтті. Осы соғыстар мен әскери қақтығыстар, патшалық әкімшілік жағынан көтерілісшілерге қарсы жүргізілген жазалау шаралары қару-жараққа қажеттілік пен сұранысты тудырып, қару-жарақ жасау ісін де жандандырып, оны тұрақты жасауды және қаруды басқа халықтан көптеп сатып алуды талап етті.

5. Қазақтар қолданған отты қарудың (алғашқы артиллериялық қарудың, қол отты қаруы – мылтықтың) түрлерінде халықтың тарихи-мәдени және әскери байланыстарының нәтижесі де көрініс тапты. Қазақ мылтықтарының дүмінің, оқпанының формаларының өзгеруінде, түрлі типтерінің қалыптасуында Иран, Турция, Орта Азия және басқа көрші халықтардың (башқұрттардың, қалмақтардың) қару дәстүрінің ықпалы да көрінеді. XIX ғасырдың екінші жартысынан қазақ от қаруының тарихы, әрине, Ресейде отты қару өндірісінің дамуымен байланысты болды. Бұған дейін қазақтың қол от қаруы Шығыстың от қаруының дамуымен бір арнада жүрсе, Қа-



зақстанның Ресей империясының құрамына кіруімен жаңа бір өзіндік сипат қабылдады. Шақпақты және шиті мылтықтарда қазақтар шығыстық үлгідегі шүріппелерден гөрі орыстың мылтық шүріппесін жиі пайдаланды, кейін қазақ мылтықтарында дәстүрлі мылтықтардың конструктивтік бөліктері мен орыстың армиялық қаруының техникалық жетістіктері қиюластырыла қолданылды.

6. Әскери өнер саласында отты қаруды, әсіресе мылтықты көп ғасырлар бойы қолдану тәжірибесі қазақтарда соғыста мылтықты қолданудың өзіндік тактикасын, мылтықты ату әдістерін, мылтық атысынан қорғану тактикасы мен әдістерін тудырды. Мылтықпен соғысу тактикасының кейбірі әскери тәжірибеде пайда болған жаңа әдістер болса, кейбір әдістері өткен ғасырларда соғыста жақ атуда қолданылған әскери тактикалардың, әдістердің жаңа жағдайда өзгертіліп, қолданудың нәтижесі, жаңаша дамытылған жалғасы болғанын көреміз. Бұл қазақтардың жаңа замандағы жаңа қарумен соғысу өнерінің бұрынғы көшпелілердің дәстүрлі соғыс өнерімен тығыз байланысын көрсетеді.

7. Отты қару көшпелі қазақ қоғамында тек соғыс құралы қызметін ғана атқарған жоқ, қазақтың дәстүрлі мәдениетінің әр саласында қолданыста болған киелі затқа да айналды.

Бұл еңбекте біз мүмкіндігінше өткен ғасырларда қазақтардың отты қаруды қолдануы туралы мағлұматтардың бәрін қамтып, талдай отырып, соның негізінде осы мәселеге деген жаңа объективті, тың көзқарасты тудыруды мақсат еттік, бірақ оны толық бітірдік деуден аулақпыз. Алдағы болашақ зерттеулер оны толықтырар деген ойдымыз.



ОТТЫ ҚАРУДЫҢ ТАРИХЫНА, ТҮРЛЕРІНЕ, ҚОЛДАНУЫНА ҚАТЫСТЫ АТАУ-ТЕРМИНДЕРДІҢ ТҮСІНДІРМЕ СӨЗДІГІ

Ақ берен – оқпаны ақ болаттан соғылған мылтықтың эвфемистік бір атауы.

Ақкелте – қырғыз эпосының қаһарманы Манастың мылтығының жеке есімі.

Ала мылтық – алтын, күміспен әшекейленіп жасалған мылтық атауы.

Алты қырлы мылтық – оқпанының ұңғысы алты қырлы болып жасалған мылтық атауы.

Алтын құндақ мылтық – құндағы алтынмен әшекейленген мылтық атауы.

Араба-тура – ағаштан, бұтақ, қамыс, шөптерден буып жасалған қалқан орнатылған екі доңғалақты арба түріндегі жылжымалы қорғаныс (мантелет).

Аррада – адамдардың күшімен атылатын мұсылмандық тартпа тас атқыш қару.

Атарман – мылтықпен қаруланған жауынгер.

Берен мылтық/берен – оқпаны асыл болаттан соғылған мылтықтың эвфемистік атауы.

Бердеңке/берданка – Бердана жүйесіндегі шүріппе тетігі бар уни-тарлық патронмен атылатын мылтық түрі.

Бытыра – мылтық оғының ұсақ түрі.

Біратар – иыққа, мойынға асып алып жүретін, қайысбауға бекітілген бір рет атуға жететін дәрі салынған бірнеше мүйіз шақшалар жиынтығы түріндегі жабдық.

Дәндеку – металдан (мыстан, жезден, қоладан) жасалған дәрі салатын құты.



Дәрі – отты қаруда оқпанға салынып, снарядтарды атуға арналған, ұнтақ түріндегі жанғыш, жарылғыш қоспа.

Дәріөлшегіш – бір атуға арналған дәріні өлшеу үшін қолданылатын мүйізден жасалған шақша.

Дәріхана – ірі калибрлі артиллериялық отты қару – қазан оқпанының жарылғыш дәрі салынатын бөлігінің атауы.

Дәрішақша – мылтық дәрісін салып алып жүруге арналған мүйізден жасалған шақша.

Дүм – мылтық құндағының ату кезінде иыққа тіреп қоятын бөлігі.

Жазайыл/жезайыл/жезайыр/жазайыр – үлкен калибрлі ауыр пілте мылтық түрі.

Жал – топырақ, ағаш, бұтақтарды үйіп жасалатын қорғаныс түрі (редут).

Жетімқұндақ – мылтықтың аңшылықта қолданылған эвфемистік шартты атауы.

Жетімшора – мылтықтың аңшылықта қолданылған эвфемистік шартты атауы.

Зарбзан/зарбзанг/зарбзан/тарбзан – жеңіл артиллериялық қарудың бір атауы.

Зеңбірек – жеңіл артиллериялық қару.

Зеңбірекші – зеңбіректі ататын жауынгер.

Зергер – мылтықты әшекейлейтін шебер

Иықбау – мылтықтың иыққа асып алып жүруге арналған, қайыстан жасалған бауы.

Кархана (күрхана) – қару сақтайтын жер, үй (арсенал).

Көздеуіш – нысананы көздеуге арналған, оқпанның қазына бөлігінде орнатылған, мылтықтың көздеуіш жүйесінің көздеу кезінде қаруылымен сәйкестендірілетін элементі.

Күмісті мылтық – күмістеліп әшекейленген мылтық атауы.

Кісе белдік – атарманның мылтық атуға қажетті жабдықтарды ілетін белдігі.

Кісе (қалта) – әртүрлі заттарды салуға арналған, кісе белдікке ілінетін теріден жасалған қалта.

Қазан – оқпаны қысқа, калибрі өте үлкен, қамал қабырғаларын таспен атқылауға арналған алғашқы артиллериялық отты қару түрі.

Қазан арбасы – қазанды алып жүруге арналған арба, лафет.

Қазына – қазан оқпанының жарылғыш дәрі салуға арналған түп жақ бөлігінің атауы.

Қалыптас – тастан жасалып, мылтық оқтарын құюға арналған қалып түрі.

Қамал мылтығы – қамал қорғанысында қолданылатын ауыр пілте мылтық түрі.



Қара мылтық – әшекейсіз мылтық атауы.

Қарабура – мылтықтың оқтарынан қорғану үшін бұталардан, қамыстан, шөптерден жіппен буылып жасалған үлкен байлама түріндегі жылжымалы қорғаныс (фашина).

Қарауыл – нысананы көздеуге арналған, мылтықтың көздеуіш жүйесінің мылтық оқпанының ауызында орнатылған элементі.

Қозыкеш – мылтыққа берілген жеке есімдердің бірі.

Қол мылтық – қысқа оқпанды, дүмі мылтықтікіндей, бір қолмен ұстап ататын отты қару түрі.

Қол мылтық қабы («құбыра») – қол мылтықты салып алып жүруге арналған қабы (кобура).

Құлақ – мылтық оқпанының түбінде, тұтатқыш тесік тұсында орнатылған, тұтатқыш дәрі салатын ойығы бар сөреше түріндегі элементі.

Құлдыр-мамай/күлдір-мамай – Абылай ханның мылтығының жеке есімі.

Құндақ – атуға ыңғайлы болу үшін, оқпанды бекітетін, мылтықтың ағаштан жасалған қолға ұстайтын бөлігі.

Құрсау – оқпанды ағаш құндаққа бекітуге арналған элемент.

Құйрық (теміртеқ) – мылтық оқпанының түбіндегі құндаққа бекітілетін тесігі бар элементі.

Құты – мылтықтың дәрісін салып алып жүруге арналған ағаштан, теріден, металдан жасалатын атарман жабдығы.

Қырлы мылтық – оқпанының ұңғысы қырланып жасалған мылтық.

Манджаник – қарсы салмақ күшімен ататын мұсылмандық тас атқыш қару.

Мерген – мылтықты жақсы, дәл ататын атарман.

Модфа – арабтар ойлап шығарған, тас снарядтарды атуға арналған алғашқы отты қарудың атауы.

Мылтық – ұзын оқпанды екі қолмен ұстап ататын қол отты қаруы.

Мылтық қандау – мылтықтың ауызын атылған аңның қанына батыру түрінде орындалатын ырым.

Мылтық қоғы – пілтелі және шақпақты мылтықтарда оқпанның құлағына салынатын тез тұтанғыш дәрі, соны жандыру арқылы оқпандағы дәріге от беріледі.

Мылтық оқпанының ауызын кесу – әрбір қырқыншы аңды атқаннан кейін оның киесінен сақтану үшін жасалатын ырым.

Мылтыққа «жан беру» – билер соты жүйесінде сот процесі кезінде қылмыстан күдікті адамның мылтықтың ауызын жалап ант беру ғұрпы.

Мылтықпен сертесу – эпостарда сипатталатын, айқас алдында мылтықты магиялық серт сөздерімен арбау арқылы орындалатын ғұрып.



Мылтықтың ауызын жыланға шақтыру – басқа дүниенің кесірлі күштерінің мылтыққа тигізген кесірлерінен арылту үшін жасалатын ырым.

Мылтықтың қырсығын шығару – мылтықтың кесірлі әсерінен сақтану үшін жасалатын ырым.

Мысық құлақ – оқпан құлағының мысықтың құлағына ұқсас пішінді түрінің атауы.

Оқ – мылтықтың қорғасыннан құйылып жасалатын снаряды.

Оқбақыр – оқ құйғанда қорғасынды қорытып құюға арналған, металдан немесе қыштан жасалған шөміш түріндегі құрал.

Оққалып – мылтық оқтарын құюған арналған тастан немесе металдан жасалған қалып.

Оқпан – отты қарудың металдан соғылып жасалған, түтік (труба) түріндегі оқ-дәрі салып тас, металл (шойын, қорғасын) снарядтарды (оқтарды) атуға арналған негізгі бөлігі.

Оқсауыт – мылтық оқтарын сақтауға арналған қорап, сауыт.

Оқшантай – мылтық оқтарын салатын теріден жасалған қалташа, әдетте қос қалташа түрінде болады.

Ор – жерді қазып жасалатын далалық қорғаныс түрі (окоп, шанец).

Орама мылтық – оқпаны болат таспалардан оралып соғылған мылтық атауы.

Оттық – шақпақ тасты ұрып от шығаруға арналған темір құрал.

Пілте – мақта, кендір талшықтарынан иіріп жасаған, жанғыш сұйыққа батырылған, ұшын шоқтап мылтық оттандыруға қолданылатын жіп.

Пілте қалта – мылтықтың дүміне орнатылатын, пілтені салуға арналған тері қалта.

Пілтелі мылтық/білтелі мылтық/білтелі – шоқтанған пілтемен атылатын мылтық түрі.

Пілтелі шүріппе – пілте мылтықтың оқпандағы дәріге от беретін жүйесі, тетігі.

Самқал/самхал/самғал/шамхал – ірі калибрлі ауыр мылтық түрі.

Сауытша – шиті мылтықты атуға қажетті капсуль (шиті) салып алып жүретін, теріден жасалған кішкентай жабдық.

Серіппе – шүріппенің шаппасын кері қайтарып тұратын серпінді темір (пружина).

Сирақ/мылтықтың сирағы – қазақ мылтықтарының ату процесін жеңілдететін жиналмалы тірегі.

Сүмбі – мылтықты оқтауға және оқпанын тазалауға арналған ұзын таяқша түріндегі құрал.

Тапанша – қысқа оқпанды, дүмі иілген сап түріндегі қол отты қару түрі (пистолет).



Таш ауыз – үлкен калибрлі артиллериялық қару – қазан оқпанының тас снарядтармен оқталатын ауыз жақ бөлігінің атауы.

Топ/доп – топтың домалақ шар түріндегі тас немесе шойын снаряды.

Топ/туп – үлкен артиллериялық отты қару.

Топшы/топчи – топты ататын жауынгер.

Тура – талдан, бұталардан тоқылып жасалған, топырақпен, құммен толтырылған қорғаныс түрі.

Туфак, туфенг/туфек – екі қолмен ұстап ататын қол отты қарудың ескі атауы.

Тұтатқыш тесік – оқпанның қазынасындағы дәріге от беретін тесік.

Ұзын қару – мылтықтың аңшылықта қолданылған эфемистік шартты атауының бірі.

Ұңғы – мылтық оқпанының оқ-дәрі салатын қуысы.

Ұста – металдан, ағаштан мылтық бөліктерін жасайтын шебер.

Чапар/чаппар – мылтықтың, садақтың оқтарынан қорғану үшін ағаштан, тақтайдан жасалған, жерге тіреп қоятын үлкен қалқан.

Шақпақ/шақпақтас – темірмен ұрып от шығару үшін қолданылатын тас түрі.

Шақпақты мылтық/шақпақты – шақпақпен оттанатын мылтық түрі.

Шақпақты шүріппе – шақпақты мылтықтың оқпандағы дәріге от беретін жүйесі, тетігі.

Шаңғыл – оқпаны иір қырланып соғылған мылтық (винтовка).

Шаппа – мылтықты оттандыратын шүріппе тетігінің пілте, шақпақ тас бекітілетін бас жағы.

Шерешир/шераширх/черачирх – станокты үлкен жақтың (садақтың) серпінді күшімен атылатын, тастарды, үлкен жебелерді атуға арналған атқыш қару.

Шиті – ішінде жарылғыш дәрісі бар капсуль (пистон).

Шиті мылтық/шиті – жарылғыш капсульмен (шитімен) оттанатын мылтық түрі.

Шитілі шүріппе – шиті мылтықтың оқпандағы дәріге от беретін жүйесі, тетігі.

Шүріппе тетік – мылтықтың оқпандағы дәріні тұтататын тетігі.

Шүріппе/сүріппе – бармақпен басу арқылы қозғалтатын шүріппе тетігінің төменгі жағы.



ҚЫСҚАРТЫЛҒАН СӨЗДЕР ТІЗІМІ

ҚР ОММ – Қазақстан Республикасының Орталық мемлекеттік музейі.

ҚР ПМО – Қазақстан Республикасының Президенттік мәдени орталығы.

РФ ОМТӨМ (ОГИКМ) – Ресей Федерациясының Омск мемлекеттік тарихи-өлкетану музейі (Омский государственный историко-краеведческий музей)

РФ АЭМ (МАЭ) – Ресей Федерациясының Антропология және этнография музейі (Музей антропологии и этнографии).

АОТӨМ – Атырау облыстық тарихи-өлкетану музейі.

РФ МТМ (ГИМ) – Ресей Федерациясының Мемлекеттік тарихи музейі (Государственный исторический музей)



ПАЙДАЛАНЫЛҒАН ӘДЕБИЕТТЕР

Абрамзон С.М. Этнографический альбом художника П.М. Кошарова (1837) // Сборник Музея антропологии и этнографии Академии наук СССР. Т. XIV. – М.; Л.: Изд-во АН СССР, 1953. – 419 с.: ил. (С. 147-193).

Абылай хан: тарихи жырлар / Қазақстан Республикасы Ғылым Академиясы М.О. Әуезов атындағы Әдебиет және өнер институты / Құраст. С. Дәуітов. – Алматы: Жазушы, 1993. – 416-б.

Абусейтова М.Х. Казахское ханство во второй половине XVI века. – Алма-Ата: Наука, 1985. – 104 с.

Ақберен. XVIII-XX ғасырлардағы қазақ ақын-жырауларының жырлары / Құраст., баспаға әзірлеген, алғы сөзін жазған Қ. Сидықов. – Алматы: Жазушы, 1972. – 222-б.

Ақсауыт. Екі томдық. – Алматы: Жазушы, 1977. – Т. 1: Батырлар жыры. – 367-б. суретті. – Т.2: Батырлық дастандар. – 378-б.

Алдаспан. XV–XVIII ғасырлардағы қазақ ақын-жырауларының шығармалар жинағы / Құраст., баспаға әзірлеген, алғы сөзін, түсініктерін жазған М. Мағауин. – Алматы: Жазушы, 1970. – 280-б., суретті.

Алланиязов Т.К. Очерки военного дела кочевников Казахстана. – Алматы: Фонд «XXI век», 1996. – 94 с.

Алмас қылыш: Батырлар жыры / Құраст. С. Дәуітұлы. – Алматы: Жалын, 1973. – 224-б.

Аманжолов С. Қазақ тілі диалектологиясы мен тарихының мәселелері. Бірінші бөлім. – Вопросы диалектологии и истории казахского языка. Часть первая. Алма-Ата. 1959. – 452-б.

Аманжолов К., Тасболатов А. Қазақстанның әскери тарихы. – Алматы: Білім, 1999. – 320-б., суретті.

Аманжолов К., Тасболатов А. Қазақша әскери терминдердің түсіндірме сөздігі. – Алматы: «Білім», 1999. – 92-б.



Аполлова Н.Г. Присоединение Казахстана к России в 30-х годах XVIII века. – Алма-Ата: Издательство Академии наук Казахской ССР, 1948. – 256 с.

Арғынбаев Х. Қазақ халқының қол өнері. Ғылыми-зерттеу еңбек. – Алматы: Өнер, 1987. – 128-б.

Аронұлы Сүйінбай. Ақиық. Толғаулар, сын-сықақтар, айтыстар. – Алматы: Жазушы, 1976. – 140-б.

Аствацатурян Э. Оружие народов Кавказа. История оружия. – М.: Хоббикнига. 1994. – 192 с., ил.

Аствацатурян Э. Турецкое оружие. – СПб.: ООО «ТПГ Атлант», 2002. – 336 с.

Ахметжан Қ.С. Қазақтың дәстүрлі қару-жарағының этнографиясы. – Алматы: «Алматыкітап» ТОО, 2006. – 216-б.

Ахметжан Қ. Қазақтың пілте мылтықтары // Мәдени мұра. Культурное наследие. 2012, №2. – 61-69-бб.

Ахметжан Қ.С. История ручного огнестрельного оружия казахов // Валихановские чтения – 6: Сборник научных трудов по материалам международной научно-практической конференции. Кокчетау, 2001. – 403 с. (140-143).

Ахметжанов Қ.С. Жараған темір кигендер (батырлардың қару-жарағы, әскери өнері, салт-дәстүрлері). – Алматы: Дәуір, 1996. – 256-б.

Ахметов Ә. Түркі тілдеріндегі табу мен эвфемизмдер (салыстырмалы лингвистік зерделеу). – Алматы: Ғылым, 1995. – 176-б.

Бабирнома расимлари – Миниатюры к Бабур-наме / Автор-составитель Хамид Сулейман. – Ташкент: Издательство «ФАН», 1978. – 159 с.

Бабыр Захир ад-дин Мухаммед. Бабырнама. – Алматы: Ататек, 1993. – 448-б.

Бабыр Захир ад-дин. Бабур-наме. Ташкент: Главная редакция энциклопедий, 1992. – 312 с.

Басенов Т.К. Прикладное искусство казахов. – Алма-Ата: Казахское государственное издательство художественной литературы, 1958. – 48 с.

Бежкович А.С. Этнографические рисунки Вл. Плотникова по быту казахов (1859-1862 гг.) // Советская этнография. 1953. № 4. – С.113-119.

Бейхайм В. Энциклопедия оружия. – СПб.: «Санкт-Петербург оркестр», 1995. – 576 с.

Бекмаханов Е.Б. Восстание хана Кенесары (1837-1847). – Алматы: Ғылым, 1992. – 48 с.

Беленицкий А.М. Монументальное искусство Пенджикента. Живопись. Скульптура. – М.: Искусство, 1973. – 68 с., ил.



Беленицкий А.М., Маршак Б.И. Древнейшее изображение осадной машины в Средней Азии // Культура Востока: Древность и раннее средневековье. – Л.: Государственный Эрмитаж, 1978. – 240 с. (С. 215-221).

Беленицкий А.М. О появлении и распространении огнестрельного оружия в Средней Азии и Иране в XIV-XVI вв. // Душанбе: Известия Таджикского филиала АН СССР. 1949. № 15. История и этнография. – С. 21-35.

Бес ғасыр жырлайды: XV ғасырдан XX ғасырдың бас кезіне дейінгі қазақ ақын-жырауларының шығармалары. Үш томдық / жауапты шығарушы М. Байділдаев. Т. 1. / Кұрастырған М. Мағауин, М. Байділдаев. – Алматы: Жазушы, 1984. – 256-б.

Бобров Л.А., Худяков Ю.С. Вооружение и тактика кочевников Центральной Азии и Южной Сибири в эпоху позднего Средневековья и раннего Нового времени (XV – первая половина XVIII в.). – СПб.: Филологический факультет СПбГУ, 2008. – 776 с., ил.

Бобров Л.А., Худяков Ю.С. Огнестрельное оружие в войсках Джунгарского ханства (1635-1758 гг.). // Роль номадов в формировании культурного наследия Казахстана. Научные чтения памяти Н.Э. Масанова: Сб. мат-лов Межд. научн. конф. – Алматы: Print-S, 2010. – 544 с.+ 42 с.вкл. (С. 204-217)

Бобров Л.А. Казахская тактика ведения боя в пешем строю в последней трети XVI – середине XIX веков // Война и оружие: Новые исследования и материалы. Труды Третьей международной научно-практической конференции 16-18 мая 2012 г. Ч.1.СПб.: ВИМАИВиВС, 2012. – 494 с. (С. 105-135).

Бобров Л.А. Передвижные полевые укрепления в военном искусстве казахов в первой половине – середине XIX в. Особенности конструкции, эволюции и боевого применения. // Военное дело кочевников Казахстана исопредельных стран эпохи средневековья и нового времени: сборник научных статей / Отв.ред. А.К. Кушкумбаев. – Астана: ИП «BG-print», 2013. – 180 с.: 32 ил. (167-178).

Броневский С.Б. Записки генерал-майора Броневского о киргизкайсаках Средней Орды // Отечественные записки. – СПб., 1830. Часть 42. – С. 180-190.

Будагов Л.З. Сравнительный словарь турецко-татарских наречий в двух томах. – Т.1. – СПб: Типография императорской Академии наук, 1869. – 816 с.

Будагов Л.З. Сравнительный словарь турецко-татарских наречий в двух томах. – Т.2. – СПб.: Типография Императорской Академии наук, 1869. – 415 с.



Бөкейхан Ә. Таңдамалы (избранное). Гл. ред Р.Нургалиев. – Алматы: Қазақ энциклопедиясы, 1995. – 478-б.

Валиханов Ч.Ч. Собрание сочинений. В 5-ти томах / Редкол: А.Х. Маргулан и др. – Т.1. – Алма-Ата: Издательство Академии наук Каз ССР, 1961. – 778 с.

Валиханов Ч.Ч. Собрание сочинений в 5-ти томах. – Т. 3. – Алма-Ата: Издательство Академии наук Каз.ССР, 1964. – 664 с.

Валиханов Ч.Ч. Собрание сочинений в 5-ти томах. – Алматы: Ғылым, 1972. – Т. 5: Графическое наследие. [Зарисовки, этюды и чертежи]. – Алма-Ата: Ғылым, 1972. – 143 с.ил.

Валиханов Ч.Ч. Составные части киргиз-кайсақского пороха // Собрание сочинений в пяти томах. Т. 1.- Алма-Ата: Главная редакция Казахской советской энциклопедии, 1984. – 432 с. (С.183-184.).

Вамбери А. Путешествия по Средней Азии. – Спб., 1865. – 221 с.

Веселовский Н. Киргизский рассказ о русских завоеваниях в Туркестанском крае. Текст, перевод и приложения. – С-Пб.: Паровая скоропечатня П.О. Яблонского, 1894. – 224 с.

Витевский В.Н. И.И.Неплюев и Оренбургский край в прежнем его составе до 1758 г. Т.3. – Казань:Типо-Литография В.М.Ключникова, 1897. – 356 с. Приложение 204 с.

Военный энциклопедический словарь. – М.: Военное издательство, 1983.

Воинские повести Древней Руси. – Л.: Лениздат, 1985. – 495 с.

Вопросы истории Казахстана и Восточного Туркестана / Труды Института истории, археологии и этнографии им. Ч.Ч. Валиханова АН КазССР. Т. 15. – Алма-Ата: Издательство Академии наук Казахской ССР, 1962. – 206 с.

Восточная миниатюра. – Ташкент: Издательство литературы и искусства им. Гафура Гуляма, 1980. – 103 с.

Галиев В.З. Хан Джангир и Орбулакская битва. – Алматы: Ғылым, 1998. – 128 с.

Горелик М.В. Ранний монгольский доспех (1X-первая половина XIV в.) // Археология, этнография и антропология Монголии. – Новосибирск: Наука, 1987. – 260 с. (163-208).

Галиев В.З. Қазақстан XIX ғасыр суретшілерінің шығармаларында. – Алматы: Өнер, 2005. – 160 б. + 2 б. т-т жапсырма.

Ғашық-наме. Шығыс хикаяларының желісіне құрылған қазақ дастандары. – Алматы: Жазушы, 1976. – 472-б.

Давыдов А.С. К истории огнестрельного оружия в Средней Азии // История и этнография народов Средней Азии. – Душанбе, 1981. (С. 14-24).



Дала кемеңгері немесе Сырым туралы сыр. – Алматы: Сөзстан, 1992. – 70-б.

Дело под Иканом. (Рассказ очевидца) // Исторический вестник. № 3, 1893. – С. 197-804.

Денисов М.М., Портнов М.Э., Денисов Е.Н. Русское оружие. Краткий определитель русского боевого оружия XI-XIX веков. – М.: Государственное издательство культурно-просветительской литературы, 1953. – 168 с. 47 стр. ил.

Досмұхаммедұлы Х. Аламан / құраст., алғы сөзін және түсініктемелерін жазғандар Ғ. Әнес, А. Мектепов, Ш. Керімов. – Алматы: Ана тілі, 1991. – 176-б.

Дюпюи Р. Эрнст, Дюпюи Тревор Н. Всемирная история войн. Кн. 1. – Спб.-М.: Полигон-Аст, 1997. – 943 с.

Жансүгіров І. Құлагер. Поэмалар мен өлеңдер. – Алматы: Жазушы, 1974. – 552 бет.

Завадская Е.В. Василий Васильевич Верещагин. – М.: Искусство, 1986. – 112 с.

Залесский Б. Қазақ сахарасына саяхат. – Алматы: Өнер, 1991. – 132 с., илл.

Зиманов С.З. Россия и Букеевское ханство (1801-1845 гг.) – Алма-Ата: Издательство «Наука» Казахской ССР, 1982. – 171 с.

Златкин И.Я. История Джунгарского ханства. 1635-1758. – М.: Наука. Гл ред. восточной литературы, 1983. – 334 с.

Исторический опыт защиты отечества. Военная история Казахстана / Составители П.С. Белан, Т.Б. Балакаев. – Алматы: «Борки», 1999. – 352 с.

История Казахстана (с древнейших времен до наших дней). В пяти томах. Том 2. – Алматы: «Атамұра», 1997. – 624 с., ил.

История Казахстана в русских источниках XVI-XVIII веков. Т. 2. Русские летописи и официальные материалы XVI – первой трети XVIII в. о народах Казахстана. – Алматы: Дайк-Пресс, 2005. – 448 с. + вкл. 8 с.

История Казахстана в русских источниках XVI-XX веков. Т. 3. Журналы и служебные записки дипломата А.И. Тевкелева по истории и этнографии Казахстана (1731-1759 гг.). – Алматы; Дайк-пресс, 2005. – 484 с.+. вкл. 8 с.

История Казахстана в русских источниках XVI-XX веков. Том V. Первые историко-этнографические описания казахских земель. Первая половина XIX века / Сост. И.В. Ерофеева, Б.Т. Жанаев – Алматы: Дайк-Пресс, 2007. – 620 с. + 4 с. вкл.

Казахи: историко-этнографическое исследование. – Алматы: Казахстан, 1995. – 352 с.



Казахский фольклор в собрании Г.Н. Потанина. (Архивные материалы и публикации). – Алматы: Наука, 1972. – 382 с.

Казахско-русские отношения в XVII-XVIII веках: (Сборник документов и материалов). – Алма-Ата: Наука, 1961. – 746 с.

Казахско-русские отношения в XVIII-XIX веках (1771-1867 годы): (Сборник документов и материалов) / Составители Ф.Н. Киреев, В.Я. Басин, Т.Ж. Шоинбаев, К.Ж. Жунусбаев, В.С. Мусаева. – Алма-Ата: Наука, 1964. – 576 с.

Казахско-русский, русско-казахский терминологический словарь: Военное дело / под общей редакцией д.п.н., профессора А.К. Кусаинова – Алматы: Республиканское государственное издательство «Рауан», 2000. – 264 с.

Кайдаров А.Г. Доспехи и вооружение воина-батыра в казахском эпосе и их этно-лингвистическое объяснение // Известия АН Каз ССР. Серия общественная. – 1973. № 6. – с. 24-35.

Каразин Н.Н. Оружие и доспехи наших противников в средней Азии // «Нива», 1874, №15. – с. 233-235.

Карман Уильям. История огнестрельного оружия. С древнейших времен до XX века / Пер. с англ. М.Г. Барышникова. – М.: ЗАЩ Центр-полиграф, 2006. – 299 с.

Кенисарин А. Султаны Кенисары и Сыздык: Биограф. очерки / Обраб. и примеч. Е.Т. Смирнова. – Алма-ата: Жалын, 1992 г. – 144 с., илл.

Киргизско-русский словарь. В двух книгах. Около 10 000 слов / сост. К:К: Юдахин. – Ф.: Главная редакция Киргизской Советской Энциклопедии, 1985. – Кн. 1. А-К. – 504 с.

Киргизско-русский словарь. В двух книгах. Около 10 000 слов / сост. К:К: Юдахин. – Ф.: Главная редакция Киргизской Советской Энциклопедии, 1985. – Кн. 2. Л-Я. – 480 с.

Киттары М.Я. Ставка хана Внутренней киргизской орды // Журнал М.В.Д., ч. XXVIII, кн. 10-11. 1849. – 48 с.

Культура казахов в коллекциях Омского государственного историко-краеведческого музея. – Томск: Издательство Томского университета, 1995. – 190 с.

Курылев В.П. Оружие казахов. // Материальная культура и хозяйства народов Кавказа, Средней Азии и Казахстана. СМАЭ XXXIV. – Л.: Наука, 1978. – 216 с. (С. 4-22).

Кушкумбаев А.К. Военное дело казахов в XVII-XVIII веках. – Алматы: Дайк-Пресс, 2001. – 172 с.

Кэстль Джон. Дневник путешествия в году 1736-м из Оренбурга к Абулхаиру, хану Киргиз-Кайсацкой Орды / Пер. с нем В.Штанкенберга, В.Скорого. – Алматы: Жибек жолы, 1998. – 152 с., ил.



Қазақ тілінің түсіндірме сөздігі. – Алматы: Дайк-Пресс. 2008. – 968-б.

Қазақтың этнографиялық категориялар, ұғымдар мен атауларының дәстүрлі жүйесі. Энциклопедия. 3-том; К-Қ. – Алматы: РПК «СЛОН», 2012. – 736-б., суретті.

Қазақтың этнографиялық категориялар, ұғымдар мен атауларының дәстүрлі жүйесі. Энциклопедия. 4-том; Қ-О. – Алматы: РПК «СЛОН», 2013. – 736-б., суретті.

Қазақ халық әдебиеті: Көп томдық / Қаз ССР Ғылым академиясының М.О. Әуезов атындағы әдебиет және өнер институты. – Алматы: Жазушы, 1986. – Т. 3: Батырлар жыры / Жауапты шығарушы Ж. Әбішев. – 1987. – 305-б. суретті.

Қазақ халық әдебиеті: Көп томдық / Қаз ССР Ғылым академиясының М.О. Әуезов атындағы әдебиет және өнер институты. – Алматы: Жазушы, 1986. – Т. 4: Батырлар жыры. Көрұғлы / Құраст. М. Ғұмаров, Ж. Әбішев. – 1989. – 400-б. суретті.

Қазақ халық әдебиеті: Көп томдық / Қаз ССР Ғылым академиясының М.О. Әуезов атындағы әдебиет және өнер институты. – Алматы: Жазушы, 1986. – Т. 5: Батырлар жыры / Құраст. О. Нұрмағамбетова. – 1989. – 384-б. суретті.

Қазақ халық әдебиеті: Көп томдық / Қаз ССР Ғылым академиясының М.О. Әуезов атындағы әдебиет және өнер институты. – Тарихи жырлар. Т. 1: Аблай хан. – Алматы: Білім, 1995. – 288-б.

Қазақ халық әдебиеті: Көп томдық / Қаз ССР Ғылым академиясының М.О. Әуезов атындағы әдебиет және өнер институты. – Тарихи жырлар. Т. 3: Кенесары – Наурызбай. – Алматы: Білім, 1996. – 224-б.

Қайдар Ә. Қазақ тілінің өзекті мәселелері = Актуальные вопросы казахского языка. – Алматы: Ана тілі, 1998. – 304-б.

Лебедев А.К. Василий Васильевич Верещагин. Жизнь и творчество. 1842-1904. – М.: Искусство, 1972. – 396 с.

Левшин А.И. Описание киргиз-казачьих, или киргиз-кайсацких, орд и степей (под. общ. редакцией академика М.К. Козыбаева). – Алматы: Санат, 1996. – 656 с.

Лыкошин Н.С. Пол жизни в Туркестане. Очерки быта туземного населения. – Петроград: Склад Т-ва «В. А. Березовский». Коммиссионер военно-учебных заведений, 1916. – 415 с.

Майдар Д. Памятники истории и культуры Монголии / Отв. Ред. А.П. Окладников. – М.: Мысль, 1981. – 174 с., 12 л. ил.

Манас. Киргизский героический эпос. Книга 2. – М.: Наука. Гл. Ред. вост. литературы, 1988. – 688 с.



Манас. Киргизский эпос. Великий поход. – М.: ОГИЗ. Государственное издательство художественной литературы, 1946. – 688 с.

Маңғыстаудың дәстүрлі қолөнері – Мангистауское традиционное прикладное искусство. – Алматы: Информ-А, 2001. – 174 бет.

Маргулан А.Х. Казахское народное прикладное искусство. В 3-х томах. Альбом. – Т.1. – Алма-Ата: Өнер, 1986. – 248 с.

Маргулан А.Х. Казахское народное прикладное искусство, Т. 3: Альбом. – Алматы: Өнер. – 1994. – 256 с.

Маркевич В.Е. Ручное огнестрельное оружие. История развития со времен возникновения до введения бездымных порохов. – СПб: Полигон, 1994. – 546 с.

Материалы по истории Казахских ханств XV-XVIII веков. (Извлечения из персидских и тюркских сочинений) / Составители: С.К. Ибрагимов, Н.Н. Мингулов, К.А. Пищулина, В. П. Юдин. – Алма-Ата: Наука Каз ССР, 1969. – 671 с.

Медоев А. Г. Гравюры на скалах. Сары-Арка, Мангышлак. Ч.1. – Алма-Ата: Жалын, 1979. – 174 с.: илл.

Менгес К.Г. Восточные элементы в «Слове о полку Игореве». – Л.: Наука, Ленинградское отделение, 1979. – 268 с.

Миниатюры к Бабур-наме / Автор-составитель Хамид Сулейман. – Ташкент: Издательство «ФАН», 1978. – 160 с.

Миниатюры к произведениям Амира Хосрова Дехлеви. – Ташкент: Издательство «ФАН» Узбекской ССР, 1983. – 132 с.

Миниатюры к «Хамсе» Низами. Составитель альбома и автор предисловия к.ф.н. Фазила Сулейменова. – Ташкент: Издательство «Фан» Узбекской ССР, 1985. – 200 с., илл.

Митчель. Фортификация / Пер. с англ. А. Любарского. – М.: Военное издательство Народного комиссариата обороны Союза ССР, 1940. – 148 с.

Моисеев В.А. Джунгарское ханство и казахи (XVII-XVIII вв.). – Алма-Ата: Гылым, 1991. – 238 с.

Мотов Ю.А. К истории огнестрельной артиллерии Средней Азии и Казахстана // Роль кочевников евразийских степей в развитии мирового военного искусства. Научные чтения памяти Н.Э. Масанова: Сб.мат-лов междунауч.конф. – Алматы: «Издательство ЛЕМ», 2010. – 400 с. + 28 с. вкл. (С. 379-381).

Мухаммад-Казим. Поход Надир шаха в Индию (извлечение из Тарих-и аламара-йи надири). – М.: Издательство восточной литературы, 1961. – 206 с.

Наша среднеазиатская граница. Кашгар // НИВА, 1879, №15. – С. 281-285. <http://zerrspiegel.orientphil.uni-halle>.



Низами Гянджеви. Хамсе. Миниатюры. – Бақы: Язычы. 1983. – 144 с.

Носов К.С. Осадная техника: Античность и Средневековье. – М.: Эксмо, 2010. – 328 с. : ил.

Ойротско-русский словарь / Составили Н.А. Баскаков и Т.М. Тоцакова. Под общ.редакцией Н.А. Баскакова. – М.: ОГИЗ. Государственное издательство иностранных и национальных словарей, 1947. – 312 с.

Описание киргиз-кайсака. Составил Илья Казанцев. – Санкт-Петербург: Типография Товарищества «Общественная польза», 1867. – 322 с.

Паромонов И. О туземном оружии в Туркестанском крае // Туркестанский сборник. – М., 1872. Вып. 2. – С. 213-218.

Паллас П.С. Путешествие по разным провинциям Российской империи. Ч. 1. – СПб.: Императорская Академия наук, 1773. – 774 с.

Полное собрание русских летописей. Изданное по Высочайшему повелению Императорскою Археографическою Комиссиею. Том 2. Ипатьевская летопись. Издание второе. – СПб.: Типография М.А. Александрова, 1908. – 638 с.

Полное собрание русских летописей. Изданное по Высочайшему повелению Императорскою Археографическою Комиссиею. Том 1. Лаврентьевская летопись. Вып. 1: Повесть временных лет. Вып. 2: Суздальская летопись. Вып. 3: Приложения. Издание второе. – Л.: Издательство Академии Наук СССР, 1926-1928 – 378 с.

Потрашков С.В. Иллюстрированный военно-исторический словарь. – М.: Эксмо, 2007. – 736 с.: ил.

Прошлое Казахстана в источниках и материалах / Под ред. проф. Асфендиярова С.Д. и проф. Кунте П.А. – 2-е издание. – Алматы: Қазақстан, 1997. – Сб. 1: (V в. до н.э.-XVII в.н.э.). – 383 с.

Прошлое Казахстана в источниках и материалах / Под ред. проф. Асфендиярова С.Д. 2-е издание. Сб.2. – Алматы: Қазақстан, 1998. – 350 с.

Прошлое Казахстана в письменных источниках. V в. до н.э.–XV в. н.э. (Извлечения из источников) / Составитель: д.и.н, проф. Б.Б. Ирмуханов. – Алматы: Өлке, 1997. – 370 с.

Пулатов Ю., Мирхаликов А. К истории огнестрельного оружия в Средней Азии (из оружейных коллекций Музея) / Материалы по истории Узбекистана. – Ташкент: Издательство АН Уз ССР, 1963. – 140 с. (С.100-107).

Путеводитель по Оружейной палате. Составили Ю.В. Арсеньев и В.К. Трутовский, хранители оружейной палаты. – М., 1914. – 303 с. илл.

Радлов В.В. Из Сибири: Страницы дневника. Пер.с нем. К.Д. Цивинной и Б.Е. Чистовой. Примеч. и послесл. С.И. Вайнштейна. Топо-



нимич. редакция, схемы маршрутов экспедиций и аннотир. указатель географических названий Г.И. Донидзе. Указатель этнич. названий Е.П. Батъеновой. – М.: Наука. Главная редакция восточной литературы, 1989. – 749 с., илл., карты.

Рашид ад-дин. Сборник летописей. Т.1. – Л.: Издательство Академии наук СССР, 1952. – Т.1. Кн. 1. – 222 с.

Рашид ад-дин. Сборник летописей. – М.-Л.: Издательство Академии наук СССР, 1952. – Т.1. Кн 2. – 316 с.;

Рашид ад-дин. Сборник летописей. – М.-Л.: Издательство Академии наук СССР, 1960. – Т.2. – 248 с.

Руденко С.И. Башкиры. Историко-этнографические очерки. – М.-Л.: Издательство Академии наук СССР, 1955. – 392 с.

Рычков Н.И. Дневные записки путешествия Капитана Николая Рычкова в киргисъ-кайсацкой степи, 1771 году. – СПб: Императорская Академия Наук, 1772. – 106 с.

Рычков П.И. История Оренбургская (1730-1750). Издание Оренбургского Губернского Статического Комитета. Под редакцией и с примечаниями Н.М. Гутъяра Секретаря Комитета. – Оренбург: Типо-литография Ив.Ив. Ефимовского-Мировицкого, 1896. – 95 с.

Рычков П.И. Топография Оренбургская, то есть обстоятельное описание Оренбургской губернии, сочиненное Коллежским Советником и Императорской Академии Наук Корреспондентом Петром Рычковым. Часть первая. Санкт-Петербург: Императорская Академия Наук, 1762. – 332 с.

Рязанов А.Ф. Восстание Исатая Тайманова. Очерки по истории национального движения казахского народа (По материалам Ц.И. Архива Казахстана). Алма-Ата: Алтын Орда, 1991. – 102 с.

Рязанов А.Ф. Восстание Кенесары Касимова (1837-1847 гг.). Исторический очерк. – Алма-Ата: Айкап, 1993. – 32 с.

Самашев З., Жетібаев Ж. Қазақ петроглифтері (көне тамыры мен сабақтастығы) – Алматы: «Иль-Тех-Кітап», 2005. – 134-б.

Семенюк Г.И. Оружие, военная организация и военное искусство казахов в XVII-XVIII в.в. // Вопросы военной истории России XVIII и первой половины XIX веков. – М.: Наука, 1969. – 445 с. (С. 269-272).

Середа Н. Бунт киргизского султана Кенесары Касымова (1838-1847). Ахмет Кенесарин. Кенесары и Садык. – Изготовлено и переиздано отделением Казахского фонда культуры г. Атырау фирмой «Диалог» г. Уральска, ЗКО, 1992. – 216 с.

Словарь тюркизмов в русском языке / Составитель Шипова Е.Н. – Алма-Ата: Наука Каз ССР, 1976. – 444 с.



Собрание литературных трудов А.К. Гейнса. Том I-й с портретом и планом. – Санкт-Петербург: Типография М.М. Стасюлевича, 1897. – 590 с.

Собрание литературных трудов А.К. Гейнса. Том II-й. – Санкт-Петербург: Типография М.М. Стасюлевича, 1898. – 742 с.

Степняк К. Материалы к истории султана Кенесары Касымова. (Воспоминания кара-киргиза Калигуллы Алибекова о последних днях Кенесары). – Ташкент: Туркестанское государственное издательство, 1923. – 12 с.

Сулейменов Р.Б., Моисеев В.А. Из истории Казахстана XVIII века (о внешней и внутренней политике Аблая). – Алма-Ата: Наука, 1988. – 144 с.

Тарасюк Л.И. Из истории русского ручного огнестрельного оружия XVI-XVII вв. // Советская археология. 1965. № 2. (С.104-120).

Тарасюк Л. Старинное огнестрельное оружие в собрании Эрмитажа. – Л.: Искусство. Ленинградское отделение, 1971. – 224 с.

Тасболатов А., Аманжолов К. Военная история Казахстана: Очерки. – Алматы: Рауан, 1998. – 176 с.

Тасмағамбетов И. Құлпытас. – Астана: ОФ «Берель», 2002. – 392-б.

Терентьев М.А. История завоевания Средней Азии. С картами и планами. Том 1. – Спб.: Типо-литография В.В. Комарова, 1906. – 510 с.

Уваров Д. Средневековые метательные машины Западной Евразии // <http://www.xlegio.ru> / военно-исторический портал античности и средних веков. 2004.

Федоров В.Г. История винтовки. М.: Военное издательство Народного Комиссариата Обороны Союза ССР, 1940. – 128 с. с ил.

Фон Винклер П. Оружие. Руководство к истории, описанию и изображению ручного оружия с древнейших времен до начала XIX века. – М., 1992. – 329 с.

Хакасско-русский словарь / Составили Н.А. Баскаков и А.И. Инкижекова-Грекул. Пол редакцией Н.А. Баскакова. – М.: Главное издательство иностранных и национальных словарей, 1953. – 488 с.

Хан Кене: Тарихи толғамдар мен пиеса, дастандар. – Алматы: Жалын, 1993. – 448-б.

Хафиз-и Таныш ибн Мир Мухаммад Бухари. Шараф-наме-йи шахи (Книга шахской славы). – Факсимиле рукописи. Пер. с перс., введ., примеч., указ. М.А.Салахетдиновой. Ч. 2. – М.: Наука, 1989. – 296 с.

Хилленбранд Кэрол. Крестовые походы. Взгляд с Востока: мусульманская перспектива / Пер. с англ. – СПб.: Издательство «ДИЛЯ», 2008. – 672 с.



Хогг О. Эволюция оружия. От каменной дубинки до гаубицы. – М.: ЗАО Центрполиграф, 2008. – 250 с.

Хорошхин М. Геройский подвиг уральцев. Дело под Иканом 4, 5 и 6 декабря 1864 года. – Уральск, 1895. – 64 с.

Храпачевский Р. Осадные технологии монголов. – <http://www.xlegio.ru/> – военно-исторический портал античности и средних веков.

Худяков Ю.С. Вооружение центральноазиатских кочевников в эпоху раннего и развитого средневековья. – Новосибирск: Наука. Сиб. отд-ние, 1991. – 190 с.

Цултэм Н. Монгольская национальная живопись «монгол зураг». – Улан-Батор: Госиздательство, 1986. – 146 с.

Шахматов В.Ф. Внутренняя Орда и восстание Исатая Тайманова. – Алма-Ата: Издательство Академии наук Каз. ССР, 1946. – 254 с.

Шаяхметов Н. Из тьмы веков (Портрет по черепу). – Алма-Ата: Казахстан, 1969. – 104 с., с портр.

Шкляр С.А. Китайская доогнестрельная артиллерия (материалы и исследования). – М.: Наука, 1980. – 406 с.

Шокарев Ю.В. Луки и арбалеты. – М.: ООО «Издательство АСТ»: «Издательство Астрель», 2001. – 173 с.; ил.

Шокарев Ю.В. Артиллерия. – М.: ООО «Издательство АСТ»: «Издательство Астрель», 2001. – 270 с.; ил.

Шоқпарұлы Д., Дәркембайұлы Д. Қазақтың қолданбалы өнері / Көпшілік-танымдық басылым. – Алматы: «Алматыкітап», 2007. – 272-б., суретті.

Эрл Эгертон. Индийское и восточное оружие. От державы Маурьев до империи Великих Моголов. – М.: ЗАО Центрполиграф, 2007. – 294 с.

Этимологический словарь тюркских языков: Общетюркские и межтюркские лексические основы на буквы «Л», «М», «Н», «П», «О», «С» / Ин-т языкознания. – М.: Вост.лит., 2003. – 446 с.

Tirri Anthony C. Islamic weapons Maghrib to Moghul. – Indigo Publishing, 2003. – 484 p.

Feher Geza. Turkische miniatures. – Budapest: Corvina Press, 1978. – 232 p.

Khorasani Moshtagh, Manouchehr. Lexicon of Arms and Armor from Iran. A Study of Symbols and Terminology. – Tübingen: Legat, 2010. – 560 p.

Khorasani Moshtagh, Manouchehr. Persian Firepower: Artillery. Classic Arms and Militaria, 2010. Volume XVII Issue 2, pp. 19-25.

Michael Barry. Figurative Art in Medieval Islam and the Riddle of Bihzad of Heart (1465-1535). – Paris: Editions Flammarion, 2004. – 468 p.



Marek J., Knizkova H. The Jenghiz Khan miniatures the Court of Akbar the Great. – London: Spring books, 1963. – 168 p.

Wissenschaft und Technik in Islam. Band V. Katalog der Instrumentsammlung des Institutes für Geschichte der Arabisch-Islamischen Wissenschaften. Von Fuat Sezgin in Zusammenarbeit mit Eckhard Neubauer. – Frankfurt am Main: Institut für Geschichte der Arabisch-Islamischen Wissenschaften an der Johann Wolfgang Goethe-Universität, 2003. – 228 p.



Шиті мылтық, сүмбі, тапанша. Оқшантай, кісе қалта және дәрі салатын жез дәндеку тағылған кісе белдік. Оқ құюға арналған тас қалыптар. XIX ғ. Қазақстан Республикасы Орталық мемлекеттік музейінің қорынан



Шиті мылтық, оқдәрі салатын ағаш құты, оқдәрі салатын тері құты, оқдәрі салатын жез дәндекулер, оқ қалып және шиті мылтық. XIX ғ. Қазақстан Республикасы Орталық мемлекеттік музейінің қорынан



Пілте мылтық. XVIII ғ.

Қазақстан Республикасы Тұңғыш Президенті музейінің қорынан



Пілте мылтықтар
және пілте мылтықтың
шүріппе жүйесі.
XVIII ғ.
Қазақстан
Республикасы
Орталық мемлекеттік
музейінің қорынан





ҚАЗАҚТЫҢ ОТТЫ ҚАРУЛАРЫНЫҢ ТАРИХЫ





Ауыр мылтық самхал, оның
пілтелік шүріппе жүйесі.
XVIII ғ.
Қазақстан Республикасы
Орталық мемлекеттік
музейінің қорынан



Шиті мылтық. ХІХ ғ. Жеке адамның коллекциясынан





Шиті мылтықтар және шиті мылтықтың шүріппе жүйесі. XIX ғ. Қазақстан Республикасы Орталық мемлекеттік музейінің қорынан





Қазақ бердеңкесі. ХІХ ғ.
Қазақстан Республикасы Орталық мемлекеттік музейінің қорынан

Қазақтар қолданған орыстың берданка мылтығы және оның шүріппе жүйесі. ХІХ ғ.
Қазақстан Республикасы Орталық мемлекеттік музейінің қорынан





Ауыр пілте мылтық – жазайылдың оқпандарының бөліктері және пілте мылтық оқпаны. XVIII ғ.

Қазақстан Республикасы Орталық мемлекеттік музейінің қорынан



ҚАЗАҚТЫҢ ОТТЫ ҚАРУЛАРЫНЫҢ ТАРИХЫ





Мұхамеджан Баймұхаммедовтің кавказдық шақпақты тапаншасы, оның шақпақты шүріппе жүйесі және шаппасының әшекейі. XIX ғ.
Қазақстан Республикасы Орталық мемлекеттік музейінің қорынан

Қазақтар қолданған кавказдық тапанша. XIX ғ.
Қазақстан Республикасы Орталық мемлекеттік музейінің қорынан





Кісе белдікке тағылған оқсауыт, оқшантай және мүйізден жасалған дәрішақша. ХІХ ғ.
Қазақстан Республикасы Орталық мемлекеттік музейінің қорынан

Кісе белдікке тағылған екі оқшантай, мүйізден жасалған дәрішақша және оттық. ХІХ ғ.
Қазақстан Республикасы Орталық мемлекеттік музейінің қорынан





Белдікке тағылған пышақ қыны, оттық және оқшантай.
XIX ғ.
Қазақстан Республикасы Орталық мемлекеттік музейінің қорынан

Біратар, оқшантай, мүйіз дәрішақша және кісе қалта тағылған белдік бөлігі. XIX ғ.

Қазақстан Республикасы Орталық мемлекеттік музейінің қорынан





Иықбауға ілінген оқшантай, пистон сауытшасы, оқдәрі салатын ағаш құты және оттық. XIX ғ. Қазақстан Республикасы Ұлттық музейі қорынан



Аңшылық иықбауға ілінген, оттық, пистон сауытшасы, дәрі салатын құты, оқшантай. XIX ғ. Қазақстан Республикасы Ұлттық музейі қорынан



Аңшылық иықбауға ілінген мылтық атуға қажетті оқтар, дәрілер салатын тері оқшантайлар және құтылар. XIX ғ. Қазақстан Республикасы Ұлттық музейі қорынан



Иықбауға ілінген оқдәрі салатын мүйіз шақша. XIX ғ. Қазақстан Республикасы Орталық мемлекеттік музейінің қорынан



ҚАЗАҚТЫҢ ОТТЫ ҚАРУЛАРЫНЫҢ ТАРИХЫ





Оқдәрі салатын әртүрлі пішінді ағаш құтылар. XIX ғ.
Қазақстан Республикасы Орталық мемлекеттік музейінің қорынан



Оқдәрі салатын қола дәндеку.
XIX ғ.
Қазақстан Республикасы
Орталық мемлекеттік музейінің
қорынан

Қазақтар қолданған еуропалық мыс және жез дәндеку. XIX ғ.
Қазақстан Республикасы Орталық мемлекеттік музейінің қорынан





Халық батыры Амангелді Имановтың жез дәндекуі. XX ғ. басы.
Қазақстан Республикасы Орталық мемлекеттік музейінің қорынан



Оқдәрі салатын мүйіз дәрішақша. XIX ғ.
А. Акимбектің коллекциясынан



Мылтық оқтарын салатын тері оқшантайлар. XIX ғ.
Қазақстан Республикасы Орталық мемлекеттік музейінің қорынан



Оқшантайлар.
XIX ғ.
А.Акимбектің
коллекциясынан



Мылтық оқтарын
салатын оқсауыт.
XIX ғ.
Қазақстан
Республикасы
Орталық мемлекеттік
музейінің қорынан

Қазақ мылтығы оқпанының қырлы ұңғысы





Қазақ мылтығының сирағы. XIX ғ.



РЕЗЮМЕ

ИСТОРИЯ КАЗАХСКОГО ОГНЕСТРЕЛЬНОГО ОРУЖИЯ

История огнестрельного оружия казахов и в этнографии, и в исторической науке, и в оружейведении ни разу еще не становилась объектом специального исследования. В научных работах, где рассматривается история вооружения казахов, лишь в общих чертах упоминается применение в прошлом фитильных и кремневых ружей казахами. В данной книге впервые история огнестрельного оружия казахов исследуется комплексно, и изучение его рассматривается на стыке нескольких наук и научных дисциплин, таких как история, этнография, оружейведение, история военного искусства. При исследовании темы использованы обширные сведения, полученные из анализа большого объема исторических источников различного характера – вещественных памятников, письменных и устных (фольклорных) источников, иконографических материалов. Во вступительной части книги дается обзор этих источников и историография исследований по этой тематике.

Огнестрельное оружие можно разделить на две категории: артиллерийское орудие, установленное на специальные станки, и ручное огнестрельное оружие. На Востоке появление огнестрельного артиллерийского орудия было результатом дальнейшего совершенствования камнеметной техники. Поэтому в первой главе дается краткий обзор истории применения камнеметных машин на Востоке до создания огнестрельного оружия, рассказывается об использовании камнеметной техники кочевыми народами. Как механические метательные орудия, первые виды огнестрельного артиллерийского орудия также использовались для метания каменных ядер и применялись для разрушения крепостных стен.

Во второй главе книги рассматриваются различные виды артиллерийского орудия, применявшиеся в Средней Азии и Казахстане: мортира (қазан), пушка (топ), стрелявшие каменными и чугунными



ядрами, и легкое орудие фальконет (зеңбірек), стрелявшее небольшими металлическими снарядами. Применение этих видов орудия на территории Средней Азии и Казахстана в письменных источниках упоминается с XV века. Топ и зеңбірек упоминаются и в устной литературе казахов. Устные и письменные источники свидетельствуют об использовании фальконета «зеңбірек», установленного на спине верблюда и в армии Кенесары-хана.

Третья глава книги посвящена ручному огнестрельному оружию казахов. По сведениям письменных и фольклорных источников, ружье «мылтық» начинает использоваться у казахов уже в конце XV в. – начале XVI в. Первые ружья были без замков, заряд в стволе зажигался от руки. В конце XVII в. – начале XVIII в. широкое распространение получает ружье с фитильным замком – «пілте мылтық» (білте мылтық). Фитильные ружья казахов были нескольких видов, которые различались по своему назначению, по калибру ствола, по материалу изготовления, художественному оформлению, и назывались «жезайыр (жазайыл/жезайыл)», «самқал (шамхал)», «кұлдыр-мамай», «қозыкеш», «білте мылтық», «қара мылтық», «орама мылтық», «берен мылтық». В XVIII веке у казахов появляются ружья с кремневыми замками – «шақпақты мылтық». Во второй половине XIX века казахи стали использовать и капсюльные (пистонные) ружья «шиті мылтық», которые, видимо, появились под влиянием европейского и русского армейского и казачьего оружия. В начале XX века у казахов появляется ружье, где уже используется унитарный патрон, с затвором русской винтовки системы «Бердана» – «берденке» (от русского слова «берданка»). В казахских берданках были соединены русские заводские ружейные затворы системы «Бердана» и старинные кованые казахские стволы, установленные на ружейные ложа традиционной формы. По традиции стволы вместе с замком украшались орнаментом в технике серебряной насечки. В XIX вв. знатными казахами использовались и пистолеты «тапанша». Первые пистолеты имели форму обычного ружья с укороченным прикладом и коротким стволом. Поэтому иногда их называли «қол мылтық» (буквально «ручное ружье»). Пистолеты носились заткнутыми за пояс или в специальном кожаном чехле (в кобуре), который крепился на передних луках седла или носился на наплечных ремнях.

В четвертой главе книги рассматриваются снаряжение и принадлежности, используемые для стрельбы из ручного огнестрельного оружия. Главной амуницией ружейного стрелка «атарман» был кожаный пояс кисе, куда подвешивались снаряжение для ношения боеприпасов и другие принадлежности для ружья. Снаряжение для стрелка включало: деревянную или металлическую пороховницу (құты), кожаные



мешочки для пуль (оқшантай), футляр для пуль (оқсауыт), кожаную сумку (қалта или кісе), огниву (оттық), роговую натруску для хранения затравочного пороха (дәрішақша), роговую мерку для пороха, капсюльницу. У охотников это снаряжение носилось на наплечных ремнях (иықбау) наподобие русских берендеек или европейских бандельер. На шее носились нашейные зарядцы (біратар), из нескольких небольших роговых пороховниц с одноразовым зарядом.

Пятая глава книги посвящена технологии изготовления ручного огнестрельного оружия, способам изготовления отдельных конструктивных частей ружья – ствола, ложа, сошки ружья и боеприпасов для огнестрельного оружия – пороха, пули. Письменные источники свидетельствуют, что казахи в прошлом изготавливали два вида пороха – белый и черный. Составные части казахского пороха подробно описаны в статье Ч.Ч. Валиханова. Пули (оқ) казахи отливали из свинца в каменных формах (қалыптас).

В шестой главе книги рассказывается о различных способах стрельбы из ружья, о военной тактике применения ручного огнестрельного оружия в бою, использовавшегося у казахов в XVIII–XIX вв., о способах защиты в степных условиях от ружейного огня противника. Рассматривается уровень оснащённости казахского войска ручным огнестрельным оружием в прошлом.

Седьмая глава книги посвящена использованию ружья в традиционных ритуалах и обрядах казахов. В Заключении книги излагаются основные выводы, полученные в результате исследования. В конце книги дается Словарь традиционных терминов по огнестрельному оружию на казахском языке.



SUMMARY

HISTORY OF KAZAKH FIRE ARMS

The history of Kazakh fire arms has never been covered as a special research topic in studies researched in ethnographic or historical science.

Scientific studies on Kazakh historical arms and armor just mention witnesses of usage of matchlock and flintlock guns among Kazakhs in the past. The research provided in this book for the first time studies the history of Kazakh traditional firearms extensively from all aspects, from the perspective of multiple sciences, history, ethnography, history of armoury and arts of war.

During the research on the topic many information has been used, derived from the analysis of vast volume of historical sources of different kinds such as historical artifacts, written and oral (folklore) sources, iconographic materials. The introduction describes an overview of all the sources used in research as well as historiography of studies on this topic.

Firearms are divided in two categories: artillery weapons, mounted on special installations, as well as hand-held firearms. In East, artillery was evolved as a result of further development of stone throwing ranged weapons. Therefore, in the first chapter, the book covers an overview the history of application of stone throwing weapons in East before the invention of firearms in general as well as stone throwing techniques used by nomadic tribes in particular. Alike all mechanic ranged weapons first types of firearms also used to throw stone balls and targeted to demolish enemy's fortifications.

The second chapter looks into different types of artillery weapon used in Central Asia and Kazakhstan: mortar (qazan), cannon (top), a light weapon which shoot small stone and cast-iron balls, as well as falconet (zengbirek), which shoot with small metal shells. The use of those types of weapons in the territory of Central Asia and Kazakhstan has been mentioned in written sources since XV century. Top and zengbirek can also be found in oral folklore of Kazakhs. Oral and written sources testify



that falconet “zengbirek”, mounted on a camel, was used even in the army of Kenesary khan.

The third chapter of the book is dedicated to hand-held firearms of Kazakhs. According to written and folklore sources Kazakhs already began to use long gun “myltyq” since the end of XV-beginning XVI cc. First long guns were without lock system at all where the fire in the barrel lit manually. In the end of XVII – beginning XVIII cc. matchlock gun “pilte myltyq” (“bilte myltyq”) gains a widespread popularity. There are several types of kazakh matchlock guns which differ according to its application, caliber of barrels, material, artistic decoration and had names like “zhezayir” (“zhezayil”/”zhazayil”), “samqal” (“shamkhal”), “quldur-mamai”, “qozykesh”, “bilte myltyq”, “qara myltyq”, “orama myltyq”, “beren myltyq”. In the 18th century, flintlock gun “shaqpaq myltyq” began to appear among Kazakhs. In the second half of the 19th century kazakhs began to use capsular (piston) guns “shiti myltyq”, which probably appeared under influence of european and rusian army or Cossack guns.

Already in the beginning of the 20th century kazakhs already had been using guns with unitary cartridge with Russian “Berdan” rifle shutter system– “berdenke“ (from Russian equivalent berdanka). Kazakh berdans used to have Russian produced shutters of Berdan system integrated with old forged Kazakh barrels and altogether installed on gunstock of traditional shape. As a tradition barrels with the shutter used to have silver engraved patterns. In 19th century noble Kazakhs used pistols or handguns “tapانشa”. First pistols had a shape of a gun with a shorter barrel and club. Therefore sometimes they were called “qol myltyq” which meant literally “handgun”. Such pistols were carried wrapped in the belt or in a special case (holster) which were attached to saddle or hanged on the belts from the owner’s shoulder.

In the fourth chapter the book elaborates on the equipment and accessories used for firing a handheld firearm. The main equipment of a shooter “atarman” was a leather belt “kise” where ammunition and other supplies for a gun were hanging from. The equipent of a shooter included a wooden or metalpowder flasks (quty), a leather pouches/pockets for bullets (oqshantai), a case for bullets (oqsawyt), a leather bag (qalta or kise), a flint (oqtyq), a horn cases for powder (darishaqta), a horn measuring vessel for powder and capsules. Hunters used to carry those equipment hanging on belts from sholders (iyiqbaw) just like russian berendeyka or a european bandolier. On the neck they wear bandolier (biratar), a row of several horn containers measured amount of powder for one shot.

The fifth chapter is devoted to technology of construction of hand-held gun, methods of making each parts of the gun – barrels, stock, bipods, gun supplies such as powder and bullets. Written sources witness



that Kazakhs in the past made two types of powder – white and black. They mention components of such types of powder and how bullets (oq) were casted from stone molds (qalyptas).

In the sixth chapter the book describes about different ways of shooting from gun, war tactics applied on the battle with firearms during XVIII-XIX cc., methods of protection from firearm attacks of the enemies. It also looks into the level of equipment of kazakh armies with firearms in the past.

The seventh chapter elaborates on use of guns in traditional rituals, rites and ceremonies. In the conclusion, you may find main conclusions derived from the research. A vocabulary of Kazakh traditional terms on firearm weapons can be found at the end of the book.



МАЗМҰНЫ

Кіріспе	5
1. Шығыста отты қарудың пайда болу тарихынан	
1.1 Шығыста тас атқыш машиналардың қолданылуы тарихына қысқаша шолу.....	26
1.2 Тас атқыш машиналардың көшпелі халықтарда қолданылуы.....	31
1.3 Механикалық атқыш техникада жарылғыш қоспалардың қолданылуы	39
2. Оқдәрімен атылатын отты қару	
2.1 Қазан	43
2.2 Топ	50
2.3 Зеңбірек	56
2.4 Қолға ұстап ататын отты қару – мылтық	63
3. Қазақ мылтықтары	
3.1 Қазақтарда мылтықтың қолданысқа енуі.....	66
3.2 Қазақтың қол отты қаруының негізгі конструктивтік бөліктері және олардың элементтері.....	71
3.3 Қазақ мылтықтарының түрлері	74
4. Атарманның мылтық атуға керекті жабдықтары және құралдары	
4.1 Кісе белдік	139
4.2 Кісе қалта	144
4.3 Оқшантай	148
4.4 Құты	153
4.5 Тұтатқыш дәрілерді сақтайтын дәрішақшалар	161
4.6 Біратар	163
4.7 Оқдәрі өлшегіш	166
4.8 Капсюль сақтайтын сауытша.....	167
4.9 Оқсауыт.....	169
4.10 Оттық	170
4.11 Мылтықты күтуге, жөндеуге арналған саймандар	176
5. Қол отты қаруын жасау технологиясы	
5.1 Мылтық жасау	177
5.2 Оқпан	179



5.3 Құндақ	185
5.4 Мылтықтың сирағы.....	189
5.5 Дәрі	193
5.6 Оқ	196
6. Қазақтардың XVIII-XIX ғасырларда соғыста мылтықты қолдану тактикасы	
6.1 Қазақ жауынгерлерінің отты қарумен жабдықталу деңгейі	203
6.2 Жоңғар-қазақ соғысы кезіндегі жоңғарлар мен қазақ әскерінде отты қаруды қолданудың және жабдықталуының салыстырмасы	213
6.3 Қазақтардың мылтықпен атыс жүргізу тактикалары.....	229
6.4 Қазақтардың соғыс кезінде мылтық атысынан қорғану тактикалары	239
7. Мылтықтың қазақтың дәстүрлі ғұрып, салттарында қолданылуы.....	
Қорытынды.....	268
Отты қарудың тарихына, түрлеріне, қолдануына қатысты атау-терминдердің түсіндірме сөздігі.....	
Қысқартылған сөздер тізімі.....	276
Пайдаланылған әдебиеттер	277
Резюме	
История казахского огнестрельного оружия.....	312
Summary	
History of kazakh fire arms	315

«Қазына» сериясы

1-шығарылым

Ахметжан Қалиолла Саматұлы

ҚАЗАҚТЫҢ ОТТЫ ҚАРУЛАРЫНЫҢ ТАРИХЫ

Редакторы Ф. Тобашалова
Көркемдеуші редакторы Ж. Қазанқапов
Техникалық редакторы Ә. Заманбек
Дизайнері Б. Болатұлы
Корректоры Г. Ақжолова
Компьютерде беттеген А. Кадикенова

Басуға қол 14.04.2016 қойылды. Пішімі 60x84^{1/8}.
Офсеттік басылым. Қағазы борлы.
Шартты баспа табағы 18,6. Тираж 1000. Тапсырыс № 26.

«Фолиант» баспасы
Астана қ., Ш, Айманов көшесі, 13, тел./факс: +7 (7172) 39 60 70

«РЕГИС-СТ Полиграф» баспаханасында басылды